

• 63987

MEMORIA DESCRIPTIVA

que se acompaña a la solicitud de

UN MODELO DE UTILIDAD

a favor de D. Francisco BLANCO Barrés, de nacionalidad española, domiciliado en SABADELL (Barcelona), Salud, 2,

por:

»UN DISPOSITIVO INTERRUPTOR CONTACTO DE SEGURIDAD PARA AUTOMOVILES».

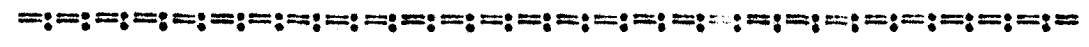

5 La presente Memoria se refiere, como su enunciado indica, a un interruptor contacto de seguridad para automóviles, cuya utilización tiene por objeto el evitar que personas ajenas puedan poner el coche en marcha con manipulaciones fraudulentas, alejándose con ello todo riesgo de robo del vehículo.

Hasta el presente, los interruptores de contacto, se han venido construyendo con la seguridad nacida de un mecanismo de cerradura más o menos complica-



10 do, seguridad que únicamente existe mientras un indivi-
duo algo avezado en el funcionamiento de la parte eléc-
trica del automovil, no levante el capó del motor y mon-
te un puente de contacto entre la entrada de la bobina
y cualquier parte del motor que lleve corriente contra-
15 ría al chasis, pudiendo en este caso poner el automovil
en marcha.

Con el interruptor preconizado se salva este
inconveniente, sustituyéndose el sistema de contacto
conodido por un conmutador de diferentes posiciones, va-
20 riando la polaridad del hilo conectado con la entrada
de la bobina, con lo cual se anula toda posibilidad de
puente.

A continuación se hará una detallada descrip-
ción de las mejoras preconizadas con referencia a los
25 planos que se acompañan, en los cuales se representa a
simple título de ejemplo, no limitativo, una forma pre-
ferente de realización, susceptible de todas aquellas
modificaciones de detalle que no supongan una altera-
ción fundamental de las características esenciales que
30 serán reivindicadas.

Dichos dibujos ilustran:

En la fig. 1, esquema del conmutador en la
posición de coche en marcha.

35 En la fig. 2, el mismo esquema en la posición
de cerrado.

En la fig. 3, esquema del mismo con un borne
auxiliar en la posición de coche en marcha.

En la fig. 4, el mismo esquema anterior en la
posición de cerrado.

40 En la fig. 5, Una vista en perspectiva del in-



terruptor con las conexiones que se efectúan.

45 Según el ejemplo de ejecución representado, el dispositivo preconizado consiste en un conmutador formado por una base (6) de material aislante en la que existen cuatro bornas, de las cuales una de ellas (1) está conectada con la bobina, así como la (2) que es-
tán unidas entre sí; otra de estas bornas (3) está conectada con la batería y la última (4) con el chasis.

50 Montado con eje en el centro de la base (6) se ha previsto un conmutador (5) de material conductor, de forma triangular de manera que en todo momento puede poner en comunicación a dos de las cuatro bornas.

55 En la posición en que este conmutador pone en contacto las bornas (1 y 3), correspondientes a la bobina y a la batería, queda el sistema en condiciones de que el vehículo se ponga en marcha, puesto que la polaridad de la batería es contraria a la del chasis.

60 Si por el contrario, el conmutador (5) pone en contacto las bornas correspondientes al chasis (4) con la (2) de la bobina, queda esta última unida a la misma polaridad del chasis con lo que el circuito queda abierto y sin posibilidad de hacer un puente para poner el coche en marcha.

65 El borne (2) unido al primero, que está conectado con la bobina, puede establecerse conectado independientemente con el borne de entrada del distribuidor, y de esta forma, cuando el conmutador pone en contacto este borne (2) con el (4) correspondiente al chasis queda igual que en la posición anteriormente descrita con el circuito abierto y sin posibilidad de efectuar puente alguno.

70

= 4 =

• 63987



75 La forma, dimensiones y materiales podrán ser variables y en general cuanto sea accesorio y secundario, siempre que no altere, cambie o modifique la esencialidad del objeto que se describe.

Los términos en que queda redactada esta Memoria son ciertos y fiel reflejo del objeto descrito, debiéndose tomar con carácter amplio y nunca en forma limitativa.

N O T A

80 El MODELO DE UTILIDAD que se solicita recaerá sobre las particularidades características de las siguientes reivindicaciones:

85 1ª.- Un dispositivo interruptor contacto de seguridad para automóviles, caracterizado por comprender un mecanismo que varía la polaridad del hilo que va a la entrada de la bobina o del distribuidor, a modo de evitar la posibilidad de hacer un puente de contacto para poner en marcha el vehículo.

90 2ª.- Dispositivo interruptor contacto de seguridad, según reivindicación primera, caracterizado porque dicho mecanismo está integrado por una base de material dieléctrico en la que existen cuatro bornas respec-



95 tivamente para su unión con batería, bobina, distribuidor y chasis, habiéndose previsto una placa conductora que, a voluntad, es susceptible de poner en contacto dos de ellas, cerrando el circuito cuando éstas son las de batería y bobina, y dejándole abierto en los casos restantes, comunicando las correspondientes a bobina o distribuidor con el chasis, por lo que se imposibilita cualquier maniobra para montar un puente clandestinamente.

100 3ª.- Dispositivo, según reivindicaciones anteriores, caracterizado porque la borna perteneciente al distribuidor es susceptible de unirse por un conductor a la correspondiente a la bobina, con eliminación del cable que va al distribuidor.

105 4ª.- "UN DISPOSITIVO INTERRUPTOR CONTACTO DE SEGURIDAD PARA AUTOMOVILES".

Todo según queda expuesto en la precedente Memoria que consta de cinco hojas foliadas y mecanografiadas por una sola cara y hoja de dibujos que a la misma se acompaña.

Madrid, 5 de Octubre de 1957
Por autorización del interesado.

53987



FIG. 1

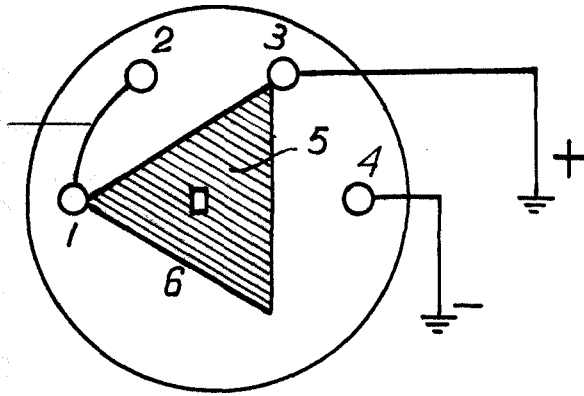

FIG. 2

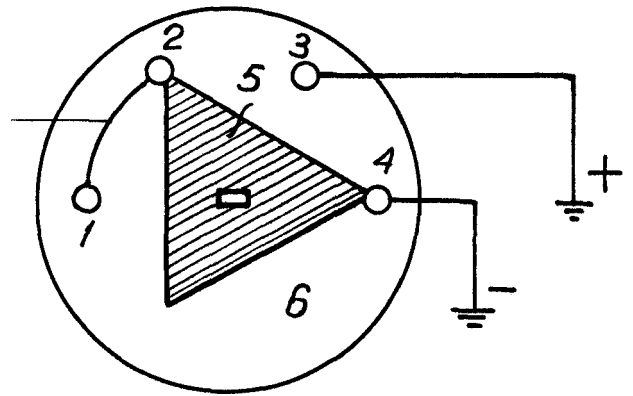

FIG. 3

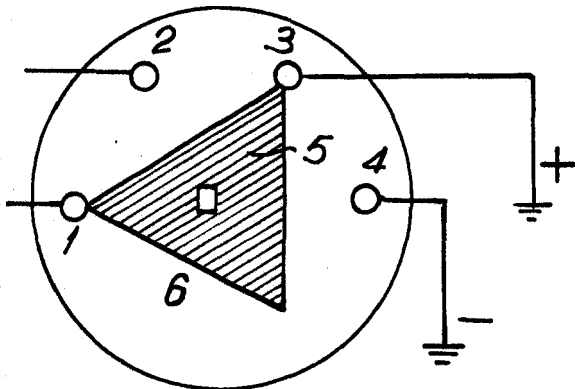

FIG. 4

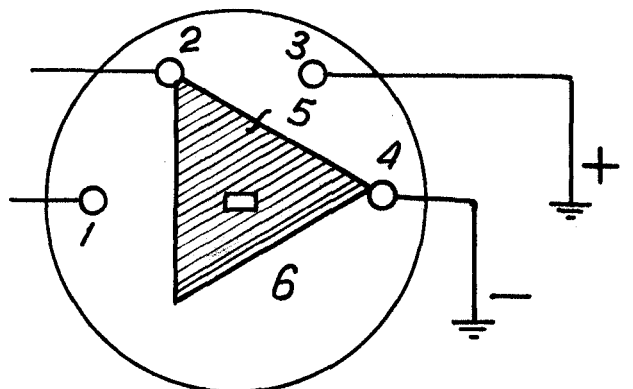
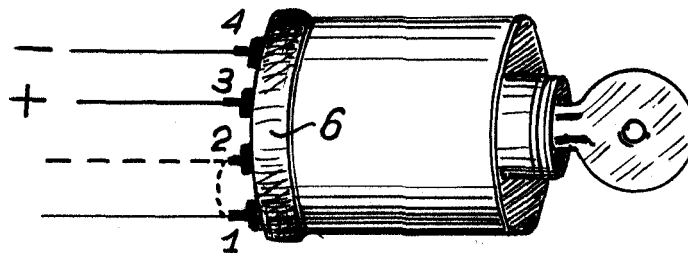

FIG. 5.



Madrid.

Escala variable.

[Handwritten signature]