



•63954

MEMORIA DESCRIPTIVA del Modelo de Utilidad que por veinte años en España y posesiones, solicita DON DIEGO RICO ARANDA, español de nacionalidad, establecido en Casasola de Arión (Valladolid), para: "APARATO CORTADOR Y/O TRITURADOR DE LEGUMBRES Y HORTALIZAS".

--ooOoo--

En el ambiente doméstico, son muchas y crecientes las necesidades que se derivan del deseo natural de presentar los alimentos en condiciones atrayentes y vistosas, al propio tiempo que se pretende su compatibilidad con una mayor facilidad y comodidad en el trabajo necesariamente desarrollado. Ello sin embargo, la doble finalidad ha sido hasta ahora imposible de alcanzar, toda vez que una presentación impecable, uniforme en el corte de legumbres, o una tritu-



• 63954 28 F

10 ración completa de las mismas, trae como consecuencia un ma  
yor esfuerzo, más considerable pérdida de tiempo y, en con-  
junto, una labor prácticamente prohibitiva.

15 El recurrente, ha logrado la creación industrializable  
de un aparato cortador y/o triturador, el cual, simplifian  
do al máximo el movimiento manual utilizable, redunda en un  
notable mejoramiento en la energía desarrollada y condicio-  
nes psicofisiológicas de ejecución, sobre cuyo objeto por  
tanto, solicita que se le garantice en su propiedad y explo-  
tación exclusiva mediante la concesión de Modelo de Utili-  
dad.

20 Al efecto de ilustrar ampliamente la exposición que se  
efectúa seguidamente, se acompañan dos hojas de planos en  
las que sus

Fig. I se refiere a un corte vertical del aparato  
completo, las

25 Figs. II y IV corresponden a una vista frontal del  
elemento de corte y guía de cuchillas, la

Fig. III alude al dispositivo direccional conductor,  
parcialmente abatible, de las cuchillas, la

30 Fig. V comprende una vista lateral de una cuchilla  
y su corte sinuoso, y, finalmente, la

Fig. VI se refiere a la base sustentadora é impulso-  
ra de cuchillas.

35 Con referencia a las expresadas Figs. I, en su relación  
con los detalles de las II, III, IV, V y VI, -1- es el cuerpo  
sustentador o carcasa, provista de gollete -1'- robustecido  
mediante nervaduras exteriores, originario de conducto de re-  
tención y paso del eje -2-, previsto para su movimiento axial  
sobre el cuerpo -1-1'- y rotatorio simultáneamente; eje rema-

• 63954

20 ENE

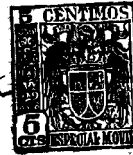

-3-

40 tado superiormente por una empuñadura -4- alojada en su ex  
tremo superior -4'- de accionamiento opresivo. En la lon-  
gitud exterior del eje -2-; es decir en la proporción que  
permanece fuera de la base sustentadora o carcasa -1-1'-,  
se dispone un muelle helicoidal -3- que descansa sobre un  
tope -5- ajustado al citado y retenido así sobre el golle-  
45 te -1'- referido para la protección de éste.

Interiormente del cuerpo sustentador -1-, el eje -2-  
comprende un cilindro -6- de protección interior y defensa  
del gollete -1'-, terminando finalmente el citado eje -2-  
en disposición abierta -7- por su vértice, el cual, provis-  
50 to de orificio, permite la ubicación de un segundo eje -9-  
perpendicular que retiene cinco cuchillas ú hojas de corte  
de sección sinuosa -10-10'- provistas igualmente de orifi-  
cio o taladro superior -9'- para su anclaje sobre el eje  
-7- alternativamente con cilindros espaciadores -8- a par-  
55 tir de la cuchilla de corte -10- central, la cual, queda com-  
prendida además por la disposición abierta del vértice del  
eje vertical -2-. Los extremos del eje -7- retienen las cu-  
chillas -10- a través de los cilindros espaciadores -8- se-  
gún se dice, quedando finalmente aseguradas mediante tuercas  
60 -13-13'- y -12-12'- estando entrambas series sujetas a fric-  
ción con relación a las pletinas -11- que comprenden (12-13)  
(12'-13'-); pletinas provistas de canaladura longitudinal  
-11'- para el paso de vaivén del eje -7-, las cuales terminan  
en la cazoleta -14- de guía de cuchillas -18-, la cual, con  
65 relación a las pletinas de anclaje -11- carecen de movilidad,  
permitiendo en cambio que la serie de cuchillas -10- en su  
función, atraviase los canales conductores -18- de la cazole-  
ta -14- poseyendo estos canales interiormente unas nervaduras

• 63954

28



-4-

70 periféricas que determinan en la posición de reposo la ocultación de las cuchillas -10- sin perder la debida orientación de salida.

75 La base sustentadora o carcasa -1- de un solo cuerpo, presenta dos zonas de diámetro distinto, siendo la inferior -16- hasta su vértice -17- de apoyo la de mayor capacidad, estableciéndose la separación de ambas en -15- que constituye un completo anillo de retención en el ascenso de la cazoleta -14- destinada a efectuar un movimiento de ascenso y descenso por el interior de la zona delimitada -15-17-, portando las cuchillas -10- y permitiendo en la posición de reposo la superior ocultación en la zona de diámetro menor de las citadas -10-, eje -7- a tope del gollete -1'- a través del cilindro de choque y ajuste -6-.

85 Así por tanto, al imprimir presión manual sobre la empuñadura -4-, el eje -2- desciende comprimiendo el muelle helicoidal de resistencia adecuada -3-, determinando asimismo el descenso del eje perpendicular -7- y los distintos elementos de que consta; cuchillas -10- pletinas -11- y, consiguientemente, cazoleta -14-. En esta disposición, al tropezar la cazoleta -14- en su descenso, con el producto a cortar o triturar comprendido en el diámetro -17- determina su paro y subsiguiente salida de las cuchillas -10- retenidas al interior de la cazoleta -14- por las nervaduras -18-. Inversamente, el recuperar el muelle helicoidal -2- su expansión, arrastra las piezas descritas haciendo penetrar las cuchillas -10- aludidas a través de las canaladuras -18- de la cazoleta -14-.

95 Este es el objeto del presente Modelo de Utilidad en el que pueden ser variables las dimensiones, proporciones y mate

• 63954

28 ENP



-5-

riales utilizados, así como número de piezas, siempre que se conserve inalterable el principio de realización.

100 El solicitante, se reserva asimismo los derechos que le confieren los Convenios Internacionales respecto a la extensión territorial de este privilegio.

--ooOoo--

N O T A. - Se reivindica la propiedad de este Modelo de Utilidad:

- 105 1) - Aparato cortador y/o triturador de legumbres y hortalizas, caracterizado por comprender un cuerpo único sustentador provisto de dos diámetros distintos, el cual queda rematado superiormente por un cilindro de gollete dotado de nervaduras exteriores.
- 110 2) - Aparato cortador y/o triturador de legumbres y hortalizas, según 1ª reivindicación, caracterizado porque incluye un eje que inferiormente abarca otro perpendicular, alojándose el primero en el cilindro de gollete entre dos juntas, comprendiendo en su salida al exterior del cuerpo único sustentador un muelle helicoidal, y, finalmente, una empuñadura.
- 115 3) - Aparato cortador y/o triturador de legumbres y hortalizas, según 1ª y 2ª reivindicaciones, caracterizado porque el segundo eje; es decir, el de disposición horizontal, queda finalmente asegurado a primero a través de un orificio, comprendiendo igualmente mediante orificios que permiten su firme anclaje, serie de cuchillas alternativamente dispuestas con cilindros que establecen grados definidos de separación.
- 120

28



• 63954

125 4) - Aparato cortador y/o triturador de legumbres y hortalizas, según 1ª a 3ª reivindicaciones, caracterizado por - que el eje perpendicular queda rematado en sus extremos por tuercas que comprenden entre sí (dos a dos) pletinas fijas a una cazoleta de guía de cuchillas de corte sinuoso, permiti  
130 tiendo la fricción y obligando a efectuar a la cazoleta un movimiento de ascenso y descenso retardado con relación al cuerpo a que corresponde.

5) - Aparato cortador y/o triturador de legumbres y hortalizas, según 1ª a 4ª reivindicaciones, caracterizado por -  
135 que la cazoleta de guía y retención de cuchillas de corte, está dotada interiormente de nervaduras elevadas periféricamente, comprensivas de zonas donde se oculta el filo de las cuchillas de corte en su movimiento de reposo.

6) - "APARATO CORTADOR Y/O TRITURADOR DE LEGUMBRES Y HORTA  
140 LIZAS".

Esta Memoria Descriptiva consta de seis hojas foliadas y mecanografiadas por una sola cara y de dos hojas de planos.

Madrid, 28 FNE. 1958

*[Handwritten signature]*  
C. AZCONADA

• 63954



28

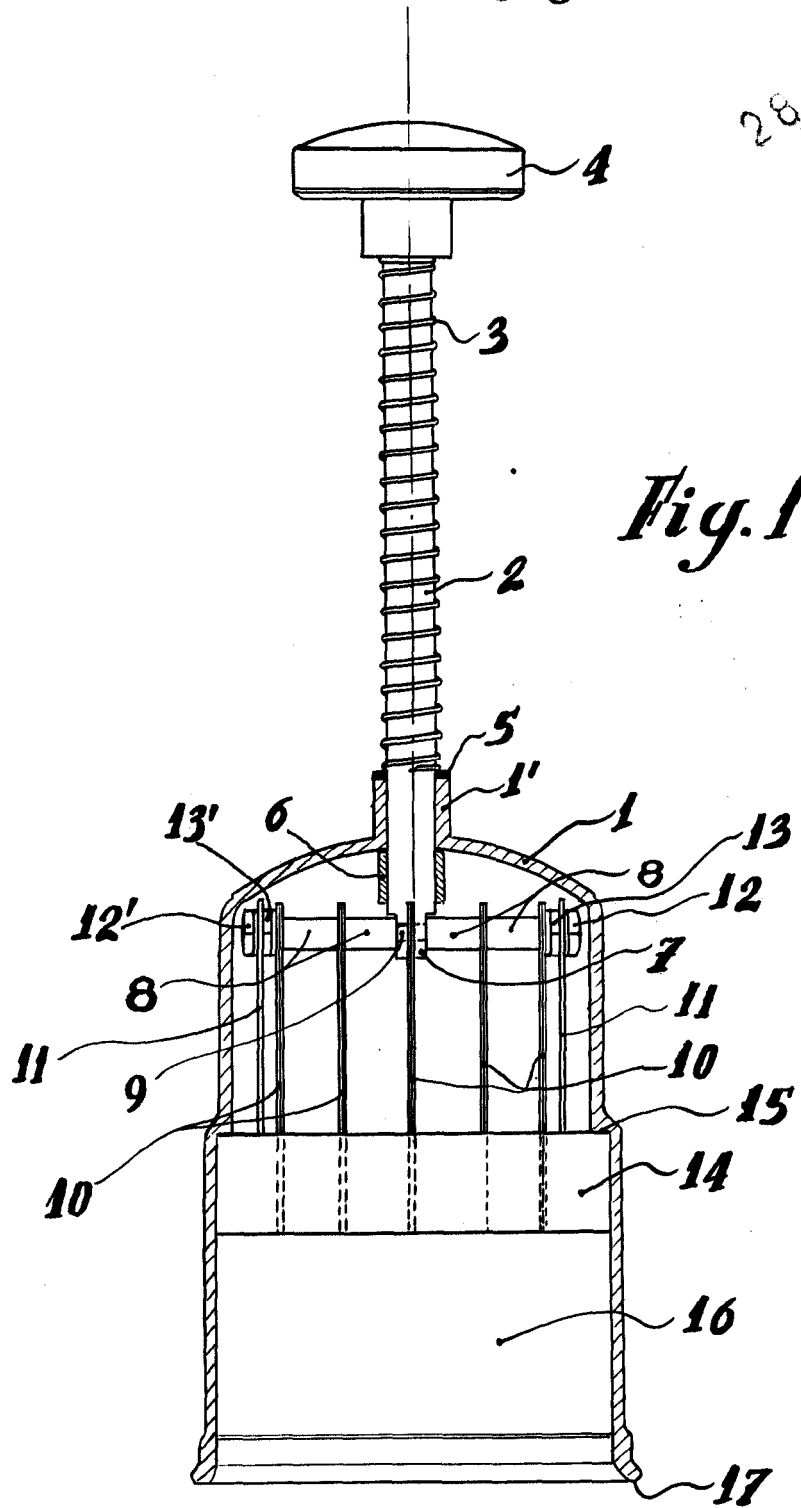

Fig. 1

ESCALA VARIABLE  
Madrid, 28 ENE. 1959  
FLA GENTE  
*[Signature]*

63954

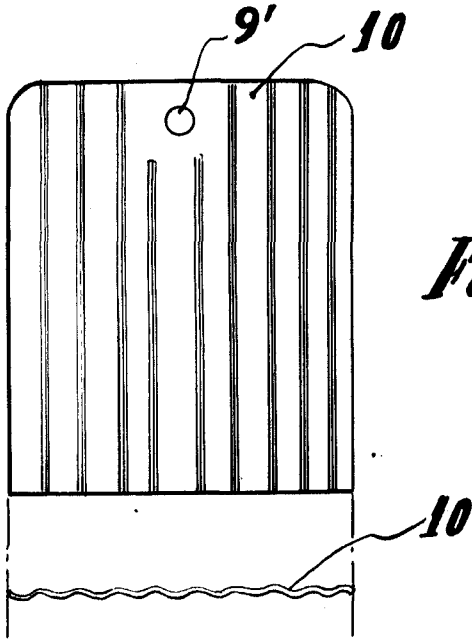

Fig. 5

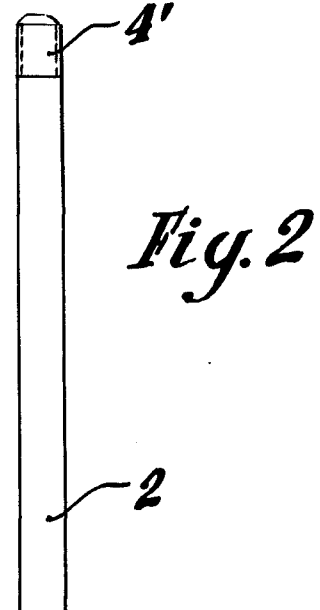

Fig. 2

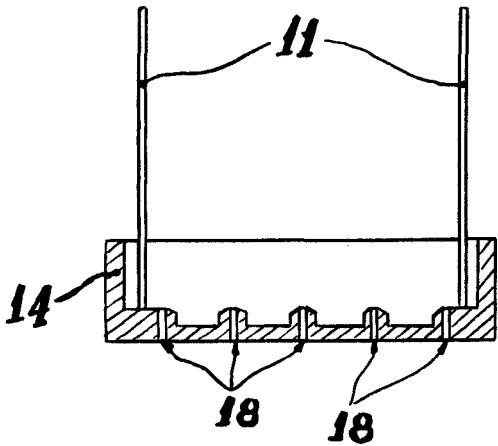

Fig. 4

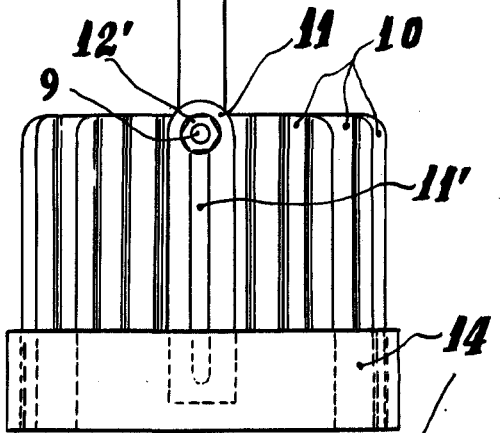

Fig. 3

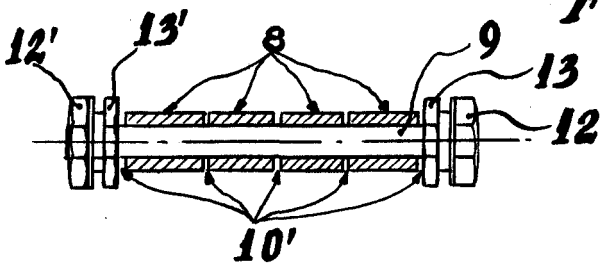
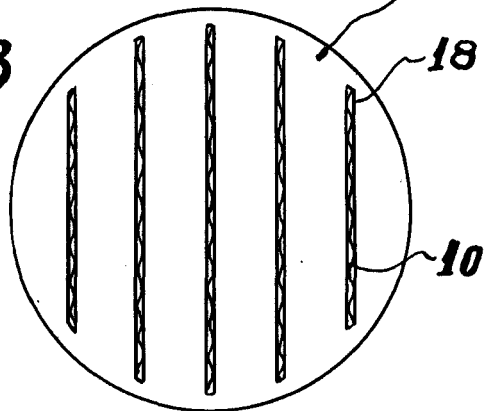

Fig. 6



ESCALA VARIABLE  
Madrid, 28 ENE. 1904

EL AGENTE:

*[Handwritten signature]*