



63948

•63948

MODELO DE UTILIDAD
POR VEINTE AÑOS
EN ESPAÑA

Solicitado a favor de D. Juan López Sánchez, de nacionalidad española, domiciliado en Valencia, Calle Salvador Lluch, nº 18, 6ª

p o r

=;=;=;=;=;= " NUEVO JUEGO INFANTIL " =;=;=;=;=;=;=;=;=



MEMORIA DESCRIPTIVA

=====

El Modelo de Utilidad a que nos vamos a referir en la presente Memoria y dibujos anexos, está destinado a garantizar la exclusiva fabricación y venta en España y sus territorios dependientes, de un nuevo juego infantil que por sus características recreativas y pedagógicas supone para su titular mérito suficiente para que se le otorgue el privilegio de exclusividad que se recaba mediante el presente expediente.



10 Nuestro nuevo juego se halla en cierto modo ba-
sado en el viejo y conocido juego del dominó, pero con
una importante innovación que pone al alcance de los ni-
ños la práctica de este juego, que por la complejidad
de la puntuación de sus fichas, no se halla al nivel de
comprensión de los niños, especialmente los de cortas
15 edades.

 La innovación trascendental que nosotros hemos
introducido, consiste en la sustitución de los puntos
de las fichas, por colores. Esto es, que en lugar de un
punto, la mitad de la ficha será de un color; en lugar
20 de los dos puntos ostentará otro color; en lugar de los
tres puntos, será otro color diferente; etc.etc., y así
hasta completar los siete palos o numeraciones, que hay
desde la blanca hasta el seis puntos.

 Es lógico que se habrán establecido de esta forma
25 las mismas combinaciones entre colores que hay normal-
mente entre puntos en el actual dominó, con la ventaja
para el niño de que no ha de acordar su atención a calcu-
los de puntuación, sino solamente a colocar una ficha
cuyo color (de una de sus dos partes, o de las dos si es
30 "doble") coincida con uno cualquiera de los colores que
han quedado extremos.

 Con este juego, se consigue, además del efecto
recreativo, el pedagógico de enseñar a los niños a dis-
tinguir los colores, y a revelar su agudeza visual, debien-
do añadir que en la moderna orientación pedagógica, el
35 "test" de los colores, es de los primeros y más impor-
tantes que se somete a los niños, y con nuestro juego,



- 3 - 63948

puede conseguirse la máxima pedagógica de "enseñar deli-
tando".

40 Nuestro juego se halla integrado por el mismo
número de fichas que el dominó normal, y en cuanto a los
colores podrán ser los más idóneos para el fin persegui-
do, pero siempre con la particularidad de que deben ser
claramente definidos y distinguibles.

45 Para mejor comprensión de nuestra descripción
se acompaña una hoja de dibujos, en la que a título de
ejemplo se ofrecen dos fichas, figuras A y B, con dife-
rentes rayados en sus zonas, para expresar que poseerán
diferentes colores, siendo una de las zonas blanca, porque
50 el blanco, así como el negro, podría ser muy bien dos de
los siete colores utilizados. Debemos aclarar que estos
dibujos, por su carácter de ejemplo no deberán servir de
limitación sino como una simple orientación.

55 En la hoja de planos, y en las dos figuras A y B,
con -1- señalamos el cuerpo de la ficha, en cuya cara
anterior vemos sus dos zonas -2- y -3-, que irán colo-
readas con diferentes colores, o con el mismo color si se
trata, por ejemplo del "negro doble", "amarillo doble"
etc. Por último, con -4- señalamos el clavillo que nor-
60 malmente llevan las fichas de dominó para que sirvan
de eje de giro cuando se mueven.

65 Suficientemente descrita la estructura de este
nuevo juego, sólo nos resta manifestar que podrá ser fa-
bricado en variedad de materiales, tamaños y formas, y
que el número de sus fichas podrá ser variable, así como
contar o no con fichas "dobles", siendo igualmente va-



riables los colores que se puedan adoptar.

N O T A

=====

70 Los puntos que se reivindican en el presente
Modelo de Utilidad, son:

75 1º.-Nuevo juego infantil, que está integrado por
fichas similares a las del conocido dominó, caracteriza-
do porque un grupo de estas fichas tienen coloreadas las
dos zonas o mitades de su cara anterior, con colores
diferentes.

80 2º.-Nuevo juego infantil, según la reivindicación
anterior, caracterizado porque otro grupo de sus fichas
tienen coloreadas las dos zonas o mitades del mismo
color, siendo cada una de estas fichas, por su color
distinta a las otras.

3º.-Nuevo juego infantil, caracterizado porque
las fichas de las precedentes reivindicaciones se van
juntando y uniendo mediante el casado de los colores. Y

85 4º.-"NUEVO JUEGO INFANTIL", de conformidad en
un todo en lo esencial y fines industriales a lo descrito
en la precedente Memoria Descriptiva y gráficamente re-
presentado en los adjuntos planos para su mejor compren-
sión.

Esta Memoria consta de CUATRO hojas escritas o
mecanografiadas por una sola cara a doble espacio en 88
líneas.

Valencia, 18 de Enero 1958

Por autorización del interesado.

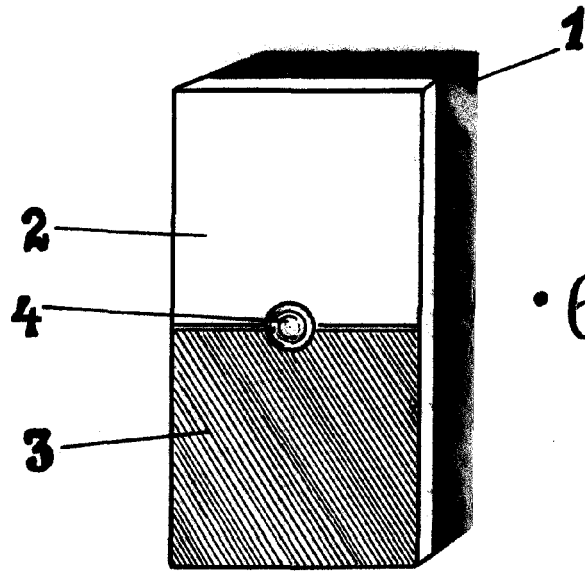

A

28 ENE 1958



• 63948

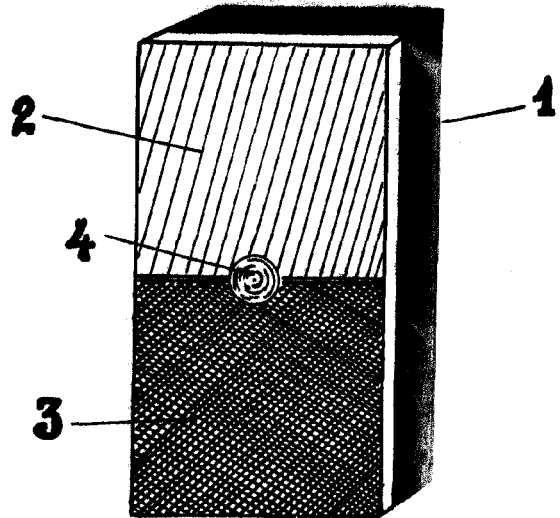

B

ESCALA VARIABLE

Valencia, Enero 1958

P.A.