

27



• 63933

MALA REPRODUCCION  
POR DEFECTO DEL ORIGINAL

MEMORIA DESCRIPTIVA

que se acompaña a

la solicitud de un

MODELO DE UTILIDAD, por veinte años en España, a favor de CERAMICA DOMIN-  
GUEZ DE LEVANTE, S.A. (CEDOLESA), entidad española, con residencia en  
Valencia, calle Gobernador Viejo, número 9,

por

"PLACA-SOPORTE PARA AZULEJOS "

-----

• 63933

27



5

La invención a que se refiere la presente Memoria constituye una novedad industrial con características y ventajas que la hacen merecedora del privilegio de explotación exclusiva que por ella se solicita, de acuerdo con las prescripciones del Estatuto vigente sobre Propiedad Industrial de 26 de julio de 1929, texto refundido, publicado el 30 de abril de 1930.

10

El Modelo de Utilidad que se solicita ha de recaer según indica el enunciado sobre placa-soporte para azulejos, estando destinada a servir de vehículo a los mismos para su secado y cocción.

La placa-soporte que nos ocupa está caracterizada por presentar en puntos cercanos a sus ángulos, preferentemente en su cara superior, unos resaltes troncopiramidales de altura superior en todos los casos al espesor de los azulejos.

15

Mediante la placa-soporte que se pretende proteger se consigue api- lar un número indeterminado de azulejos de tal forma que su base se apoye sobre dicha placa quedando su cara superior libre de todo contacto.

20

Existen diversos tipos de elementos de soporte y transporte de azu- lejos, pero se dá el caso de que todos ellos presentan serios inconve- nientes en cuanto a su aplicación, ya que en la mayoría de los casos los azulejos se apoyan por su base solamente en algunos puntos, oca- sionando muchas veces la curvatura de la masa del azulejo.

25

La posición ideal para los azulejos es aquella por la que toda su masa descansa sobre una superficie plana apoyada por una de sus caras. Esto es precisamente lo que se ha conseguido en el Modelo que se solicita, ya que la placa-soporte que nos ocupa está constituida esencialmente por una superficie plana. Los resaltes troncopiramidales dispuestos en las cercanías de sus ángulos, a la vez que delimitan la posición del azule- jo, impiden que la placa que se dispone sobre ellos llegue a tocar la superficie del azulejo dispuesto en la placa inferior.

30

Como detalle de realización de la idea expuesta se acompaña a la

• 63933 27 DE



presente Memoria, un juego de dibujos en lámina única, en que aparece la placa-soporte en dos posiciones.

35 La figura 1ª, muestra una perspectiva de una placa-soporte, constituida según la invención, soportando sobre su superficie un azulejo. La placa, de forma cuadrangular, -1-, está dotada en puntos cercanos a sus ángulos de pequeños resaltes -2-, troncopiramidales preferentemente, de altura superior al espesor del azulejo -3-.

40 En la figura 2ª aparece un detalle del montaje en pila de varias placas superpuestas con azulejos dispuestos entre ellas, viendose claramente la separación que mantiene la superficie de los azulejos con relación a la base de las distintas placas.

La utilización de estas placas como secadero posibilita la formación de altas pilas ocupando un espacio reducidísimo y sin necesidad de elementos accesorios como estantes u otros soportes.

45 En el caso de transporte en el interior de fábrica puede asimismo realizarse en pequeños bloques de placas o una a una si conviniera.

50 A la vista de cuanto anteriormente se ha expuesto han quedado resaltadas claramente las ventajas que posee la placa-soporte a que nos referimos, con la particularidad además de que los resaltes piramidales sirven de tope al deslizamiento que pudiera ocasionarse en los azulejos evitando su caída y rotura consiguientes.

55 Hecha la descripción precedente es necesario añadir que los detalles de realización de la idea expuesta pueden variar, sin que por ello cambie la esencia de la invención que es la que se desprende de los párrafos que anteceden y lo que se reivindica en la siguiente

**NOTA**

En resumen: El Modelo de Utilidad que se solicita ha de recaer sobre las reivindicaciones siguientes:

60 1ª.- **PLACA-SOPORTE PARA AZULEJOS**, que se caracteriza esencialmente por el hecho de estar constituida por un cuerpo cuadrangular de bases

27 EN



65

lisas horizontales, que presenta en puntos cercanos a cada uno de sus ángulos unos resaltes, preferentemente troncopiramidales, de altura superior al espesor de los azulejos que ha de soportar, para permitir la disposición de unas placas sobre otras sin que sus bases lleguen a rozar las superficies de los azulejos.

2a.- Se reivindica por último, como objeto sobre el que ha de recaer el Modelo de Utilidad que se solicita, "PLACA-SOPORTE PARA AZULEJOS".

70

Todo tal y como queda descrito y reivindicado en la presente Memoria, que consta de cuatro hojas, escritas a máquina por una sola cara, y dibujos que se acompañan.

Madrid, 28 de enero de 1958.

ALFONSO UNGRIA.

63933

• 63933

27 DE



FIG. 1<sup>a</sup>

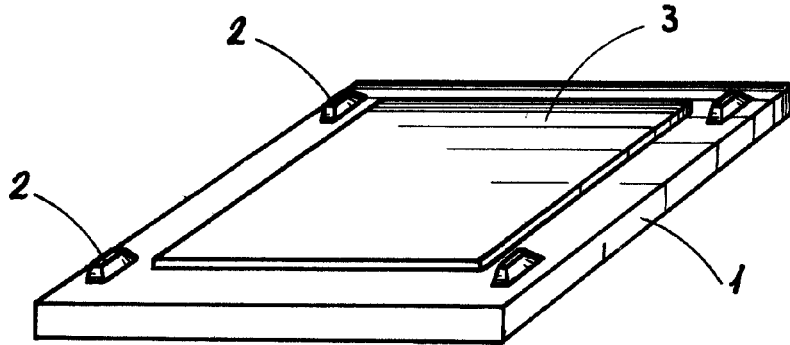
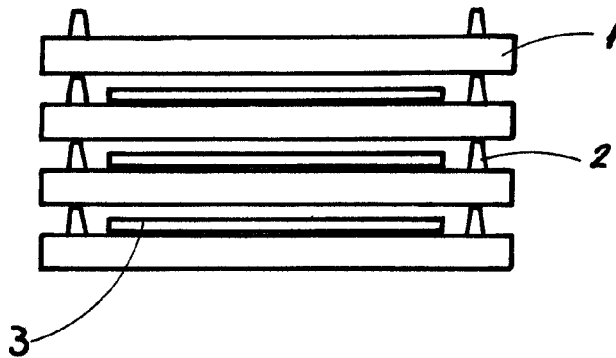

FIG. 2<sup>a</sup>



MADRID 27 DE enero DE 1958