

MALA REPRODUCCION
POR DEFECTO DEL ORIGINAL

63923



DON JULIO ALMODOVAR BOTELLA, español, residente en Aspe (Alicante) solicita autorización para el registro de un Modelo de Utilidad consistente en "UN SOFA DESMONTABLE DE JUGUETE".

MEMORIA

El Modelo de Utilidad a que se refiere la presente Memoria y adjunto plano, está destinado a garantizar la propiedad y explotación exclusiva del mismo en todo el territorio español y sus posesiones, consistente en "UN SOFA DESMONTABLE DE JUGUETE".

5

Tiene una mayor justificación, aquella fabricación de juguetes, en los que sus elementos componentes pueden ser objeto de articulación, al despertar mucho más interés en la inteligencia infantiles por el deseo de querer acoplar un poco, la realidad de las cosas que le rodean, al instructivo que poseen. Y si esta composición y descomposición de los aludidos, se puede efectuar con suma facilidad por ensamblamientos corrientes y sin dificultades, habremos logrado algo muy positivo y alcanzado un objetivo en las construcciones de estos entretenimientos.

10

15

El Modelo de Utilidad solicitado hoy, por mi representado Sr. Almodovar, llena plenamente y con gran éxito esta misión pues, aunque el referido Modelo solicitado sea el de un mueble muy familiar (Un sofa), precisamente la forma de su construcción y el acomplamiento de sus elementos constitutivos, su facil manejo al componer y descomponerlo le dan cierta novedad, innovan ciertas características que lo hacen únicos en sus clases.

20

• 63923



25 Consiste el Modelo de Utilidad solicitado en un
sofa desmontable de juguete, el cual está formado por -
los elementos propios de estos muebles, pero, con la par-
ticularidad que las piezas que lo componen pueden facil-
mente ser montadas y desmontadas debido única y exclusi-
vamente a su forma de construcción, característica rei-
vindicable, por las circunstancias que concurren en las
30 piezas que la componen y su forma de acoplamiento entre
si. Y así los elementos constitutivos del citado sofa, -
respaldo, asiento y brazos, encajan unos en otros con
cierta solidez formada la pieza completa. Además la con-
35 figuración de los brazos, en forma especial, angulo rec-
to, hacen a su vez función de patas delanteras, así como
la disposición del asiento que por su parte posterior -
sirve igualmente de sustentación. Es característica y ob-
jeto de reivindicación el ensamblamiento de las piezas
40 componentes, que se hace por medio de unos pivotes que
engarzan en unos orificios, de tal manera colocados que
facilmente se montan y desmontan. Todas las piezas que
forman el sofa son acopladas por este procedimiento.

Los dibujos que se acompañan aclaran perfectamen-
45 te lo anteriormente reseñado. En la figura 1ª se ha repre-
sentado el asiento del sofa, en vista superior y lateral,
destacándose con el nº 1 el carril donde se ajusta el res-
paldo el cual queda fijo mediante el ajuste que hacen los
pivotes nº 1 de la figura 2 en los orificios nº 2 de la
50 figura 1. Igualmente el respaldo representado en la figu-
ra 2 queda sujeto por la parte inferior, como se ha expli-
cado anteriormente, y por sus costados por los pivotes nº
2 de la figura 2ª en el orificio que tienen los brazos, nº
2 de la figura 3ª. Asimismo el brazo formado en ángulo reg
55 to sostiene por el lado vertical a la parte delantera del



asiento por el enlace que permite la unión entre el orami-
cio que existe en el primero con el pivote del segundo, -
graficamente expresado en la figura 3ª con el nº 1. Por úl-
timo en la figura 4ª se ha representado el Modelo completo
con todos sus elementos.

60

REIVINDICACIONES

Los puntos nuevos que se presentan para que sean
objeto de reivindicaciones en la presente Memoria de Mode-
lo de Utilidad que por veinte años se solicita en España -
son:

65

1ª.- "UN SOFA DESMONTABLE DE JUGUETE" que se carac-
teriza porque los elementos constitutivos del mismo, asien-
to, respaldo y elementos de sustentación, tienen un ensam-
blamiento especial que permite su montaje y desmontaje con
gran facilidad, debido a la existencia de unos orificios
en el que enlazan unos pivotes.

70

2ª.- "UN SOFA DESMONTABLE DE JUGUETE", que además
de la reivindicación anterior, se caracteriza por la colo-
cación, respectivamente, de los elementos enlazables, pivote-
tes y orificios, que distribuidos en los costados del asien-
to y respaldo y brazos se acoplan de tal manera que forman
el sofa.

75

3ª.- UN SOFA DESMONTABLE DE JUGUETE, que además de
las reivindicaciones anteriores, se caracteriza por la exis-
tencia de un carril en la parte posterior del asiento que
sirve para sujetar y enlazar el respaldo.

80

4ª.- UN SOFA DESMONTABLE DE JUGUETE.

La presente Memoria consta de tres hojas y ochenta
y un renglon y un palno.

Madrid, 27 de Enero de 1.958
EL AGENTE OFICIAL,

D. JULIO ALMODOVAR BOTELLA

MODELO DE UTILIDAD

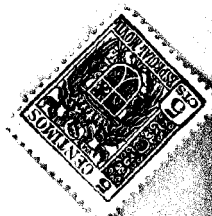
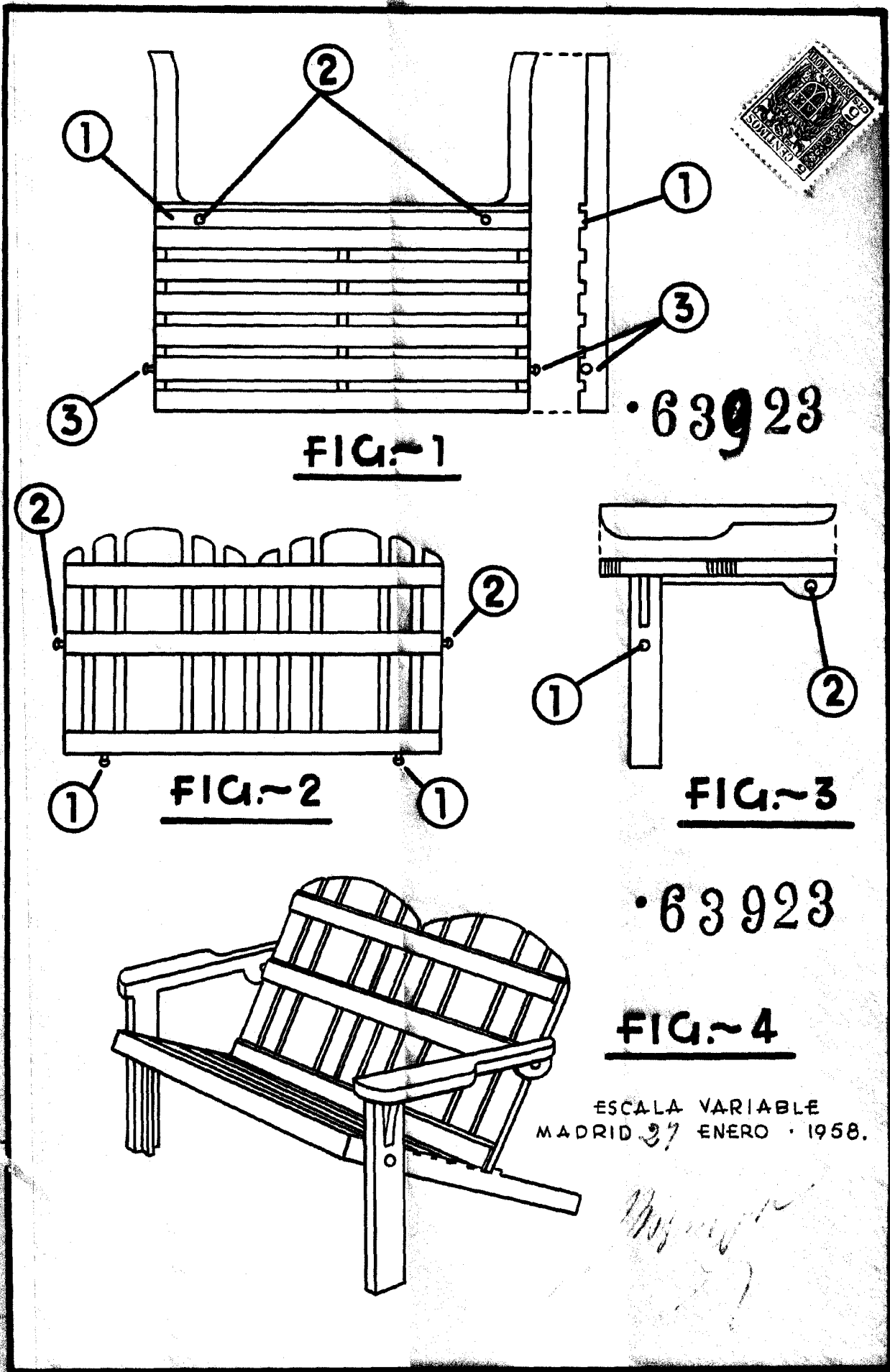

vertical

FIG.~1

• 63923

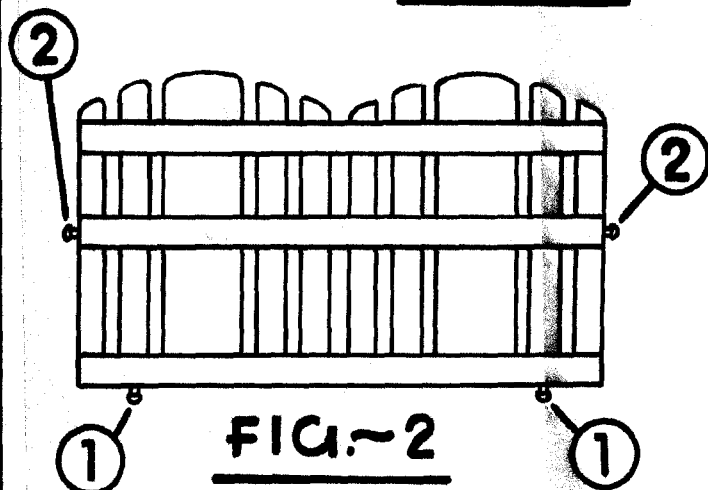

FIG.~2

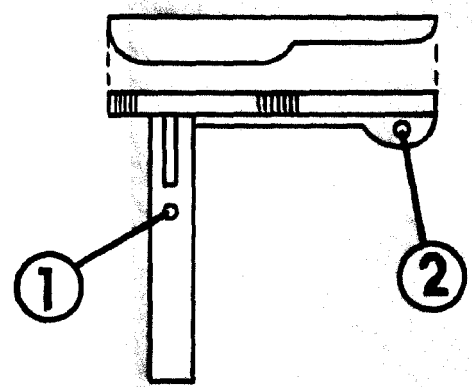

FIG.~3

• 63923

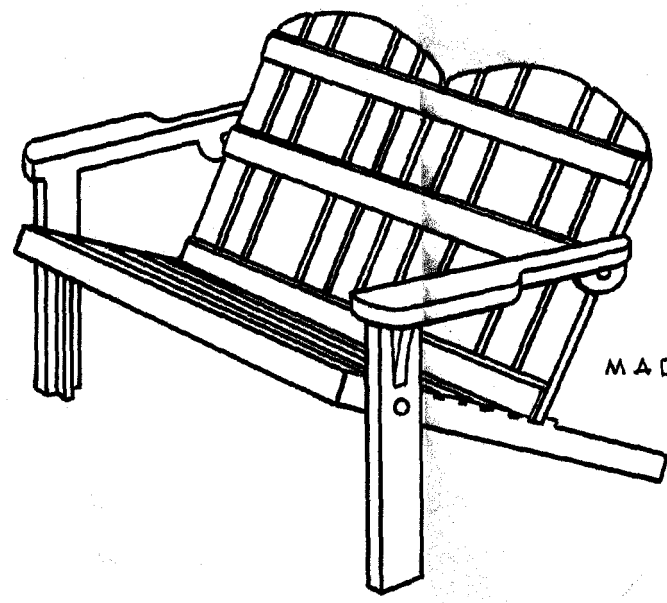

FIG.~4

ESCALA VARIABLE
MADRID 27 ENERO · 1958.

Almodovar