



63919

MALA REPRODUCCION
MALA REPRODUCCION
POR DEFECTO DEL ORIGINAL

•63919

MODELO DE UTILIDAD

por 20 años

por "UNA HUCHA", a favor de D. Francisco Martínez Soto,
de nacionalidad española, domiciliado en Barcelona, Tra-
vesera de Gracia, 90.

=====

MEMORIA DESCRIPTIVA

Por este Modelo de utilidad se describe una hucha
particularmente atractiva para los niños.

Para la descripción de sus características, pasamos
a referirnos a los dibujos que, a título de ejemplo, se
5. adjuntan.

En su esencia, el recipiente de la hucha se resuel-
ve con la caja de un tambor -1- colocado con su eje ver-
tical. Este tambor lo bate o toca la figura -2- de un
soldado dispuesta a su lado y adherida rígidamente por



10. su cintura -3- a la parte superior o aro -4- del tambor.

La caja del tambor está partida en dos piezas -1- y -5- según un plano -8- paralelo a los parches -6- y -7-.

El parche inferior -7- forma, junto con la pequeña peana -9- constituida por los pies del soldado, las bases de sustentación del conjunto. La parte inferior -1- de la caja se fija y une a la superior por un filete de rosca -10-. Se asegura este enlace por un pequeño candado -11-, que se ensarta en los orificios que presentan dos paletillas -12- iguales y coincidentes, en su posición

15. cerrada, una de ellas fija a la pared lateral de la parte superior -5- del tambor y la otra a la pared lateral de la inferior -1-.

La ranura -14-, para introducir las monedas en la hucha, se dispone en el parche superior -6- centrada con la figura -2- perpendicular a su cuerpo y equidistante y paralela a los dos brazos -13- extendidos y rígidos de la misma figura.

20.

Todo cuanto no afecte, altere, cambie o modifique la esencia de la hucha aquí descrita, será variable a los efectos del actual Modelo.

25.

N O T A.

Se reivindica como objeto de este registro por Modelo de utilidad:

1. - Una hucha, que esencialmente consiste en la figura de un soldado en actitud de batir el parche de un gran tambor, apoyado por una de sus bases sobre el mismo plano ideal de apoyo de los pies de la figura; la caja del tambor está partida según un plano paralelo a los parches, uniéndose ambas partes superior e inferior por un filete de rosca, y asegurándose su cierre por un candado que se

30.

35.

40.



- ensarta en los orificios de sendas paletillas coincidentes, una fija a la parte superior y la otra a la inferior; esta caja del tambor forma el recipiente de la hu-
cha; el acceso de monedas consiste en una ramura prevista en el parche superior perpendicularmente al cuerpo del soldado; la parte superior del tambor queda unida rígidamente con la parte delantera de la cintura del soldado y los brazos de éste quedan extendidos sobre el parche superior, paralelamente y a cada lado de la ramura, para introducir las monedas.
- 45.
- 50.

Sean cuales fueren las circunstancias que concurren en la esencialidad del Modelo de utilidad definido en la anterior reivindicación, cual objeto es:

2. - "UNA HUCHA".

55. Consta la presente memoria de tres hojas foliadas, mecanografiadas por una sola cara y del dibujo adjunto.

Barcelona, quince de enero de mil novecientos cincuenta y ocho.

P.A. de D. Francisco Martínez Soto,

F. DURÁN
P. P.
[Handwritten signature]

63919

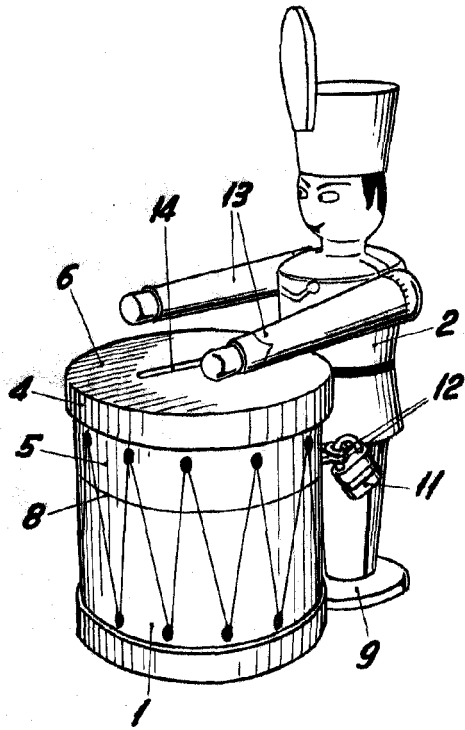

Fig. I

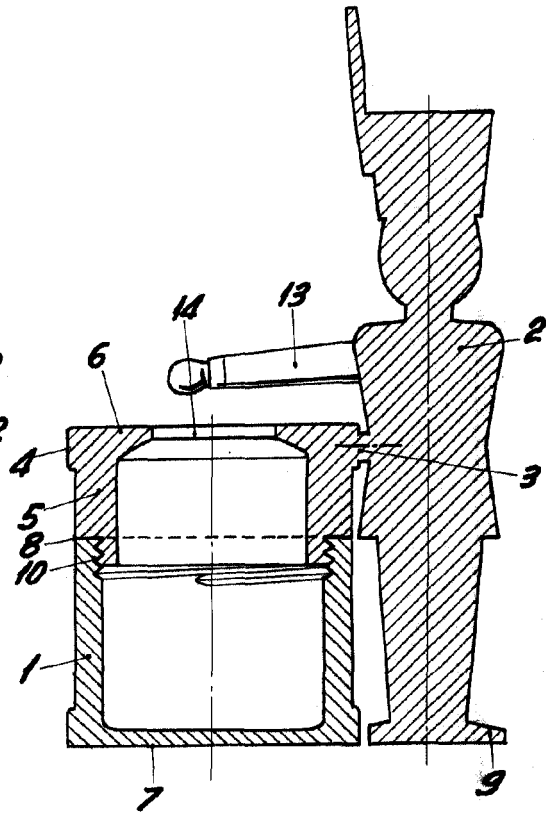

Fig. II

BARCELONA, 15 ENERO DE 1958

L. DURAN

P.P.

ESCALA VARIABLE