

•63905

MEMORIA DESCRIPTIVA

PARA UNA PATENTE DE REGISTRO DE MODELO DE UTILIDAD POR VEINTE AÑOS EN ESPAÑA A FAVOR DE DON ALBERTO PELEGRÍ RIVERA, DE NACIONALIDAD ESPAÑOLA, DOMICILIADO EN MADRID, Cea Bermúdez, 52

sobre:

" DISPOSITIVO DE CIERRE Y SEGURIDAD APLICABLE A VEHICULOS AUTOMOVILES Y SIMILARES "

La presente patente de modelo de utilidad se contrae a un dispositivo de cierre y seguridad aplicable a vehiculos automoviles y similares que ofrece, entre otras ventajas, su aplicacion instantanea al vehiculo, el cierre y apertura del departamento sin necesidad de descender del vehiculo y una sencillez extraordinaria en su mecanismo, con una gran facilidad de manejo.

5

Para mejor comprension del objeto que se protege, en los dibujos adjuntos, y a titulo de ejemplo practico de realizacion, no limitativo, se representa una forma de ejecucion en los que :

10

La fig. 1ª es una vista general del dispositivo, construido de acuerdo con los principios que informa este registro, mostrando, en linea de puntos, la posicion de cierre.

La fig. 2ª constituye una vista de perfil del dispositivo con su parte posterior separada del conjunto de aquel, y

15



• 63905

La fig. 3ª representa el interior de la tapa, mostrando su disposición constructiva.

De acuerdo con dichos dibujos el dispositivo está constituido por un cuerpo giratorio (1) que se acciona en la cerradura mediante la llave (2), que a sus costados dispone de dos orificios (2) por los que se maniobran los tornillos (4) estando en posición de apertura, y quedando cerrados en la posición de cierre con lo que la parte posterior o tapa (5) queda fija o solidaria del cuerpo (1), y en la cual se introduce un cable por la ranura (6), que prolongada y ensanchada forma una cavidad (7) para alojar la cabeza de aquel, con un taladro diametral (8) entre el cuerpo (1) y la tapa (5), en la cual, y en su centro, posee un tornillo o prisionero (9) para su fijación.

Si bien la forma de ejecución aquí descrita constituye aplicación preferente de este registro, ha de entenderse que la misma no queda limitada, pudiendo introducirse modificaciones de detalle, sin que ello altere la esencialidad del objeto a proteger, perfectamente definido en esta memoria, dibujos ilustrativos y nota reivindicatoria.

NOTA

En resumen : la presente patente de modelo de utilidad recaerá sobre las siguientes reivindicaciones :

1ª. - Dispositivo de cierre y seguridad aplicable a vehículos automoviles y similares que se caracteriza por comprender un cuerpo giratorio que se acciona en la cerradura mediante llave, estableciendose en sus costados un juego de orificios por los que se maniobran tornillos interiores cuando el cuerpo giratorio está en posición de apertura y obturandose dichos orificios en la posición de cierre.

2ª. - Dispositivo, según la reivindicación anterior, carac-

25 EN



- 3 -

63905

5 terizado por comprender una parte posterior o tapa que queda fija o solidaria del cuerpo giratorio, y en la cual se introduce un cable en una ranura, que prolongada y ensanchada forma una cavidad para alojar la cabeza del mismo, disponiéndose un taladro diametral entre el cuerpo giratorio y la tapa, la cual, en su centro, posee un tornillo o prisionero para su fijación.

3ª. - DISPOSITIVO DE CIERRE Y SEGURIDAD APLICABLE A VEHICULOS AUTOMOVILES Y SIMILARES.

Según se describe en esta memoria que consta de tres hojas escritas a máquina por una sola cara y dibujos.

Madrid 25 de Enero de 1956

CARLOS FERNANDEZ CANDELAS

P. P.

63905

25 ENE

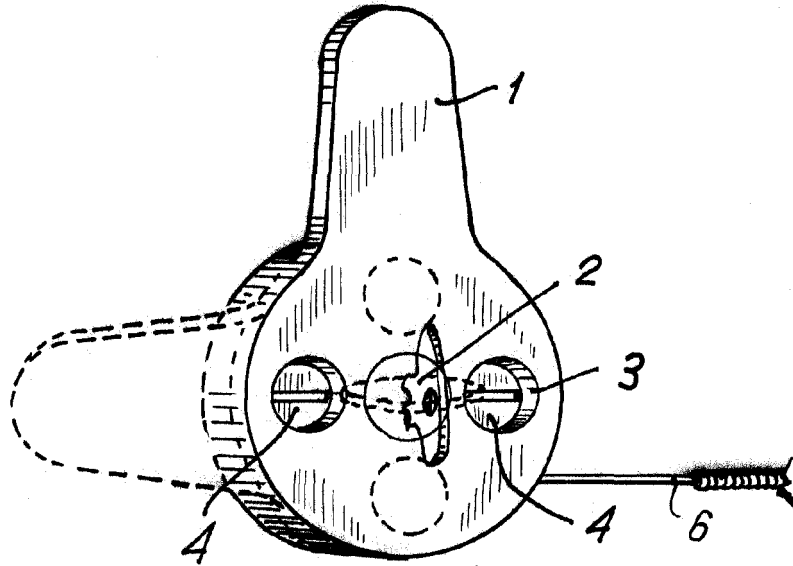

FIG. 2

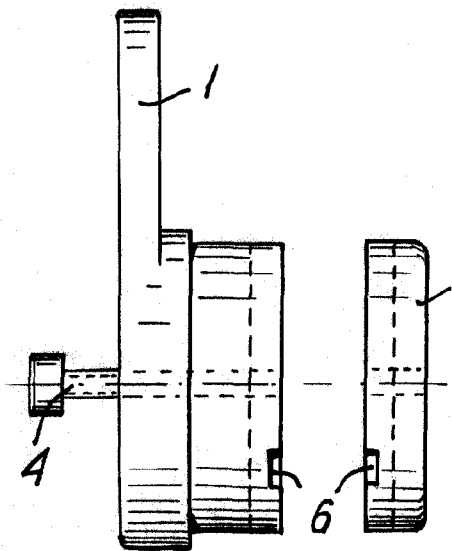
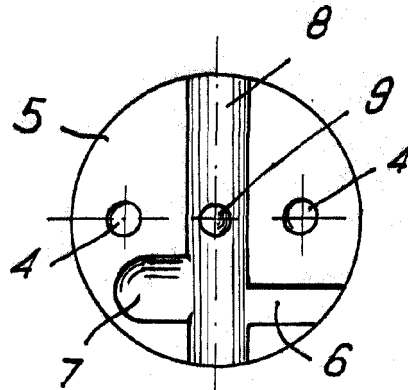

FIG. 3



Madrid. 25 ENE. 1856

CARLOS FERNANDEZ CANDELAS

Pelegri

Escala variable.

GREGORIO DE LOME