

63891



•63891

MEMORIA DESCRIPTIVA
DE UNA PATENTE DE MODELO DE UTILIDAD POR VEINTE AÑOS EN ESPAÑA
A FAVOR DE DON JUAN ANTONIO COMAMALA ARCHE, DE NACIONALIDAD ES-
PAÑOLA, RESIDENTE EN BARCELONA, Brusi 46

sobre:

"UN MONTANTE SUSPENSOR PARA CORTINAS".



5.- El presente modelo hace referencia a un nuevo sus-
pensor para cortinas, concretamente las denominadas de fle-
cos, destinada a perfeccionar el sistema de sujeción no solo
en el sentido de la fortaleza de inserción, si no en cuanto
al mantenimiento del nivel constante de las mismas.

10.- Este nuevo montante presenta la ventaja, de que la
presión que experimentan las tiras que componen el fleco es
siempre en el sentido lateral, que es donde tienen mayor mar-
gen de movilidad contrarrestando la tensión que de arriba a
abajo experimentan los flecos cuando alguien tira de ellos
o por error o por desidia.

15.- La característica esencial del montante es la de apri-
sionar el fragmento de tubo o canutillo, destinado a la suje-
ción entre tres planos o superficies distintas dispuestas an-
gularmente entre sí, en forma, en que decorativamente presen-
ta un más correcto aspecto o visión frontal del punto de ar-
ranque de la cortina.

20.- Con objeto de facilitar la descripción del Modelo de
Utilidad a título de ejemplo un caso de realización del mis-
mo consignado en el gráfico que se adjunta.

En la Fig. 1ª., se esquematiza en sección, un corte
transversal mostrando la composición del montante.

La Fig. 2ª., se dibuja en perspectiva un fragmento
del mismo.

25.- De acuerdo con lo diseñado, vemos que el montante
está constituido por tres largueros o listones de madera, dos
de ellos (3 y 4), iguales entre sí, que tienen una sección
rectangular, y se mantienen juntos paralelamente, atornilla-
dos en distancias variables, reteniendo así entre ellos, a
30.- cada uno de los cordones (5) que componen la cortina de fle-

63891 -3-



co. Estos cordones se colocan de manera que, superiormente sobre un fragmento de cada uno de ellos el cual se extiende por la cara superior del larguero (3) (que es el anterior) se dobla de nuevo el residuo restante congando por la cara opuesta vertical. Este fragmento residual, es retenido a su vez, al igual que en el espacio precedente, por el tercer larguero o moldura frontal (6) la cual es angular, con dos ramas que cada una tiene la misma longitud que el bloque formado por los dos largueros; de tal modo, que el conjunto formado realiza un nuevo cuerpo que resulta tener una sección rectangular (tal como se aprecia en la Fig. 1ª) del que la cara visible, es la pared vertical y la que presiona en el último fragmento de canutillo como retención final.

Esta correcta sucesión rectilínea con que se monta la cortina, en el dispositivo descrito se pone de manifiesto en la perspectiva de la Fig. 2ª., como mejora plástica que completa el perfeccionamiento recabado en este nuevo sistema de fijación.

NOTA

En resumen, la presente solicitud recaerá sobre las siguientes reivindicaciones:

1ª.- Un montante suspensor para cortinas, caracterizado por estar constituido por tres piezas o largueros de madera longitudinales, dos de los cuales, de sección rectangular, están destinados a sujetar directamente los extremos de los cordones o canutillos de la cortina, mientras que el tercer larguero, que tiene forma angular o sección en ángulo recto y cuyas dos ramas coinciden en anchura con el grosor del grupo de los dos primeros largueros, por sus dos caras de contacto, sirve para cubrir los dos anteriores y comple-

• 63891 -4-



tar la presión sobre los terminales de los cordones o canutillos, resultando con todo ello un conjunto de sección cuadrangular normal, y longitud variable con arreglo a la anchura de la cortina.

5.-

2ª.- Un montante, según la reivindicación 1ª., caracterizado porque el extremo superior de cada uno de los cordones y canutillos que componen el fleco de la cortina son pasados entre el espacio que comprenden los dos listones internos, rodeando el fragmento restante del canutillo

10.-

las dos caras, superior y anterior, del cuerpo formado por los mismos, recubriéndose y permaneciendo oculto este doble ángulo de canutillo por la moldura angular exterior que recubre a los dos largueros citados; procediendo la presión ejercida del atornillaje oportuno y correspondiente.

15.-

3ª.- UN MONTANTE SUSPENSOR PARA CORTINAS.

Según se describe en la presente memoria que consta de cuatro hojas escritas a máquina por una sola cara y dibujos.

Madrid a 24 de enero de 1958

6389

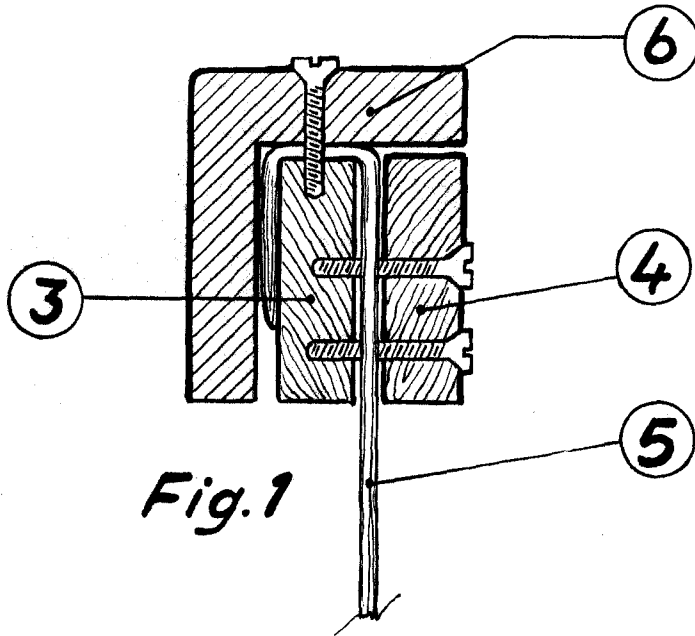

Fig. 1

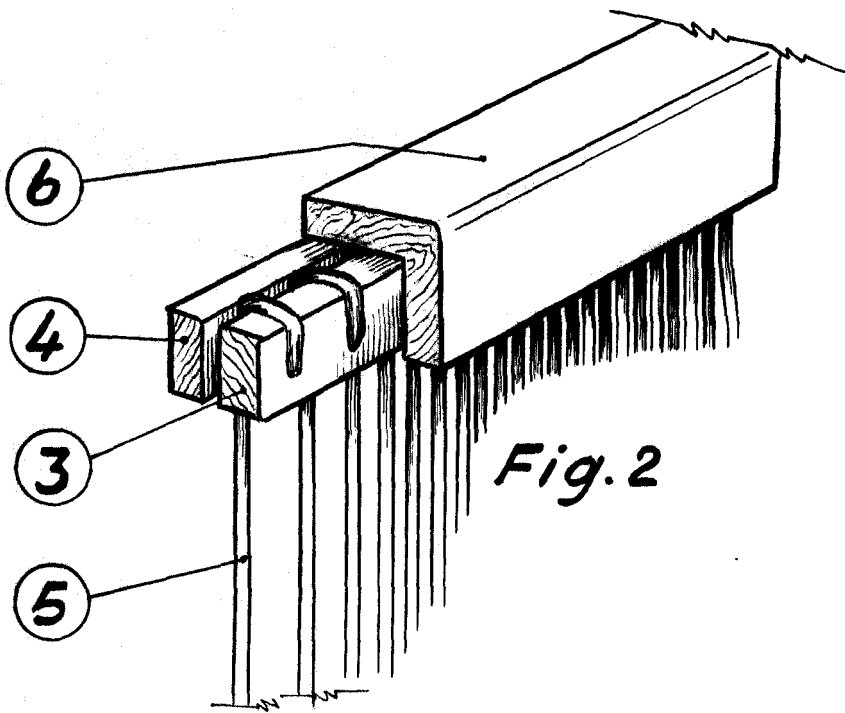

Fig. 2

Escala variable

Handwritten signature and date: 14 DE 19...