



63879

•63879

MODELO DE UTILIDAD

por 20 años

por "UNA CAJA DE ALTAVOZ PERFECCIONADA", a favor de D^a Susana Larrégola Perelegre, de nacionalidad andorrana, domiciliada en Barcelona, C/ Valls y Taberner, 9.

=====

MEMORIA DESCRIPTIVA

Como es sabido, los aparatos fonográficos portátiles requieren ante todo que sus dimensiones sean lo más reducidas posible, para que su transporte sea fácil y su apariencia ligera y agradable. Este objetivo no se logra plenamente en los modelos actualmente conocidos, ya que la tapa del tocadiscos, a la cual se incorpora el altavoz de sonido, ha de ser generosamente dimensionada, para permitir la indispensable expansión del aire al vibrar éste acústicamente, por ello se ha pro-



10. cedido al desarrollo del presente modelo, en el que se logran unas dimensiones mínimas sin perjuicio de permitir la expansión del aire por las vibraciones acústicas.

15. Para lograr este fin, se dispone el altavoz de sonido alojado en la tapa, de modo que sin mengua de una buena sujeción mecánica entre ambos elementos, se pueda dar un desplazamiento a uno de ellos con relación al otro, cuando está el tocadiscos en posición de servicio.

20. Para la mejor comprensión del presente Modelo de utilidad, se adjuntan, a título de ejemplo, unos dibujos de una caja de altavoz realizada de acuerdo con el mismo.

25. La figura I representa dicha caja en posición de abierta y la figura II es una vista lateral de la misma.

30. Según tales figuras, el presente Modelo consiste esencialmente de una tapa -1- de forma prismática de poca altura, en el interior de la cual se aloja el marco -2- del altavoz, el cual lleva una amplia abertura circular central -3- y unas aletas laterales -4- dispuestas perpendicularmente a dicho marco de manera que efectúen el guiado del mismo dentro de la tapa -1-.

35. La sujeción de la tapa -1- y el marco -2- se efectúa a través de unos pivotes -5- que éste último posee y cuyo asiento está situado en la parte interna de la tapa -1-, de modo que el conjunto quede invisible.

40. Mediante la disposición anterior, es posible que el marco -2- quede alojado, junto con el altavoz que debe soportar, en el interior de la tapa -1- cuando se proceda al transporte del tocadiscos y permite igualmente que dicho marco -2- quede algo saliente, según



indica la figura I, en el momento en que desee disponerse el tocadiscos en posición de servicio, en cuya posición el aire puede expansionarse libremente proporcionando un excelente rendimiento al altavoz.

45. Todo cuanto no afecte, altere, cambie o modifique la esencia de la caja de altavoz anteriormente descrita, será variable a los efectos del presente Modelo.

N O T A.

50. Se reivindica como objeto de este registro por Modelo de utilidad:

1. - Una caja de altavoz perfeccionada, caracterizada por disponer de una tapa de mínimas dimensiones para alojar en su interior un marco en cuya abertura central se dispone el altavoz, de manera que dicho marco puede girar alrededor de unos pivotes, invisibles exteriormente, situados cerca de su arista superior interna, de modo que las vibraciones acústicas del altavoz pueden transmitirse al aire exterior. El marco del altavoz posee aletas laterales que guían su movimiento dentro de la tapa.

55. Sean cuales fueren las circunstancias que concurren en la esencialidad del Modelo de utilidad anteriormente descrito, cual objeto es:

2. - "UNA CAJA DE ALTAVOZ PERFECCIONADA".

60. Consta la presente memoria de tres hojas foliadas, mecanografiadas por una sola cara y del dibujo adjunto.

65. Barcelona, dos de enero de mil novecientos cincuenta y ocho.

P.A. de D^ª Susana Larrégola Perelegre,

L. DURÁN
P.P.

63879

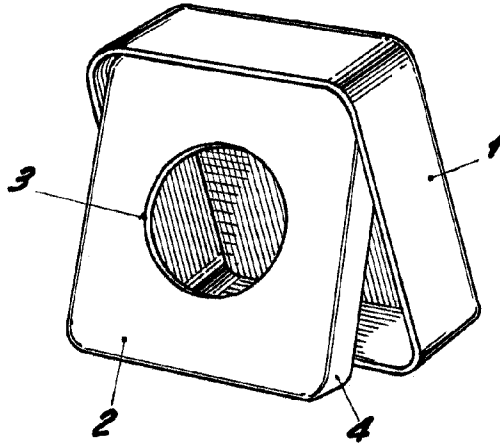

Fig. I

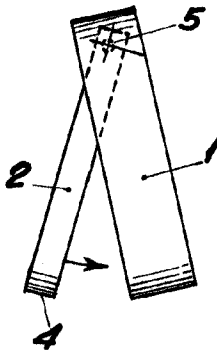

Fig. II

BARCELONA, 2 ENERO DE 1958

L. DURAN

P.P.

ESCALA VARIABLE