



63878

•63878

MODELO DE UTILIDAD

por 20 años

por "UNA TAPA PERFECCIONADA DE TOCADISCOS PORTATIL", a favor de D^a Susana Larrégola Perelegre, de nacionalidad andorrana, domiciliada en Barcelona, Valls y Taberner, 9.

=====

MEMORIA DESCRIPTIVA

En la construcción de tocadiscos portátiles, es necesario lograr una serie de características básicas que corresponden a la ligereza que el equipo debe poseer, dimensiones reducidas, buen acabado, apariencia estética y un rendimiento más bien elevado para poder resistir la comparación con los aparatos tocadiscos fijos.

De las anteriores condiciones, la más difícil de lograr es la última que se ha enunciado, ya que la li-



- mitación del espacio disponible, es un escollo que debe ser salvado para lograr un rendimiento cada vez más elevado del altavoz. Ello se comprende, ya que si la cantidad de aire que queda comprendida entre el altavoz y la tapa donde se aloja es demasiado pequeña, la necesaria expansión producida en el mismo por las vibraciones acústicas queda impedida y el rendimiento del altavoz rebajado.
10. ser salvado para lograr un rendimiento cada vez más elevado del altavoz. Ello se comprende, ya que si la cantidad de aire que queda comprendida entre el altavoz y la tapa donde se aloja es demasiado pequeña, la necesaria expansión producida en el mismo por las vibraciones
15. acústicas queda impedida y el rendimiento del altavoz rebajado.

Para solucionar el anterior problema, se ha creado el Modelo actual, que permite una libre expansión del aire a la vez que requiere solamente un espacio mínimo para alojar el altavoz.

20. mínimo para alojar el altavoz.

Ello se logra haciendo que el marco que contiene el altavoz pueda separarse parcialmente de la tapa mediante unas varillas articuladas, con lo cual cesa la dependencia que anteriormente existía en el volumen de la cámara de aire, que ahora puede quedar suprimida.

25. de la cámara de aire, que ahora puede quedar suprimida.

Para su mejor comprensión, se adjuntan, a título de ejemplo, unos dibujos de una tapa de tocadiscos realizada de acuerdo con el presente Modelo.

En la figura I se representa dicha tapa en posición de servicio y la figura II es una vista lateral de la misma.

30. ción de servicio y la figura II es una vista lateral de la misma.

Según las mismas, el presente Modelo consta de una caja prismática de aristas redondeadas -1-, en la cual puede alojarse el marco -2- que lleva un ala en todo su contorno -3-, que guía convenientemente al marco -2- al alojarse en -1-.

35. contorno -3-, que guía convenientemente al marco -2- al alojarse en -1-.

Centrada en el marco -2-, existe una amplia abertura circular -4-, en la que es susceptible de disponerse el altavoz.



40. La unión de dicho marco -2- y la caja -1- se hace por medio de dos pares de varillas articuladas -5-, cada una de las cuales consta de dos elementos iguales, uno de ellos unido al marco -2- y el otro a la caja -1-, de manera que pueden girar en sus puntos de unión. La articulación de las varillas articuladas -5- es claramente visible según -6-.

45. Se comprende fácilmente, que para el transporte la caja -1- recibe al marco -2- en su interior, según se aprecia en la posición punteada -7- de la figura II y en servicio, el marco -2- sale de la caja -1-, según las líneas de trazo lleno de la misma figura II, de modo que el altavoz no depende de cámara alguna de aire.

50. Todo cuanto no afecte, altere, cambie o modifique la esencia de la tapa perfeccionada de tocadiscos portátil descrita anteriormente, será variable a los efectos del presente Modelo.

55. N O T A.

Se reivindica como objeto de este registro por Modelo de utilidad:

60. 1. - Una tapa perfeccionada de tocadiscos portátil, caracterizada por disponer de dos pares de varillas articuladas, cada una de las cuales está formada por dos elementos unidos entre sí y con posibilidad de giro relativo, uniéndose uno de tales elementos a la parte interna de la tapa y el otro al marco que lleva el altavoz, pudiéndose alojar éste dentro de la tapa o bien quedar algo separado de ella por medio de dichas varillas articuladas, en cuya posición el altavoz puede rendir el máximo, ya que el aire se expande libremente.

65. Sean cuales fueren las circunstancias que concurren

70.

• 63878



en la esencialidad del Modelo de utilidad definido en la anterior reivindicación, cual objeto es:

2. - "UNA TAPA PERFECCIONADA DE TOCADISCOS PORTATIL".

75. Consta la presente memoria de cuatro hojas foliadas, mecanografiadas por una sola cara y del dibujo unido a la misma.

Barcelona, tres de enero de mil novecientos cincuenta y ocho.

P.A. de D^a Susana Larrégola Perelegre,

L. DURAN
P.P.

63878

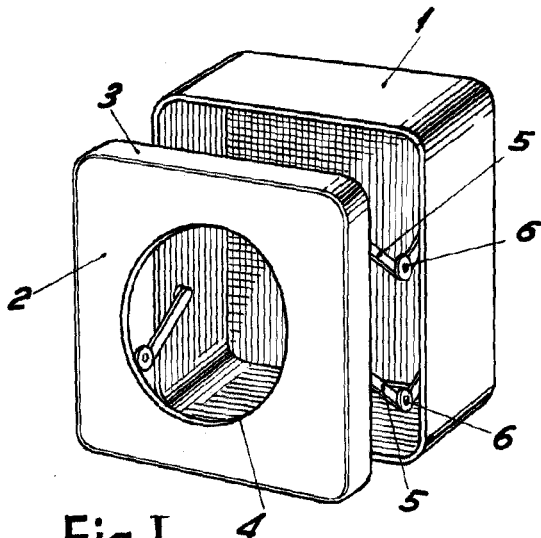

Fig. I

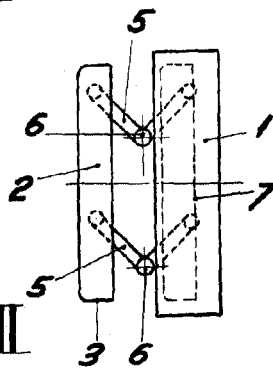

Fig. II

BARCELONA, 3 ENERO DE 1958

L. DURAN

P.P.

A handwritten signature in black ink, appearing to be "L. Duran".

ESCALA VARIABLE