

23 E



63856

MEMORIA DESCRIPTIVA

Correspondiente al registro de Modelo de Utilidad que, por veinte años, se solicita para España y sus Colonias, a favor de Don Juan WILLHELMI HAAN, de nacionalidad alemana, residente en Barcelona, calle de Lafont, nº 12 - - - - -

5.

P O R

"DISPOSITIVO MUSICAL PARA JUGUETES DIVERSOS"

El presente registro de Modelo de Utilidad se refiere a un dispositivo musical para juguetes diversos, constituido esencialmente por un tímpano integrado por alambres de acero de distinta longitud sobre los cuales percute un badajo o mazo, dando lugar a la emisión de sonidos metálicos de tonos distintos, amplificados por la propia caja de resonancia que rodea al conjunto.

10.

La novedad del objeto de este Modelo radica en su particular estructura la cual, reducida a una forma eminentemente sencilla, constituye un conjunto relativamente independiente que puede quedar alojado en el interior de una multi-

15.



tud de objetos y de juguetes a los que aporta un nuevo efecto musical no conocido hasta la fecha, puesto que bastan oscilaciones o movimientos convenientes del juguete para que el dispositivo musical alojado en su interior emita los sonos previstos.

5.

En su forma más elemental, el objeto del presente Modelo consiste en una caja de resonancia, preferiblemente en forma de cilindro, en cuyo interior se aloja el tímpano propiamente dicho, constituido por la disposición sobre una circunferencia común, de una cantidad variable de alambres de acero de distinta longitud, hallándose suspendido, en el interior de la propia caja de resonancia, un macillo percutor libremente articulado que, al seguir los movimientos de que sea objeto el conjunto de la caja, percute por propia gravedad contra los distintos alambres aludidos.

10.

15.

Las particularidades que caracterizan esencialmente al objeto de éste Modelo pueden apreciarse con mayor detalle a través de la descripción que, de una forma preferida de realización, se expone a continuación e informada mediante una hoja de dibujos destinada a facilitar una mejor interpretación.

20.

En dichos dibujos:

La figura 1 muestra una sección longitudinal del conjunto de un dispositivo musical para juguetes construido según la invención y, la figura 2 corresponde a una vista seccionada en planta y observada según un corte practicado por la línea II-II que se señala en la anterior figura 1.

25.

La realización representada en la hoja de dibujos que se acompaña adjunta comprende una caja de resonancia compuesta por una envoltura laminar cilíndrica (1) incluso con aberturas, a cuyos extremos de dicha envoltura, se fijan sendas

30.

6385623 EN



tapetas (2) protegidas por unos discos complementarios (3),
 figurando en una de dichas tapetas (2) una argolla empotrada
 (4) por el interior de cuyo ojo abierto puede moverse libre-
 mente el extremo acodado (5) de un alambre (6) a cuyo extre-
 mo opuesto (7) se solidariza, según medios adecuados, una
 arandela (8) de diámetro y espesor convenientes cuya masa y
 peso son adecuados para los efectos percutores del mismo en
 funciones de badajo o macillo.

Dichas funciones percutoras se ejercen sobre una sola,
 o sobre varias a la vez, de una cantidad variable de púas o
 alambres (9) que presentan uno de sus extremos (10) empotra-
 do en la masa de la tapeta (2') opuesta a la (2) en que se
 halla articulado el soporte (6) del macillo (8), en tanto
 que el extremo libre de los propios alambres (9) figura cor-
 tado a distintas alturas (11), siendo precisamente la longi-
 tud resultante para cada una de ellas, la que posibilita la
 emisión de sonidos de tono distinto, a cuya eficaz emisión
 coadyuva eficazmente un disco metálico (12) que es atravesado
 por los alambres (9) y del que una de sus caras se halla
 en contacto con la superficie respectiva de una de las tape-
 tas (2), precisamente la (2').

Según esta disposición se consigue que cualquier movi-
 miento de que sea objeto el conjunto de la caja envolvente, -
 o del juguete u objeto en que éste figure alojado-, dé lugar
 al correspondiente movimiento del macillo (8) con su consi-
 guiente percusión contra una o varias de las cuerdas (9) que
 acusan el choque emitiendo la nota que corresponde, en cada
 caso, a la longitud del alambre (9) percutido, establecién-
 dose una sucesión de sonidos de nota distinta a través de mo-
 vimientos adecuados del conjunto.

Se sobreentiende que en el presente caso serán varia-



bles cuantos detalles de construcción y acabado, no alteren, cambien o modifiquen la esencia de la invención.

N O T A

5. 1ª.- Dispositivo musical para juguetes diversos que se caracteriza por consistir en una cantidad variable de lengüetas y púas de distinta longitud que se hallan alineadas sobre un contorno cerrado y empotradas por uno de sus extremos en la masa de un soporte adecuado, a la vez que figuran fijadas establemente por un elemento laminar de retención
10. que es atravesado por las propias lengüetas, alcanzando cada una de estas lengüetas una altura distinta en el interior de una caja de resonancia cuyo extremo, opuesto al en que figura el soporte de las aludidas lengüetas empotradas, se halla provisto en su región central de una argolla sobre la que
15. puede moverse en todos sentidos el soporte de un macillo cuya masa y peso son suficientes para chocar contra cualquiera de las precitadas lengüetas haciéndoles emitir un sonido cuyo tono y nota son función de la longitud de cada una de ellas.
20. 2ª.- Dispositivo musical para juguetes diversos, según la primera reivindicación, que se caracteriza por el hecho de que el conjunto de las lengüetas constitutivas del tímpano, así como el percutor de las mismas constituido por un macillo de movimientos pendulares, figuran encerrados en el
25. interior de una caja de resonancia, incluso provistas de aberturas, dispuesta para figurar como unidad independiente y para quedar alojada en el interior de cualquier objeto en el que interese la emisión de sonidos musicales que acusen el movimiento de que sea objeto.

63856

23 EN



3ª.- DISPOSITIVO MUSICAL PARA JUGUETES DIVERSOS.

Según se describe y reivindica en la presente Memoria descriptiva, que consta de cinco hojas foliadas y escritas por una sola cara y acompañada de una hoja de dibujos.

Madrid, a 28 de Enero de mil novecientos cincuenta y ocho.

P.A.,

Antonio Aricha
[Handwritten signature]

63856



FIG. 1

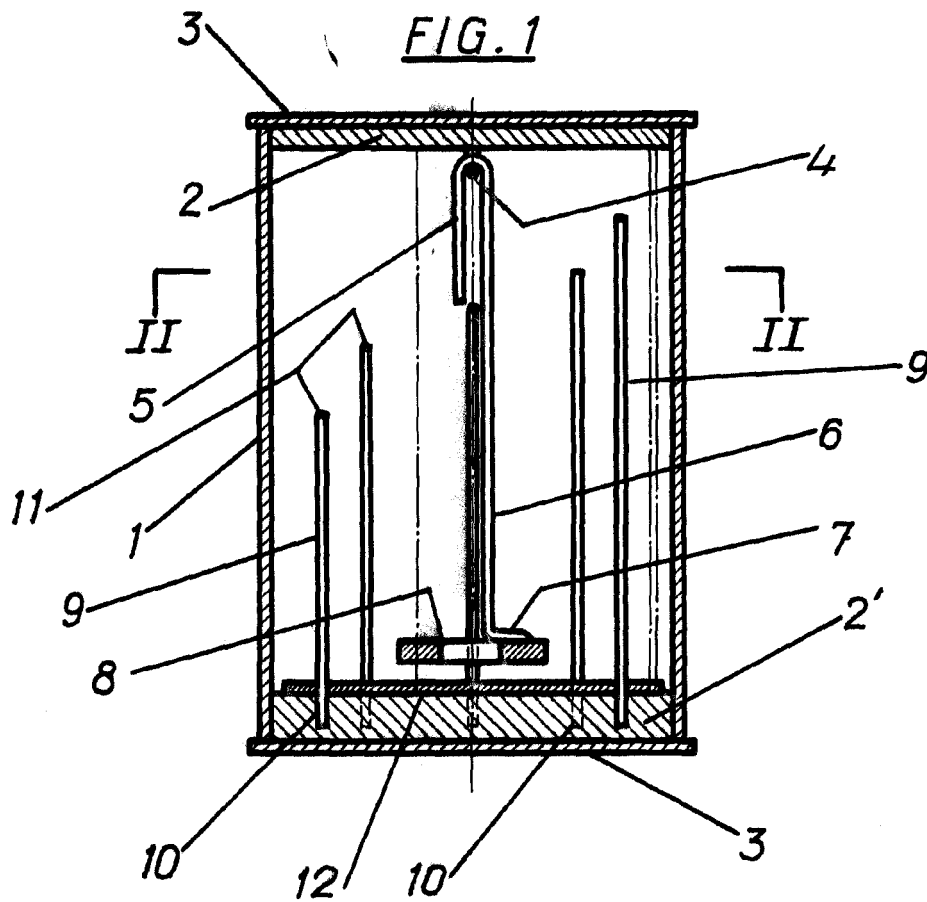
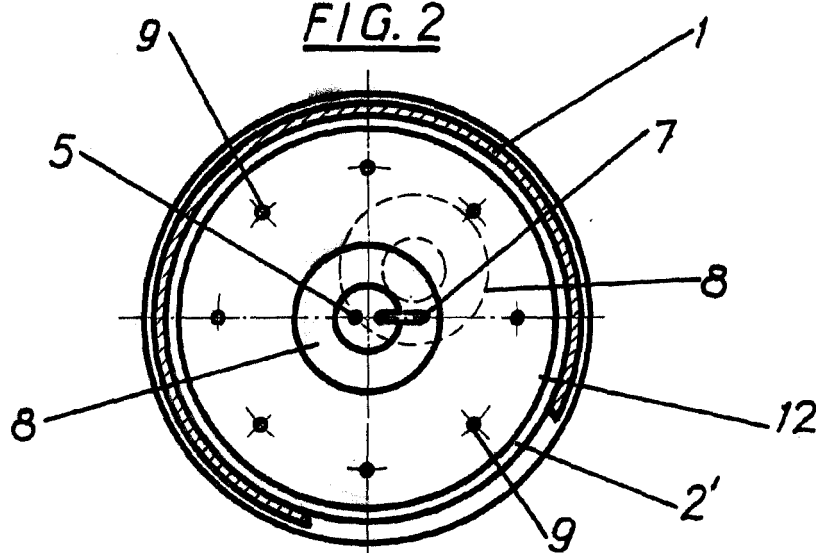

FIG. 2



Madrid, Enero de 1958

p. a.

Antonió Archa

p. a.

Escaia variable.

Antonió Archa