

• 63852

MEMORIA DESCRIPTIVA

=====

Correspondiente a la solicitud de registro de Modelo de Utilidad que, por veinte años, se solicita para España y sus Colonias, a favor de Don Vicente ~~ELCORO IRIBE-CAMPOS~~, de nacionalidad española, residente en Eibar (Guipúzcoa), Legarre número 4,-----

p o r

" ABRAZADERA PERFECCIONADA PARA ESPEJO RETROVISOR "

-----

La necesidad del espejo retrovisor para la conducción de las motocicletas, crea siempre un problema, especialmente en las del tipo denominado "scooter", para encontrar una so-



5 Locación adecuada y un medio de fijación en el lugar más ef-  
caz para cada conductor, en función de su estatura y otros  
detalles anatómicos.

10 No es menos importante que la elección de emplazamiento  
el asegurar su fijación, ya que la natural trepidación de la  
máquina tiende a aflojar el soporte, por lo que es precisa  
una constante vigilancia para que no se desprenda y caiga.

15 Estos espejos se sitúan con frecuencia en el manillar,  
pero ello presenta el inconveniente de que en los virajes se  
cambia la posición del espejo y quedan cortadas las visuales  
por el cuerpo del conductor, que en el momento, siempre pe-  
ligroso, de tomas de curva, queda sin saber los vehículos  
que puedan ir a su alcance, con el consiguiente riesgo de  
que una parada impensada origine un accidente.

20 Teniendo en cuenta estas consideraciones se ha ideado y  
realizado la abrazadera perfeccionada para espejo retrovisor  
que constituye el objeto de la presente Memoria descriptiva  
y una de cuyas posibles formas de realización se representa  
en los dibujos adjuntos, como simple ejemplo de ejecución  
sin caracter limitativo.

25 La Fig. 1ª muestra una sección de la abrazadera que per-  
mite apreciar sus principales características.

Y la Fig. 2ª es una perspectiva del espejo montado en  
el escudo de una "scooter".

30 Prescindiendo de las características del espejo en sí,  
que podrán ser cualquiera de las conocidas o por conocer, la  
varilla soporte del mismo (2) va soldada a una de las dos  
piezas simétricas (1) que forman la abrazadera, en el punto  
(A).

Cada una de estas dos piezas simétricas (1-3) presenta  
una perforación para paso del tornillo (4), que las une, su-

•63852

- 3 -



35 getándose mediante la palomilla (6) con interposición de una  
arandela estrellada (5), que amortigua las vibraciones por  
absorción.

40 Al unirse las dos piezas (1-3) forman entre ambas unos  
cajeados en los extremos de su eje geométrico, uno de los  
cuales está destinado al paso de la varilla (2) que soporta  
el espejo, y el otro deja paso al tubo protector del escudo  
de la motocicleta que, al quedar en el interior de la abraza-  
dera, y apretada ésta por el tornillo-tuerca (4-6), mantiene  
45 en posición el espejo en el lugar que resulte más conveniente  
del protector (7) anteriormente indicado.

Como la colocación del espejo puede efectuarse en cual-  
quier punto del protector del escudo, desde el estribo al ma-  
millar, existe un campo practicamente ilimitado a tal fin,  
por lo que se asegura una colocación sencilla, eficaz y con  
50 absorción de vibraciones por la arandela estrellada, lo que  
supone una novedad en los tipos de abrazadera conocidos de  
empleo en la sujeción de retrovisores y un efecto nuevo, por  
la ilimitada capacidad de colocación.

Claro es que el ejemplo de realización descrito y repre-  
55 sentado podrá ser alterado en detalles secundarios de mate-  
riam forma y dimensiones, sin por ello apartarse de sus ca-  
racterísticas fundamentales según se dejan expresadas.

#### N O T A

60 EN RESUMEN: El Modelo de Utilidad que, por veinte años,  
se solicita para España y sus Colonias, ha de recaer sobre  
las siguientes reivindicaciones:

65 1ª:- " ABRAZADERA PERFECCIONADA PARA ESPEJO RETROVISOR"  
de especial aplicación a las motocicletas tipo "scooter",  
que se caracteriza por estar constituida por dos cuerpos si-  
métricos, provistos de una perforación para paso del torni-

63852

- 4 -



70

llo de fijación, asegurado mediante una palomilla y una arandelita estrellada para absorción de vibraciones, y en los extremos de su eje geométrico de unos cajeados, complementados entre ambas partes, destinado uno para dar paso a la varilla soporte del espejo, la cual va soldada a una de las piezas, y el del extremo opuesto a abarcar al tubo protector del escudo de la motocicleta, sobre el cual se fija la abrazadera en cualquiera de los puntos de su longitud.

75

2ª:- Por último, se reivindica como objeto sobre el que ha de recaer el Modelo de Utilidad que, por veinte años, se solicita para España y sus Colonias,

p o r

" ABRAZADERA PERFECCIONADA PARA ESPEJO RETROVISOR "

80

Todo conforme queda expresado en la presente Memoria descriptiva que consta de cuatro hojas escritas a máquina por una sólo cara y dibujos que se acompañan.

Madrid, 22 de Enero de 1.958.

F.A.,

• 63852

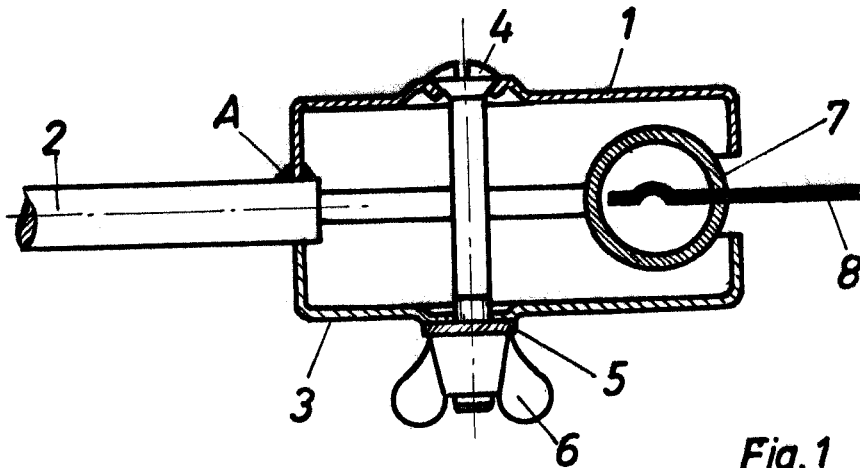

Fig. 1

Madrid, 22 Enero 1958  
P.A.,

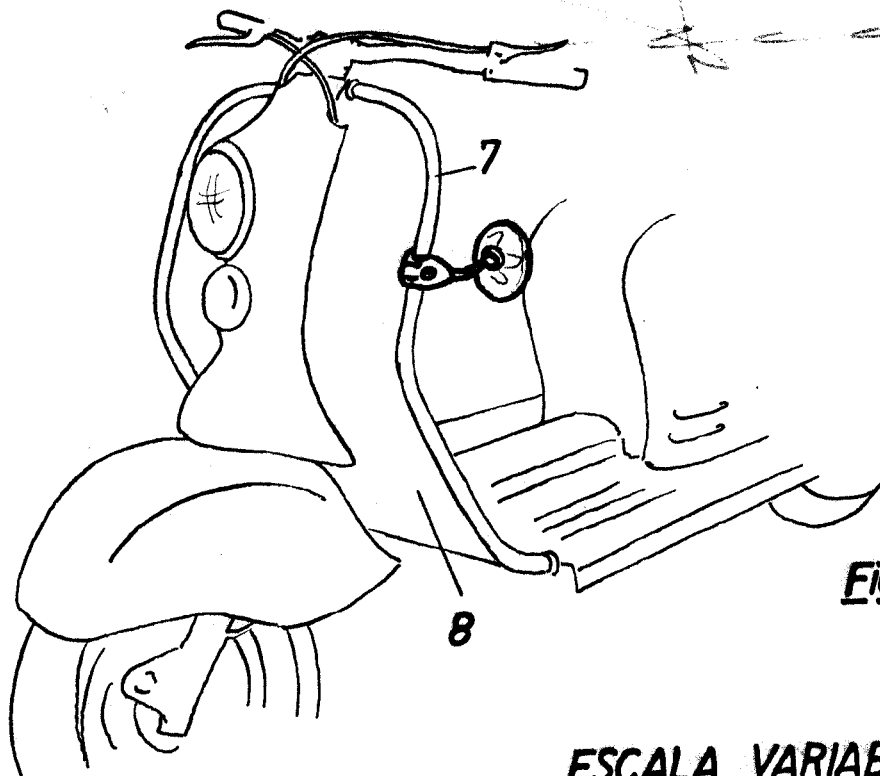

Fig. 2

ESCALA VARIABLE