

21 E



•63826

M O D E L O  
D E  
U T I L I D A D

para "MUESTRARIO PARA DOBLE USO", a favor de Doña MARIA ROSA IGLESIAS MASSUET, domiciliada en SAN JUSTO DESVERN, (Barcelona) calle del 18 de Julio, nº 13.

= . =

MEMORIA DESCRIPTIVA

El presente modelo de utilidad se refiere a un muestrario para doble uso.

5. Este muestrario consta de un cuerpo base que presenta una zona formando caja adecuada para la exposición de las muestras cuya zona se protege con una tapa transparente articulada en la propia base, comprendiendo este cuerpo base además una zona en concavidad a continuación de la citada tapa, constituyendo esta tapa y la concavidad una bandeja para depositar y recoger el dinero en las operaciones de pago y cambio de las 10. compras efectuadas, cuyas monedas o billetes son depositados



• 63826 21

encima de la tapa de donde se trasladan a la zona cóncava para ser recogidos. La zona que constituye la caja exposición presenta una organización interna con tabiquillos adecuados para la colocación ordenada de las distintas muestras que se exponen a través de la tapa transparente que las protege del polvo.

5.

Para facilitar la explicación se acompaña a la presente memoria una lámina de dibujos en la que se ha representado un caso de realización que se cita a título de ejemplo, no limitativo del alcance del invento.

10.

En los dibujos:

La figura 1 indica la vista en planta de este muestrario de doble uso, y

la figura 2, representa en alzado lateral este mismo muestrario, habiéndose dibujado en trazos el relieve del fondo del mismo.

15.

Consiste el modelo en un muestrario perfeccionado el cual sirve al propio tiempo como bandeja recogedora del dinero importe de la compra como asimismo para recoger el cambio del mismo si hubiere lugar.

20.

Consta de una base 1 que forma una zona 2 de gran fondo destinada a la exposición de las muestras para lo cual consta de diversos tabiquillos 3 que determinan cajetines y departamentos 4 adecuados a las muestras a exhibir. Esta zona, en la que se ha previsto la caja expositora, se halla protegida por una tapa 5 de material transparente la cual se halla montada sobre un eje de articulación 6 fijado en la propia base 1.

25.

Esta base 1 se prolonga para determinar otra zona vaciada 7, la cual presenta una concavidad a modo de una concha y se halla dispuesta a continuación de la tapa transparente 5 presentando un borde 8 redondeado.

30.

• 63826 218



Las muestras (no representadas para mayor claridad de las figuras) son visibles a través de la tapa 5 que las protege contra el polvo y se evita sean manoseadas por el público en perjuicio de su lucimiento.

5. La tapa 5 y la concavidad 7 constituyen una bandeja recogedora del importe y cambio de la compra, depositándose el dinero encima de la tapa 5, de donde se traslada a la concavidad 7 de donde son fácil y cómodamente recogidos los billetes y monedas.

10. El modelo dentro de su esencialidad puede ser llevado a la práctica en otras formas de realización que difieran en detalle de la indicada a título de ejemplo, a las cuales alcanzará igualmente la protección que se recaba. Podrá, pues, construirse en cualquier forma y tamaño con los medios y materiales más adecuados por quedar todo ello comprendido en el espíritu de las reivindicaciones.

= . =



21

63826

NOTA

Descrito el objeto y utilidad del modelo, se declara no practicado ni divulgado en España lo comprendido en las siguientes reivindicaciones:

- 5. 1. Muestrario para doble uso, caracterizado por comprender un cuerpo base que presenta una zona formando caja receptora adecuada para la exposición de las muestras, estando esta zona protegida por una tapa transparente que la recubre la cual se halla articulada en el propio cuerpo base, el cual presenta además una zona en concavidad a continuación de la citada tapa, constituyendo esta tapa y la concavidad una bandeja para depositar y recoger las monedas y billetes del pago del importe y su cambio de la compra efectuada.
- 10. 2. Muestrario para doble uso.
- 15. Según se describe y reivindica en la presente memoria descriptiva que consta de cuatro hojas foliadas y escritas a máquina por una sola cara, acompañadas de una lámina de dibujos.

Madrid, a 21 ENE 1958

MARIA ROSA IGLESIAS MASSUET.

P. a.

JAIME ISERN MIRALLES  
P. P.



Fig. 1

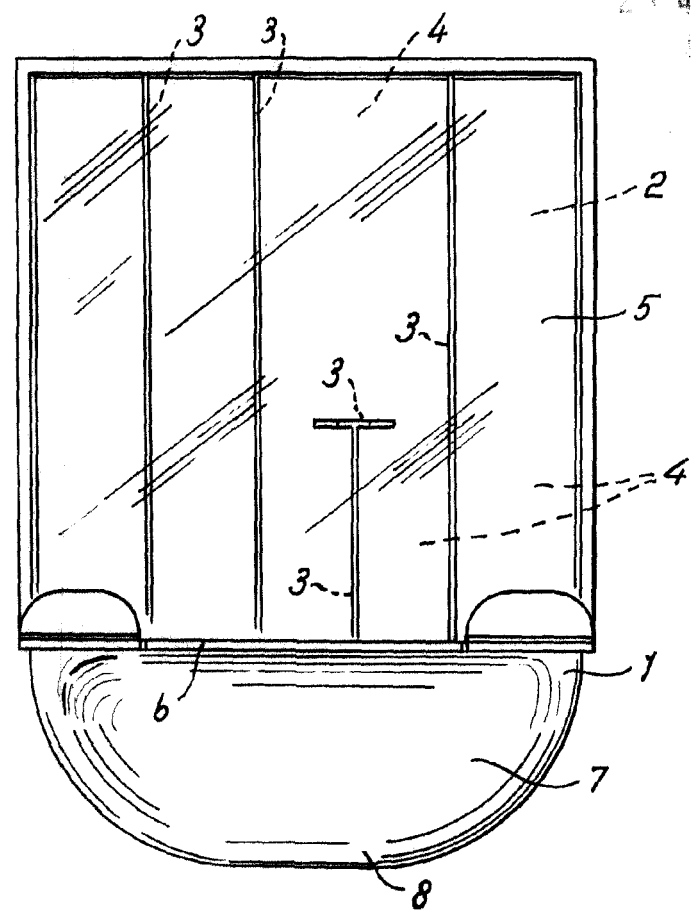
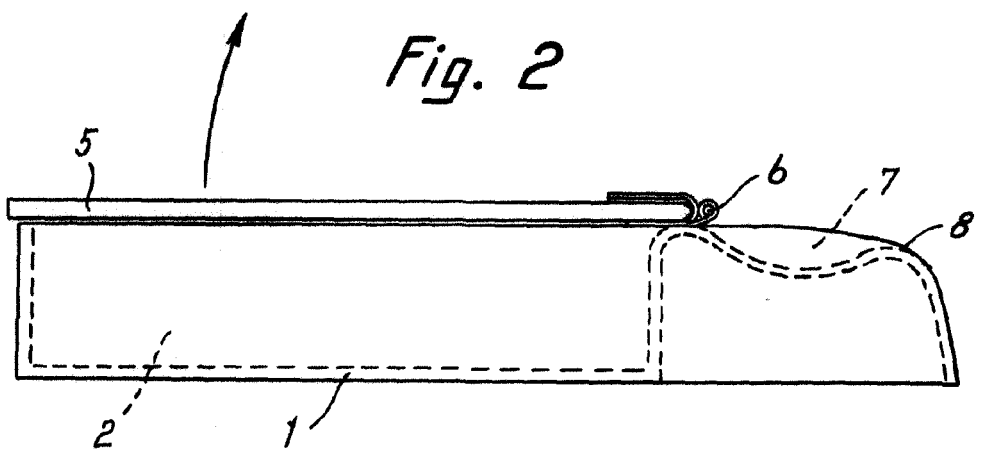

Fig. 2



Madrid, 21 DEC 1958  
Jaime Isern

p.p.