



22343

63813

MEMORIA DESCRIPTIVA.

MODELO DE UTILIDAD.

PAIS : ESPAÑA.

DURACION : 20 AÑOS.

OBJETO : "UN MARCO PARA CONSTRUCCION DE VENTANALES".

=====

A nombre de : DON VICENTE GARCIA MARZO.

Residente en : BUÑOL (Valencia), Barrio Obrero, 13.

Nacionalidad : ESPAÑOLA.

(M. U. 968, A-R).



63813

El presente Modelo de Utilidad se refiere a un marco para construcción de ventanales.

Un objeto del mismo es fabricar en obra, o mejor dicho, a pie de obra, los ventanales que se llevan ya prefabricados

- 5.- y solamente precisan de la superación de los mismos, previo fraguado del cemento a masas que se coloca entre uno y otro marco. Ello permite, como es natural, el construir en obra un ventanal de las dimensiones que se desee, sin necesidad de llevarlos ya con medidas determinadas, lo que, al propio tiempo
- 10.- supone, el tener que llevarlos en vehículos apropiados para su volumen. De lo dicho se desprende que su transporte a la obra con el marco que se protegerá más adelante, soluciona la falta de espacio.

- 15.- Consiste el Modelo en un marco rectangular de cemento que en sus cuatro caras exteriores, lleva practicado, longitudinalmente, un vaciado o canal que coincide con el marco superior o lateral y en cuyas canales se deposita el cemento que, al fraguar los une intimamente; en la cara posterior del marco y hacia el interior del mismo, lleva practicado un ángulo en el
- 20.- que se acopla el cristal: por la cara anterior del marco, y en su parte interna, lleva una varilla metálica que refuerza al mismo. Dicha varilla está cortada en cuatro partes, cruzándose una parte proporcional en cada lado.

- 25.- Para mayor comprensión del invento, se acompaña un dibujo en el que, a título ilustrativo, pero no limitativo la,



Figura 1, nos muestra una vista de frente del marco, siendo 1 el vaciado y 2 el ángulo de la cara posterior para acoplamiento del cristal.

La figura 2, nos muestra la forma en que se unen dos marcos 30.- entre sí.

La figura 3, nos muestra la forma en que va colocada la varilla metálica en la parte interna del marco.

Descrita suficientemente la naturaleza del invento y el modo de llevarlo a la práctica, se hace constar que las disposiciones anteriormente indicadas son susceptibles de modificaciones de detalle, sin que por ello se altere la esencia del invento. 35.-

REIVINDICACIONES.

1ª.- Un marco para construcción de ventanales, que se caracteriza por llevar practicado longitudinalmente en sus caras exteriores un vaciado o canal que coincide con el marco superior o lateral que sirve para depositar el cemento que, al fraguar los une íntimamente: en la cara posterior del marco y hacia el interior del mismo, lleva practicado un ángulo para el acoplamiento del cristal: por la cara anterior y en su parte interna, lleva una varilla metálica que refuerza al mismo, cortada en cuatro partes, cruzándose sus extremos en cada lado. 40.- 45.-

2ª.- "UN MARCO PARA CONSTRUCCION DE VENTANALES".

Madrid, 21 ENE. 1958

VICENTE GARCIA MARZO

p. 40



63813

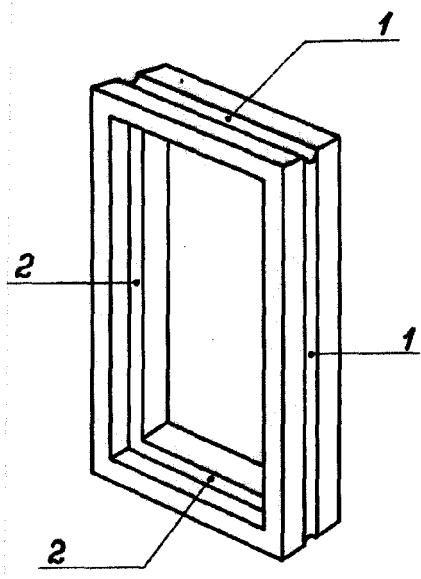

Fig. 1

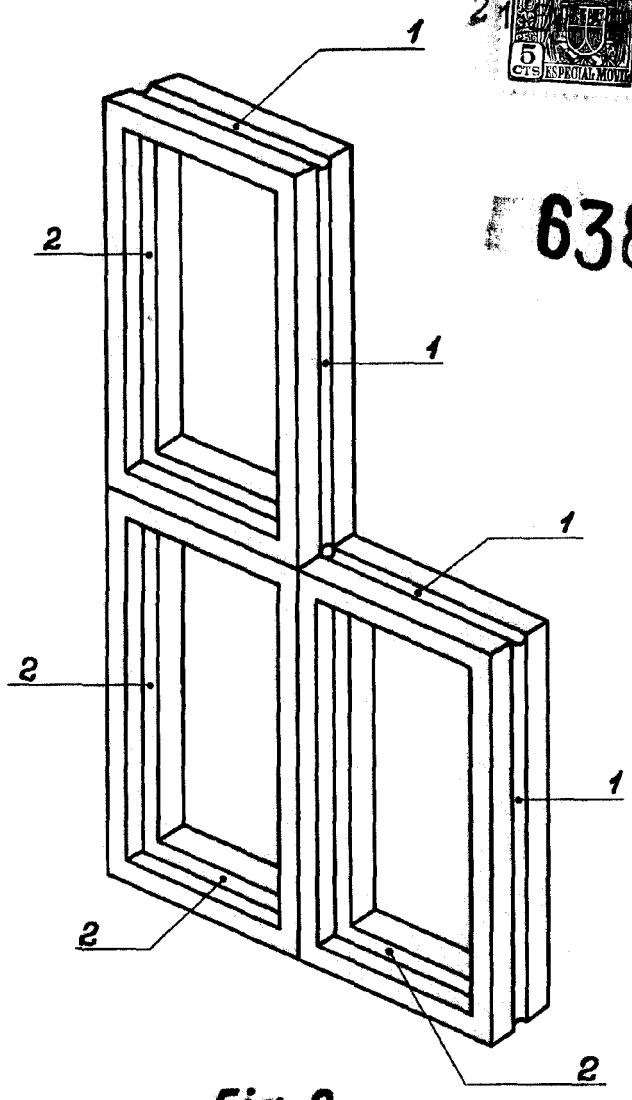

Fig. 2

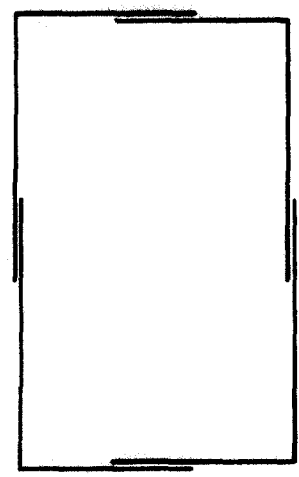

Fig. 3

MADRID, 21. ENE. 1958