

•63812

MEMORIA DESCRIPTIVA.

MODELO DE UTILIDAD.

PAIS : ESPAÑA.

DURACION : 20 AÑOS.

**OBJETO : "UNA PIEZA DE CEMENTO ARMADO PARA CONSTRUCCION
"DE ESTRUCTURAS PARA TEJADOS".**

A nombre de : DON VICENTE GARCIA MARZO.

Residente en : BUÑOL (Valencia), Barrio Obrero, 13.

Nacionalidad : ESPAÑOLA.

63812

La presente memoria se refiere a una pieza de cemento armado para construcción de estructuras para tejados.

Un objeto de la misma, es el evitar el gasto considerable de madera que se produce con el empleo de las piezas de ensamble que se utilizan.

Otro objeto es de conseguir un perfecto acoplamiento, así como una mayor consistencia de las armaduras que, una vez dispuestas quedan en condiciones de resistir un peso mucho mayor.

Consiste el Modelo de Utilidad, en una pieza de cemento armado de forma paralelepípedica que lleva dispuestas en su interior y longitudinalmente tres varillas, una de ellas en la parte central superior correspondiente a una cara achaflanada y las otras dos, en la parte inferior a ambos lados, formando un triángulo isósceles constituido por el acoplamiento a las tres de un tirante metálico que las une. En la cara achaflanada tiene practicado un orificio para su unión a otras piezas similares, por medio de una varilla que penetra en aquél. Para mayor resistencia, el tirante metálico va dispuesto en los laterales a menor distancia que por su parte central.

Para mayor comprensión del objeto que se desea proteger, se acompaña un dibujo en el que a título ilustrativo, pero no limitativo.

La figura 1, representa una sección transversal de la pieza de cemento armado, siendo 1 el nervio o varilla central su-

63812

25.- perior, 2 y 3 los nervios inferiores, que van unidos por medio de un tirante metálico 4.

La figura 2, nos muestra un corte longitudinal vertical, siendo 1 la varilla o nervio superior, 3 una de las varillas inferiores, 4 son los tirantes que unen las varillas 1 y la 3 con la otra varilla que no se aprecia en el dibujo, 5 es la parte achaflanada, representándose los tirantes en la forma que van dispuestos en sus laterales, cubriendo mas espacio que por la parte central en la que van colocados mas distanciados.

26.- Descrita suficientemente la naturaleza del invento y el modo de llevarlo a la práctica, se hace constar que las disposiciones anteriormente indicadas son susceptibles de modificaciones de detalle, sin que por ello se altere la esencia del invento.

REIVINDICACIONES.

40.- 1ª.- Una pieza de cemento armado para construcción de estructuras para tejados, caracterizada por ser de forma paralelepípedica que lleva dispuestas en su interior y longitudinalmente tres varillas, una de ellas en la parte central superior correspondiente a una cara achaflanada y las otras dos, en la parte inferior y a ambos lados, formando un triángulo isósceles constituido por el acoplamiento a las tres de un tirante metálico que las une; en la cara achaflanada tiene practicado un orificio para su unión a otras piezas similares, por medio de una varilla que penetra en aquel y para mayor resistencia, el tirante metálico va dispuesto en los laterales a una distancia inferior que la que lleva por su parte central.

2ª.- "UNA PIEZA DE CEMENTO ARMADO PARA CONSTRUCCION DE ESTRUCTURAS PARA TEJADOS".

Madrid, 21

ENE 1978

P.

63812

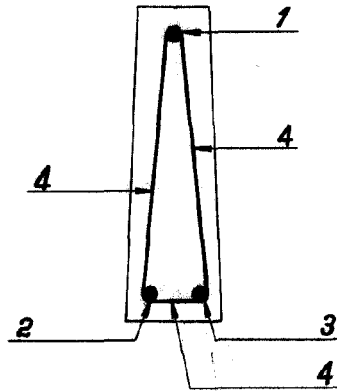
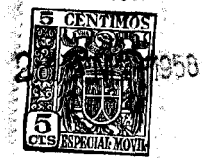

Fig. 1

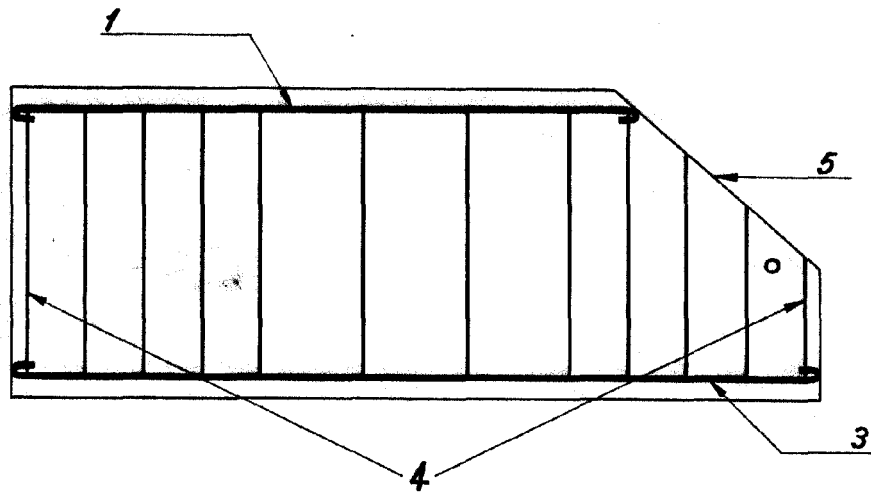

Fig. 2

MADRID, 21 FEB 1958