



1150

24

63795

MEMORIA DESCRIPTIVA  
para solicitar  
MODELO DE UTILIDAD  
en  
ESPAÑA  
por VEINTE años  
por "PROPULSORES DE TAMBOR PARA ACUOPATINES"

A nombre de:

Don Matias MAS PERELLÓ, de nacionalidad  
española,

domiciliado en:

PALMA DE MALIORCA (Baleares), calle Archi-  
duque Luis Salvador, 20.

-----

El objeto de la presente solicitud de Modelo de Utili-  
dad, se refiere a propulsores de tambor para acuopatines,  
que determinan una innovación esencial tanto en el ángulo  
de ataque como en el de salida, proporcionando propulsores  
de rendimiento altamente mejorado al suprimir los efectos

15 OCT 1951



25

63795

de retención de aire, elevación innecesaria de agua y otros.

10 Los propulsores actuales de tambor y paletas, tal como se representan en la figura 1 del adjunto plano, presentan el inconveniente de que al irse sumergiendo la paleta (1) en el seno del agua, cuyo nivel se representa en (2), se produce inevitablemente un efecto de compresión de aire y aplastamiento del agua que se traduce en una pérdida de potencia de la pedalada que emplea parte de la fuerza en vencer estos efectos.

15 La paleta, al abandonar el agua, tal como se aprecia en (3) produce una elevación de parte de líquido, con la también natural pérdida de potencia que se gasta en este trabajo inútil.

20 Los propulsores que se preconizan se han representado en la figura 2.

Según se aprecia, el perfil de las paletas no es plano, sino curvo, con un radio de curvatura tal que al entrar atacan primero al agua por su base que por su extremo, evitando todo aplastamiento, y que al salir abandonan el agua verticalmente sin arrastrar ninguna cantidad de este fluido.

25 La construcción del tambor se efectúa como se ha dicho con las paletas curvas (4).

30 Descrita suficientemente la invención, así como la manera de realizarla prácticamente, debe hacerse constar que la misma es susceptible de cualesquiera modificaciones de detalle que no alteren su fundamento.

-:- N O T A -:-

35 Los puntos de invención propia y nueva que se presentan para que sean objeto de este Modelo de Utilidad, en

63795



26

España, por veinte años, son los siguientes:

40 1.º.- Propulsores de tambor para acuopatines, caracterizados por que las paletas de los mismos adoptan forma curvada de generatriz paralela al eje, y de radio de curvatura tal que en el ataque de entrada en el agua lo hacen tangencialmente, en tanto que en la salida el ángulo es prácticamente recto saliendo verticalmente, con lo que se eliminan los efectos de aplastamiento y de arrastre del agua.

2.º.- "PROPULSORES DE TAMBOR PARA ACUOPATINES".

45 Tal y como se ha descrito en la memoria que antecede, representado en el dibujo que se acompaña y para los fines que se han especificado.

Consta la presente memoria descriptiva de tres hojas escritas a máquina por una sola cara.

Madrid, 15 de Octubre de 1957

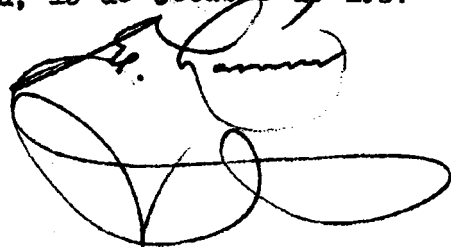

27

63795

Escala variable.



MAR. 1980

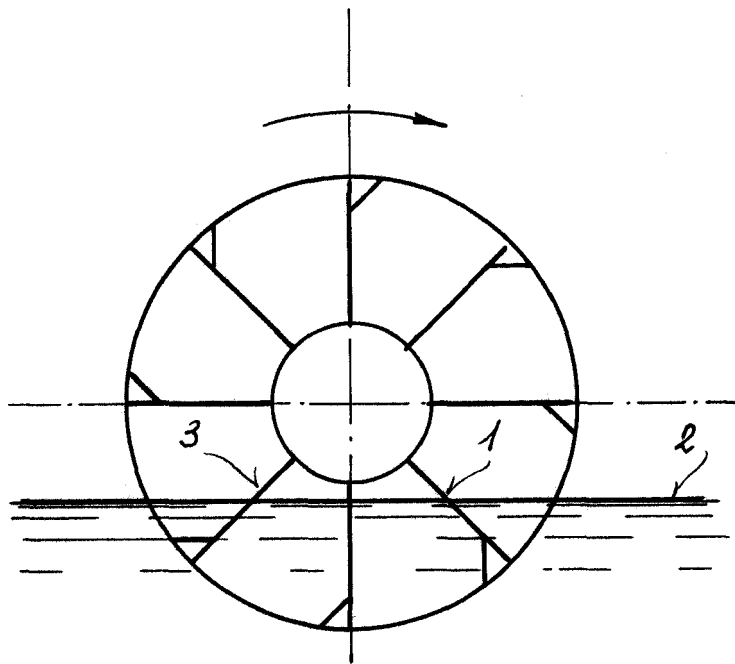

Fig. - 1

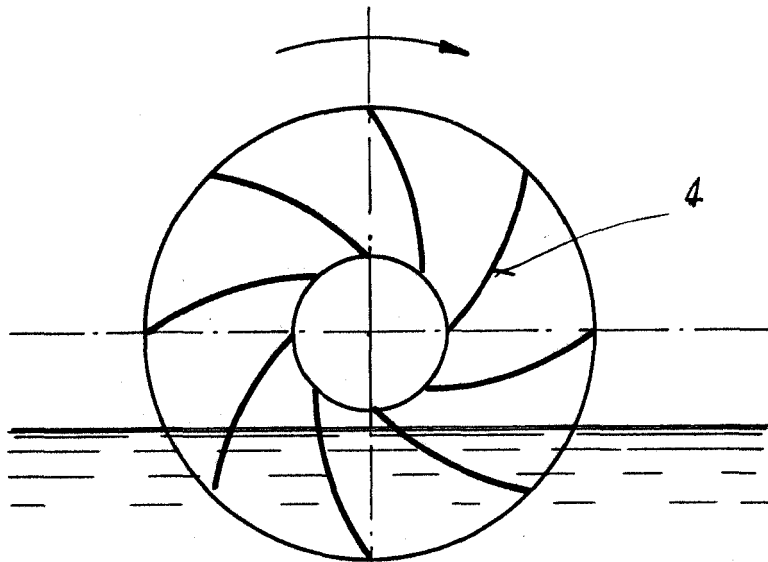

Fig. - 2

*E. Gammay*

MIAMI