



3787

63787

MALA REPRODUCCION
POR DEFECTO DEL ORIGINAL

MODELO DE UTILIDAD

por 20 años

por "UN PRISMA PERFECCIONADO PARA SUSTENTAR LOS CARTONES DE LOS DIBUJOS DE LAS MAQUINILLAS JACQUARD", a favor de D. Miguel Juncadella Bassas y D. Tomás Ferrer Bassas, de nacionalidad española, domiciliados en Barcelona, Molas, 32.

=====

MEMORIA DESCRIPTIVA

Como es sabido, estas maquinillas tienen como elemento de gobierno para determinar el dibujo y colores del tejido, una cinta sin fin de cartones taladrados, que van montados sobre unos prismas que giran una fracción de vuelta a cada pasada, determinando con ello la posición de unas agujas, según encuentren éstas un agujero o no, del cartón que se apoya sobre una de las caras del prisma, lo cual repercute a través de otras agu-



10 jas en la posición de cada uno de los lisos, y en definitiva en el dibujo de cada pasada.

Para que las agujas puedan penetrar dentro de los taladros de los cartones, cuando les corresponde, el prisma también está taladrado, en todos los puntos posibles.

15 Ocorre, no obstante, que el soporte del prisma es de madera, mientras que su envolvente externa es una funda metálica. Ello es causa de frecuentes anomalías, ya que la madera, pese a todas las precauciones que se tomen, siempre sufre deformaciones, con lo cual,
20 los orificios de paso no coinciden exactamente con los de la envolvente externa, tropezando entonces las agujas que se encuentran con el cartón taladrado, sin que se realice el dibujo proyectado.

Para evitar este inconveniente, se ha ideado
25 un prisma perfeccionado que garantiza la imposibilidad de que se obstaculice indebidamente el paso de las agujas.

A título de ejemplo y para mejor comprensión de esta memoria, se adjuntan unos dibujos de uno de estos prismas.
30

Contrariamente a la disposición clásica de un soporte de madera que ocupa prácticamente todo el espacio interior del prisma, en estos perfeccionamientos, se comprende un soporte -1- que fundamentalmente es de material moldeable para evitar que sufra deformaciones una vez mecanizado y ajustado, teniendo una sección recta en cruz con los arranques reforzados, tal como indica la
35 fig. II, lo cual aporta consigo la ventaja de permitir la limpieza de la cara interna del prisma, existiendo unas



40 amplias escotaduras -5-, en intervalos sucesivos.

El prisma metálico -2- se apoya y fija sobre los bordes de las partes más salientes de -1-.

En los extremos -4- de -1-, los brazos de la cruz son cilíndricos para afianzar en ellos los cabezas
45 les sobre los que se actúa para hacer girar el prisma a cada pasada de la máquina, siendo de notar que junto a -4-, la pieza -1- tiene unos apoyos marginales -3- que proporcionan un perfecto asentamiento a la envolvente metálica.

50 Todo cuanto no afecte, altere, cambie o modifique la esencia del prisma descrito, será variable a los efectos del actual Modelo.

N O T A .

Se reivindica como objeto de este registro por
55 Modelo de utilidad:

1 - Un prisma perfeccionado para sustentar los cartones de los dibujos de las maquinillas Jacquard, caracterizado porque el prisma tiene un soporte fundamentalmente de material moldeable, con sección recta en cruz, teniendo
60 reforzado el arranque de la misma y colocada de modo que los bordes de la cruz coincidan con las líneas medias de las caras del prisma, existiendo finalmente en los extremos unos encajes en los que se asientan los cabezales de arrastre, con todo lo cual quedan amplios espacios a lo
65 largo del interior del prisma que permiten su cómoda limpieza.

Sean cuales fueren las circunstancias que concurren en la esencialidad del Modelo de utilidad definido en la anterior reivindicación, cual objeto es:

70 2 - "UN PRISMA PERFECCIONADO PARA SUSTENTAR LOS CARTONES



- 4 - 63787

DE LOS DIBUJOS DE LAS MAQUINILLAS JACQUARD".

Consta la presente memoria de cuatro hojas foliadas, mecanografiadas por una sola cara y del dibujo unido a la misma.

75

Barcelona, once de junio de mil novecientos cincuenta y siete.

P.A. de D. Miguel Juncadella Bassas y
D. Tomás Ferrer Bassas,

L. DURÁN
P. P.

63787

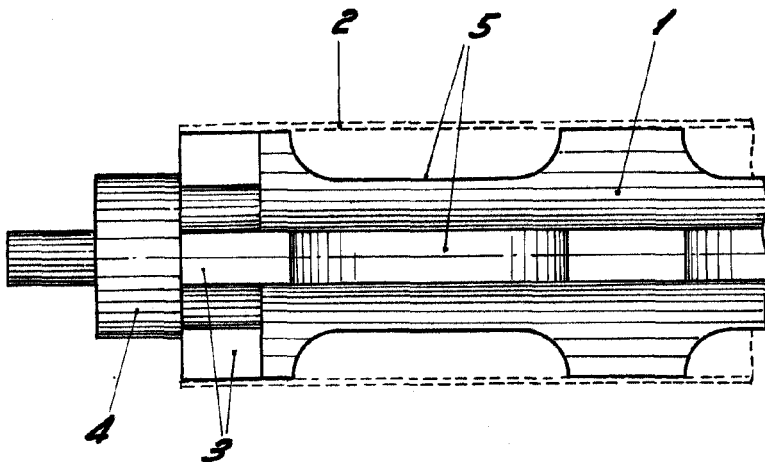

Fig. I

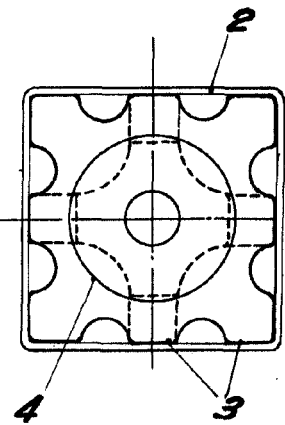

Fig. II

BARCELONA, 11 JUNIO DE 1957

L. DURAN

P.P.

ESCALA VARIABLE