



5 ENE 6

MODELO • 63770
DE
UTILIDAD

a favor de Don JAIME ROMEU ESCOLA, de nacionalidad española, residente en Mollerusa (Lérida), Calle Balmes, 13 por "SALVAMANTELES EXTENSIBLE".

- . -

MEMORIA DESCRIPTIVA

La presente invención se refiere a un salvamanteles extensible, el cual reúne considerables ventajas respecto a los conocidos hasta el presente, ya que el mismo sirve indistintamente para los utensilios de cocina más reducidos como para los más grandes, sin necesidad de que, cuando se precise para un utensilio pequeño, tenga que ocupar un espacio demasiado grande que en aquel caso resultaría engorroso.

5. Esencialmente, el referido salvamanteles está
10. constituido por dos varillas metálicas, cada una de las

• 63770

15 ENE



5. cuales está doblada convenientemente de manera que afecten superiormente la forma de un asa e inferiormente forma de dos patas de apoyo, terminando en dos tramos rectos, paralelos entre sí y perpendiculares a las patas de apoyo, a mayor altura que éstas.

Estas piezas, así constituidas, quedan montadas longitudinalmente a corredera, presentando sendos travesaños solidarizados a sus extremos libres que, a la par, sirven de soporte y de tope entre sí para evitar su desunión.

10. Dichos travesaños tienen previstos sendos pares de orificios, dos para el deslizamiento de los tramos rectos de la varilla opuesta y otros dos a los que, después de atravesarlos la varilla propia, quedan solidarizados los mismos.

15. Para la mejor comprensión de la presente memoria descriptiva se acompaña un dibujo en el que, esquemáticamente y tan sólo a título de ejemplo, se representa un caso práctico de realización del salvamanteles extensible objeto de la presente invención.

20. En dicho dibujo, la figura 1 representa una vista en perspectiva del salvamanteles; y las figuras 2 y 3 muestran sendas vistas en alzado lateral, estando la 2 en posición normal y la 3 en posición de extendida.

25. El objeto de la invención está constituido esencialmente por dos varillas metálicas -1-, cada una de las cuales está doblada convenientemente de manera que afecten superiormente la forma de un asa -2- e inferiormente forma dos patas de apoyo -3- y -4-, terminando en dos tramos

• 63770 ENE 6



rectos -5- y -6- que quedan a mayor altura que las citadas patas -3- y -4-.

5. Dichas varillas -1- presentan, solidarizados a sus extremos libres -7- y -8-, sendos travesaños -9-, los cuales tienen practicados cuatro orificios -10-11-12-13, sirviendo los dos primeros -10- y -11- para el deslizamiento de la varilla opuesta, mientras que los -12- y -13- sirven para la solidarización de los propios travesaños -9- a los extremos libres -7- y -8- de los tramos rectos -5- y -6-.

10. Como se deduce de la descripción hecha y por la observación del dibujo, el salvamanteles objeto de la invención mejora sensiblemente los conocidos hasta la fecha ya que pueden extenderse o replegarse según las necesidades del momento, presentando, además, la ventaja de que sus asas pueden servir para su manejo y como elemento de sujeción para utensilios que, no reúnan la debida estabilidad.

15. Se comprende que serán independientes del objeto de la invención los materiales empleados en la construcción de los elementos que lo integran, formas y dimensiones de los mismos y cuantas variaciones puedan introducirse, siempre y cuando las mismas no afecten a su esencialidad.

- . -

N O T A

Se reivindica como objeto del presente modelo de utilidad:

• 63770



1. Salvamanteles extensible, que se caracteriza esencialmente por el hecho de estar constituido por dos varillas metálicas, cada una de las cuales está doblada convenientemente de manera que afectan superiormente la forma de un asa e inferiormente forman dos patas de apoyo, terminando en dos tramos longitudinales, paralelos entre sí y perpendiculares a las patas de apoyo, a mayor altura que éstas, cuyas varillas, así constituidas, quedan montadas longitudinalmente a corredera.

5. 2. Salvamanteles extensible, según la reivindicación anterior, que se caracteriza esencialmente por el hecho de que cada una de las varillas lleva solidarizado a sus extremos libres un travesaño provisto de cuatro orificios, dos de ellos para el deslizamiento de la varilla opuesta y los otros dos para la solidarización del travesaño una vez atravesados por la propia varilla.

10. 3. Salvamanteles extensible.
La presente memoria consta de cuatro hojas foliadas, escritas a máquina por una sola cara.

Barcelona, a 15 de enero de 1958

Jaime ROMEU ESCOLA

p.e.

D. JAIME ROMEU ESCOLÁ

Dos hojas
hoja n.º 1

63770



Fig. 1

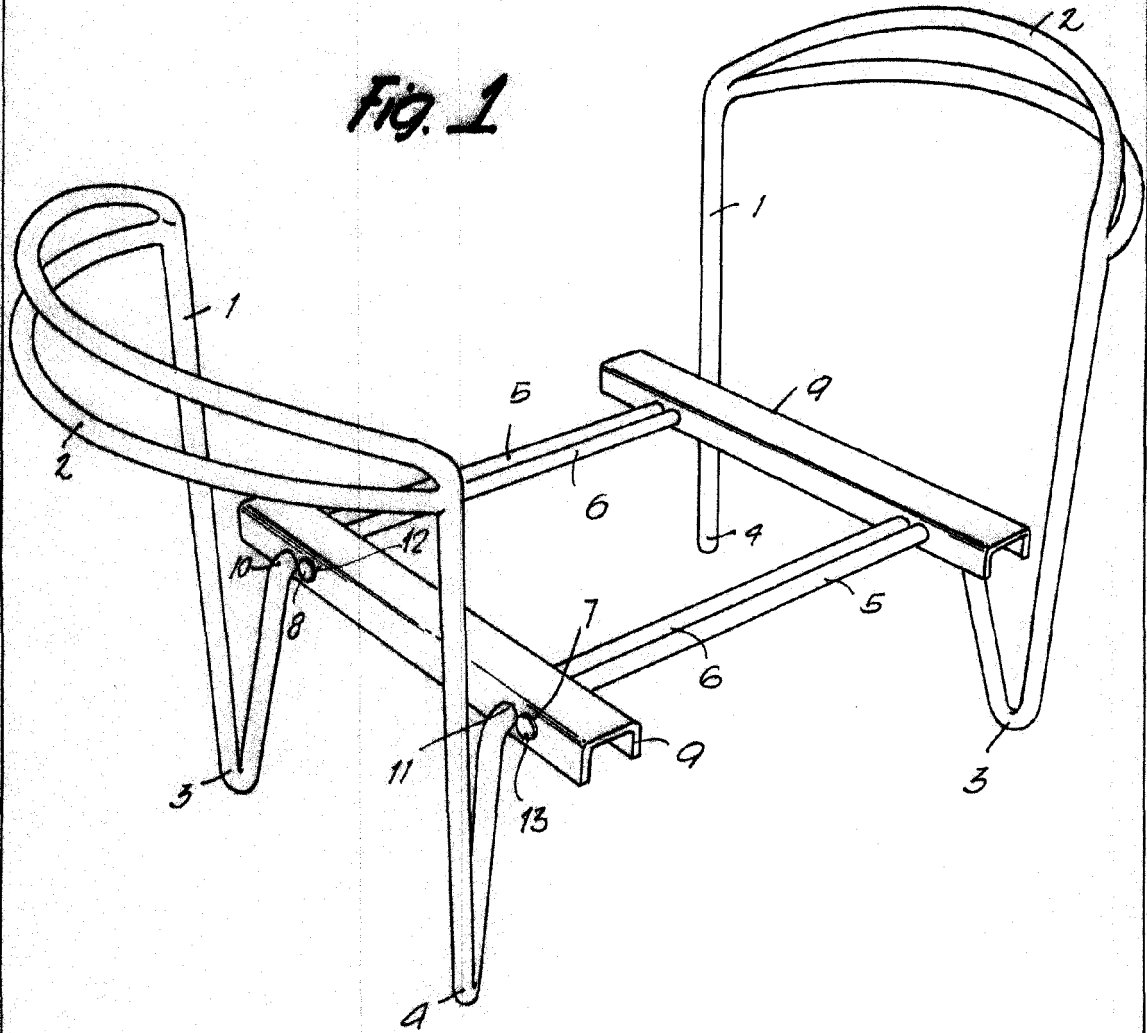

Barcelona, 15 Enero 1958
Jaime Romeu Escola
p.a.

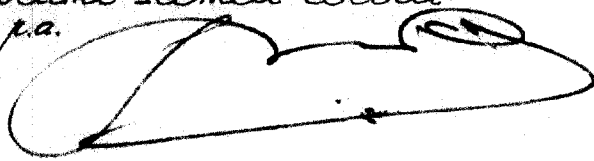

•63770



Fig. 2

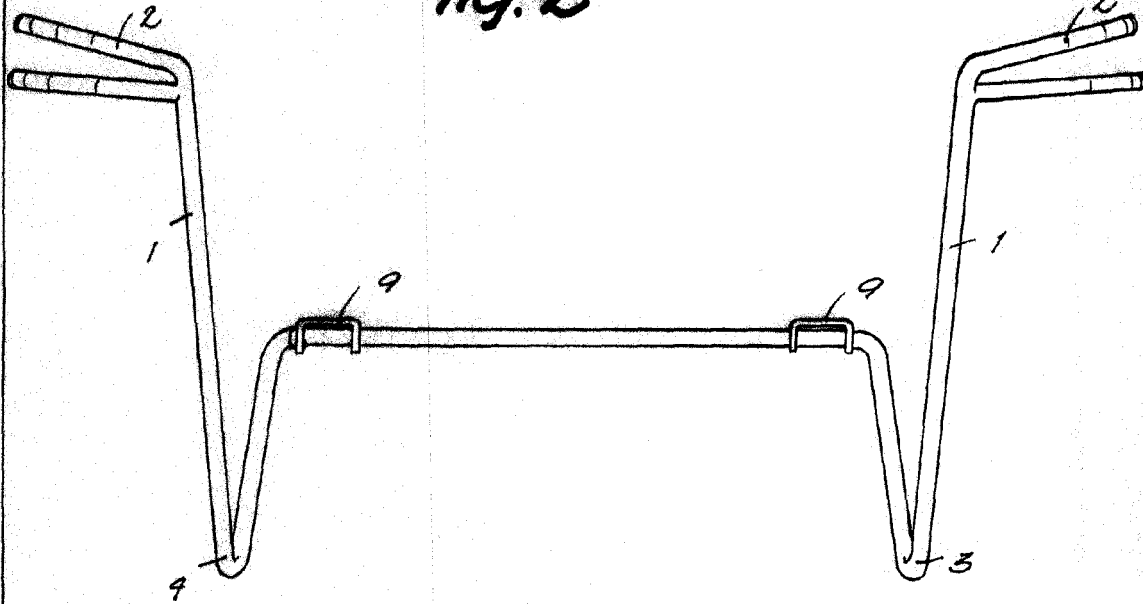
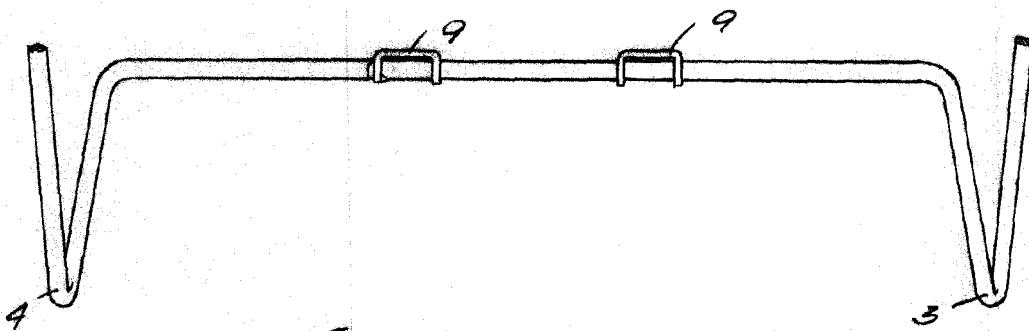

Fig. 3



Barcelona, 15 Enero 1958
Jaime ROMEU ESCOLA'
p.a.