

63748



MODELO DE UTILIDAD

por VEINTE años

cuyo privilegio se solicita para todo el territorio español y sus colonias, a favor de:

D. FEDERICO GIBERNAU OLIVA

de nacionalidad española, con domicilio en Barcelona, calle Cardener núm. 14, relativo a:

"CAJA POSTAL DE AHORROS INFANTIL".



MEMORIA DESCRIPTIVA

5. El presente Modelo de Utilidad se contrae, conforme indica su enunciado, a un juguete consistente en que realizados a pequeña escala todos los objetos e impresos que normalmente se utilizan para el desarrollo de la Caja Postal de Ahorros, permite a un número de niños realizar toda la serie de trámites propios de tales Cajas de Ahorro.

10. Ya son conocidos otros juguetes de este tipo, como es por ejemplo el que el titular de esta solicitud tiene concedido como "Un juguete de correspondencia postal infantil" con el número 56.990, y en vista de la utilidad que este retrae a los niños, puesto que con dicho juego aprenden a valorar la importancia de las operaciones postales, desvelando el misterio que para los mismos representa la llegada de una carta y descifrándoles el significado de los signos y aditamentos que acompañan a un sobre, o el trámite a seguir con la recepción de un certificado, etc., es por lo que se ha ideado un nuevo juego que educa a los niños al tiempo que proporciona un interés y les predispone la inclinación al ahorro. - -

15.

20.

25. Concretamente, como ya se ha indicado en un principio, el nuevo juego se caracteriza esencialmente por constar de todos los elementos propios de tal modalidad de ahorro tales como impresos de solicitud de cartilla, de imposición, de reintegro, sobros, papel, sellos, tintero, pluma, lápiz, tampón, matasellos, libro de cuentas corrientes y cuantos otros se utilicen en las operaciones de la Caja Postal de Ahorros realizados a una escala tal que los reduzca a juguetes. - - - - -



30. También es característico, aunque de una forma petestativa, que todos los elementos citados en la reivindicación anterior se colocan en el interior de una caja dividida en compartimentos, ocupando y cerrando enteramente uno de ellos un relieve o dibujo representativo de un poste de correos con buzón practicable como muestra. - - - - -

40. Para facilitar la comprensión de las ideas precedentes, dando a conocer al mismo tiempo diversos detalles de orden constructivo, se describe seguidamente una forma de realización del presente Modelo de Utilidad haciendo referencia a los planos que acompañan a esta memoria, los cuales, dado su fin primordialmente ilustrativo, deberán ser interpretados como desprovistos de todo alcance limitativo respecto a la amplitud de la protección legal que se solicita. En los dibujos: - - -

50. Figura única, representa en perspectiva una caja con tapa articulada y levantada, mostrando en su interior a toda una serie de elementos característicos de una Caja Postal de Ahorros dispuestos ordenadamente en unos compartimentos. - - - - -

Con relación a dichas figuras y a los números que sobre ellas indican los diversos elementos y detalles de la caja representada, su descripción es como sigue: - - -

55. La caja se compone de una cubeta (1) y de una tapa articulada (2). En la cubeta (1) se halla cerrando y ocupando totalmente un compartimiento central, una tapa a manera de poste correos (3), cuyo buzón (4) es practicable,



lo que permite que dicho poste sea una lucha. A los
lados del citado compartimiento se hallan otros departa-
mentos en los que se disponen la caja fuerte (5), el li-
bre de cuentas corrientes (6), el tintero (7) con el
60. portaplumas (8) y la pluma (9), el secante (10), el tam-
pón (11) con los natasellos (12), sobres y papel de es-
cribir (13), sellos postales (14) e impresos reglamenta-
rios para la solicitud (15) de libretas de Ahorro (16).

En la tapa (2) se hallan dos bolsas en cuyo inte-
rior van colocados los impresos reglamentarios de imposi-
ciones (17) y los de reintegro (18); entre ambas bolsas
se dispone un folleto en el cual se explica, detallada-
mente y de manera que sea fácilmente comprensible per
70. los niños, las operaciones que se realizan en una Caja
Postal de Ahorros, de forma que ellos puedan usar y dis-
frutar de este juego de una manera consciente. - - - - -

Naturalmente toda clase de documentos, sellos e
75. impresos utilizados serán iguales a los reales, pero
realizados de manera que de ninguna manera puedan con-
fundirse con los reales, ya sea por su menor escala, ya
sea por la indicación de "infantil" u otra análoga. - -

Este juego podrá construirse colocando todos sus
80. elementos en una caja, como el representado y descrito, o
bien en varias cajas que se van complementando unas a
otras o envases especiales tales como bolsas, sobres, etc.

Habiendo efectuado la descripción que precede
debe hacerse constar que en la realización de este Modelo
85. de Utilidad podrán aplicarse todas las variantes de detalle



que la experiencia y la práctica puedan aconsejar en cuanto a dimensiones, número de piezas integrantes, materiales empleados en la construcción de los mismos y demás circunstancias de carácter accesorio, siempre que con ello no se desvirtúe su esencialidad, que es la que se resume y concreta en los términos de las reivindicaciones que siguen, ya sean consideradas aisladamente, ya sean consideradas en sus combinaciones técnicamente posibles. - - - - -

95.

N O T A

Se declaran de novedad, propiedad y utilidad para todo el territorio nacional y sus colonias, las siguientes: - - - - -

REIVINDICACIONES

100.

1.- Caja Postal de Ahorros Infantil, caracterizada por constar de todos los elementos propios de tal modalidad de ahorro, tales como impresos de solicitud de cartilla, imposición, reintegro, sobres, papel, sellos, tintero, plumas, lápiz, tampón, matasellos, libro de cuentas corrientes y cuantos otros se utilicen en las operaciones de la Caja Postal de Ahorros realizados a una escala tal que los reduzca a juguete. - - - - -

105.

2.- Caja Postal de Ahorros Infantil, según la reivindicación anterior, caracterizada porque todos los elementos citados en la reivindicación anterior se colocan en el interior de una caja dividida en compartimen-

110.



tes, ocupando y cerrando enteramente uno de ellos un relieve o dibujo representativo de un poste de correos con buzón practicable como lucha. - - - - -

115.

3.- "CAJA POSTAL DE AHORROS INFANTIL". - - - - -

Todo ello conforme se describe y reivindica en la presente memoria que consta de seis hojas foliadas y mecanografiadas por una sola de sus caras y de una lámina de dibujos que la ilustra. - - - - -

BARCELONA, 10 ENE. 1958

P. A.

63748

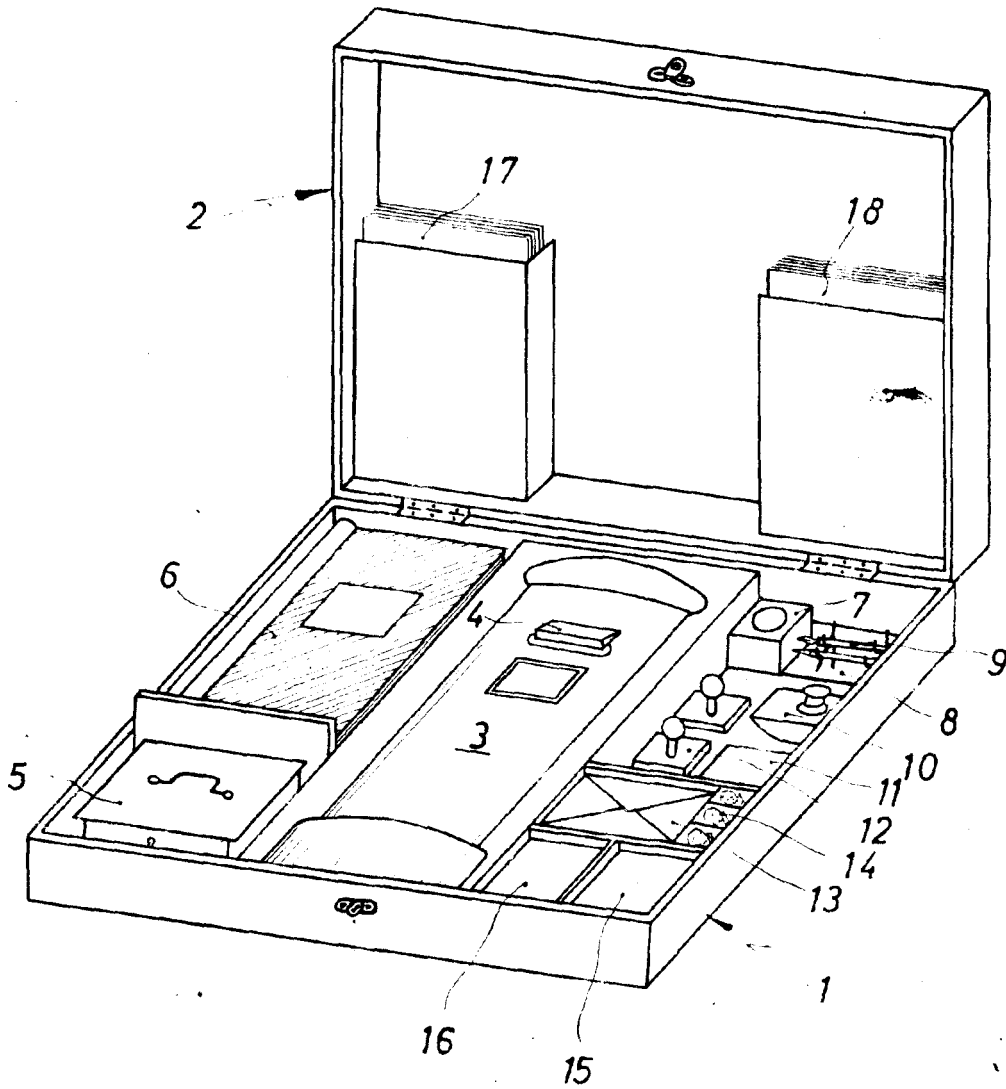

BARCELONA, 10 ENE. 1958

P. A.

Escala variable