



**MEMORIA DESCRIPTIVA**  
de un Modelo de Utilidad a nombre de:  
**A.W. FABER-CASTELL**, de nacionalidad  
alemana, domiciliada en **STEIN BEI NÜRN-**  
**BERG**, (Alemania); por: "**EMBALAJE PARA**  
**UTENSILIOS DE ESCRITURA, DE SUSTANCIAS**  
**ARTIFICIALES**".

-----ooo000ooo-----

Es sabido ya que los utensilios de escritura, por ejemplo las mismas de los bolígrafos, se colocan en embalajes hechos con hojas de sustancia artificial. Estos embalajes conocidos están formados generalmente por dos hojas unidos entre sí mediante soldadura. Los mismos embalajes conocidos, para evitar que se caiga el utensilio de escritura encerrado en el embalaje o para impedir que en éste penetre la humedad del aire, se construyen cerrados por todos lados. En el empleo de estos embalajes se ha

5



10 comprobado el inconveniente de que la toma o extracción del  
utensilio de escritura solo es posible por regla general con  
auxilio de una herramienta cortante que separe las hojas, pues  
frecuentemente la resistencia del material empleado hace im-  
20 posible abrir el embalaje sin una herramienta.

15 Para evitar este defecto se propone según el invento prac-  
ticar en uno de los bordes del embalaje que rodean el utensilio  
de escritura, por lo menos una escotadura en forma de ranura.  
Se ha comprobado ser conveniente colocar esta escotadura en for-  
ma de ranura en dirección axil del embalaje. El desgarrar de éste  
para formar la abertura destinada a sacar el utensilio o elemen-  
20 to de escritura se realiza de modo sencillo por separación de las  
partes del embalaje colocadas a ambos lados de la escotadura, de  
suerte que no es necesario introducir ninguna herramienta cortan-  
te. Sin embargo, se ha comprobado como muy ventajoso disponer la  
escotadura en forma de ranura extendida a lo largo de la línea  
25 central del embalaje. De este modo puede lograrse de modo senci-  
llo desgarrar uniformemente el embalaje.

30 Según otra característica del invento se prevé que las su-  
perficie marginales de los dos lados del embalaje atravesados  
por la escotadura y las cuales comprenden estas escotaduras a  
modo de ranura, se unan entre sí, por ejemplo mediante soldadura.  
De este modo se evita con seguridad en toda la zona de la escó-  
tadura ranurada el que se salga el elemento de escritura intro-  
ducido en el embalaje.



Según otra característica del invento, para lograr abrir  
35 fácilmente el embalaje se prevén dos escotaduras en forma de  
ranura extendidas transversalmente a la dirección axial del emba-  
laje y dispuestas a cierta distancia de la superficie frontal y  
entre ellas mismas. Con preferencia las escotaduras ranuradas  
formadas de este modo presentan una longitud menor que la mitad  
40 de la anchura del embalaje. Para abrir éste sólo habrá por tanto  
que desgarrar la parte del embalaje existente entre las escota-  
duras. Estas escotaduras en forma de ranuras así formadas se han  
reconocido como muy ventajosas al colocar varios embalajes dis-  
puestos contiguos por sus lados longitudinales, disponiendo en-  
45 tonces dichas escotaduras preferentemente cada mitad en cada uno  
de los embalajes sucesivos. Las escotaduras así dispuestas per-  
miten abrir de modo sencillo casi al mismo tiempo varios embala-  
jes dispuestos adyacentes.

Esencialmente los embalajes según el invento permiten emplear-  
50 se ventajosamente de igual modo para recibir punzones, lápices,  
sacapuntas y objetos similares. Empleando un material transparen-  
te se puede reconocer fácilmente el contenido del embalaje.

En las figuras se ilustran algunos ejemplos de ejecución  
del invento presentando.

55 La figura 1 una alzada de embalajes según el invento, dis-  
puestos varios contiguos y unidos por sus lados longitudinales.

La figura 2 una vista lateral del embalaje de la figura 1.

La figura 3 una alzada de un embalaje según el invento en



mayor escala.

60

La figura 4 una vista lateral del embalaje según la figura 3.

La figura 5 una sección por la línea V - V de la figura 1 en mayor escala.

La figura 6 una alzada de un embalaje según el invento y según otra forma de ejecución y

65

La figura 7 una sección por la línea VII - VII de la figura

6.

Como se desprende de las figuras 1 y 2, los embalajes conteniendo las minas 1 están formados por las hojas 2 y 3 cuyas superficies marginales se unen firmemente entre sí por soldadura.

70

Como permiten apreciar también las figuras, cada uno de los embalajes posee una escotadura 4 en forma de ranura y extendida en dirección axial, y la cual está rodeada por las superficies marginales 5 también soldadas. Para tomar las minas 1 de los bolígrafos de los embalajes se tira hacia el lado, de las partes 6 del embalaje situadas a los dos lados de la escotadura 4, con lo cual el embalaje se desgarr a lo largo de la línea 7 dibujada por trazos en la figura 1 y puede sacarse el elemento de escritura a través de la abertura así formada.

75

80

El embalaje ilustrado en las figuras 3 y 4 conteniendo lapices de barra 14, presentan esencialmente la misma construcción que el embalaje ilustrado en las figuras 1 y 2. La apertura del embalaje para sacar el lápiz 14 se efectúa también tirando hacia el lado, de las partes 6, colocadas a los dos lados de la esco-



tadura 4 en forma de ranura, con lo cual se produce el desgarre  
85 de las hojas 2, 3 que forman el embalaje, a lo largo de la línea  
'7 de trazos.

La figura 5 ilustra la disposición de las hojas 2, 3 las cua-  
les se sueldan en 8 del modo conocido entre sí y se proveen de en-  
talladuras 9. Las incisiones o entalladuras permiten separar los  
90 diversos embalajes de los demás unidos entre sí, en forma de tira.

Los embalajes ilustrados en las figuras 6 y 7 y destinados  
a recibir sacapuntas 10, están formados por las hojas 2, 3 unidas  
entre sí por soldadura. Las escotaduras 11 en forma de ranura van  
dispuestas en estas formas de ejecución, como se vé en el dibujo,  
95 transversalmente a la dirección longitudinal del embalaje y se  
encuentra a cierta distancia de la superficie frontal del mismo.  
Las escotaduras ranuradas 11 están separadas entre sí por los  
puentes 12 y se encuentran, como puede apreciarse, cada una exten-  
dida hasta la mitad de los embalajes contiguos. Las escotaduras  
100 11 ranuradas dispuestas transversalmente a la dirección longitu-  
dinal de los embalajes permiten abrir casi simultáneamente varios  
embalajes mediante desgarre a lo largo de la línea 13. Las  
superficies marginales 5 de las escotaduras 11 se unen entre  
sí firmemente por soldadura también en las formas de ejecución  
105 ilustradas en las figuras 6 y 7.

Como material de las hojas 2 y 3 se prevé una sustancia  
artificial transparente que permite ver el contenido del embalaje.



- REIVINDICACIONES -

110 1ª.- Embalaje para utensilios de escritura, de sustan-  
cias artificiales, caracterizado por establecerse en los extre-  
mos del embalaje que sobresalen del utensilio contenido, unas es-  
cotaduras a modo de ranuras que se extienden en dirección axial  
a lo largo de la línea central del embalaje y extendidas en di-  
rección normal al mismo, hallándose dispuestas con una corta  
115 magnitud longitudinal por la mitad entre cada dos embalajes con-  
tiguos, verificándose la unión entre sí de las superficies margi-  
nales que comprenden las escotaduras por medios adecuados al  
efecto.

120 2ª.- EMBALAJE PARA UTENSILIOS DE ESCRITURA, DE SUSTAN-  
CIAS ARTIFICIALES.

Tal como se describe y reivindica en la presente Memo-  
ria Descriptiva, que consta de seis hojas escritas a máquina  
por una sola cara y de una lámina de biujos.

Madrid, 30 de Abril de 1.957

*Carly Guandy*

Nº 636 7 Fig. 4

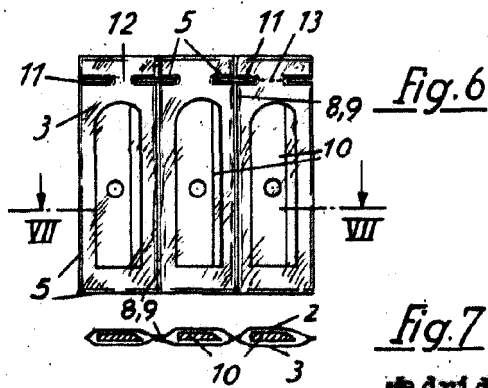
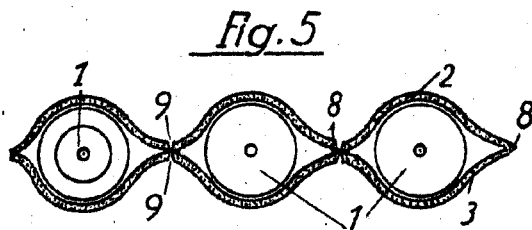
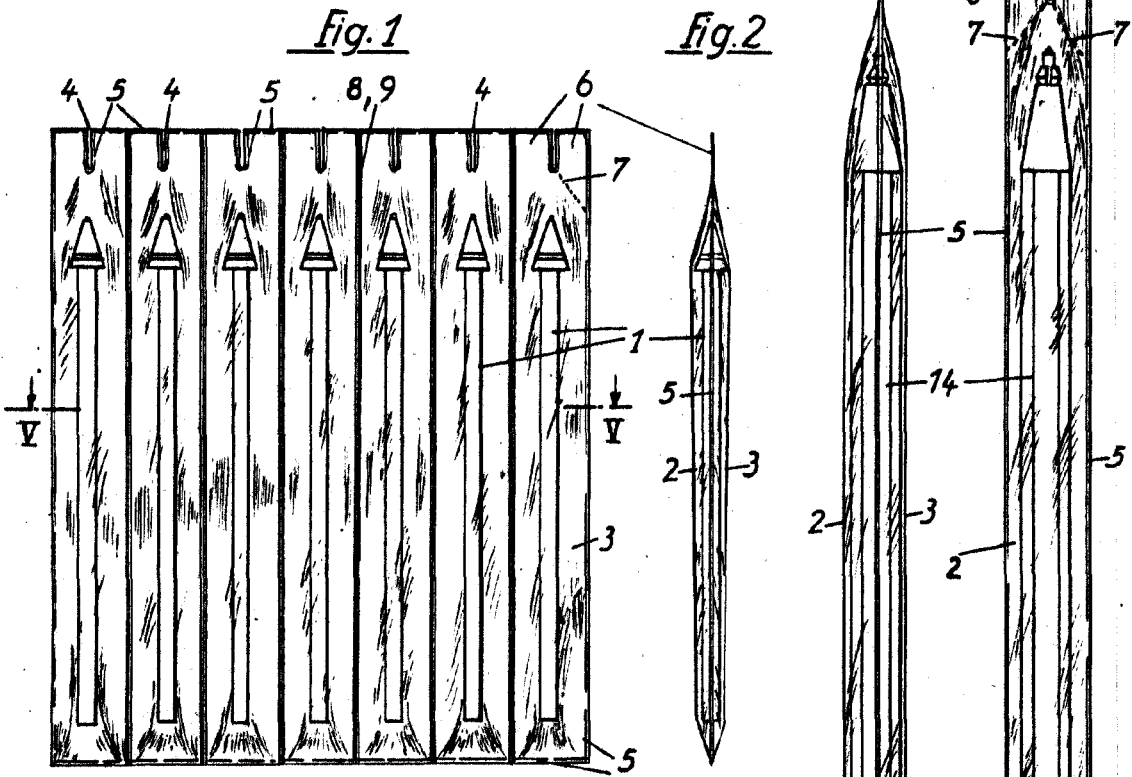

Madrid, 30 de Abril de 1957.

ANTONIO FERNANDEZ PASCUAL  
P. N.

BSCALA VARIABLE.