

63664



MALA REPRODUCCION  
POR DEFECTO DEL ORIGINAL

63664

MEMORIA DESCRIPTIVA  
para solicitar  
MODELO DE UTILIDAD  
en  
ESPAÑA  
por VEINTIS años  
por "VISOR DE HILOS, PARA MAQUINAS TEXTILES"

A nombre de:

Don Magín SANCERNI FERRE, de nacionalidad española,  
fiola,

domiciliado en:

TARRASA (Barcelona), Plaza de la Cruz, nº 12

=====

El objeto de la presente solicitud de modelo de utilidad, se refiere a un visor de hilos, para máquinas textiles, cuyas características de novedad le confieren la cualidad de aportar a la función a que se destina el beneficio de que la inspección ocular se realiza pasando los hilos por sobre una

5

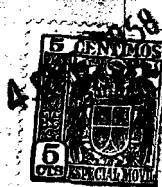

barra cuyo color contrasta con el tono de los hilos, con lo que aquella se facilita y perfecciona considerablemente.

El visor de hilos que se preconiza, se aplicará en la máquina denominada urdidor, empleada en la industria textil.  
10 Esta máquina tiene la misión de ordenar todos los hilos que forman el urdimbre del tejido y enrollarlos sobre un plegador para pasar luego al telar.

Estos hilos tienen que plegarse en una cantidad determinada (900 o más) sin que pueda faltar uno solo, ni tener  
15 roturas en toda la longitud del urdido, por lo tanto es necesario tener un control constante de los hilos y poder corregir los defectos instantáneamente al producirse.

Para poder tener este control se aplica este visor de hilos situado de forma que todos los hilos pasen sobre el mismo y fijado lo convenientemente sobre el mismo urdidor. La  
20 característica principal de este visor, es la de que puede variarse el color del mismo, pudiéndolo cambiar con facilidad, de este modo se tiene: para hilos de urdimbre claros, un visor negro, y para hilos de urdimbre oscuros, un visor blanco;  
25 de esta forma con una mirada se aprecia rápidamente si existe alguna rotura, pues al tener contraste de color con el visor, ésta se descubre rápidamente al mismo tiempo que da facilidad para poder realizar la búsqueda del hilo para su anudado.

30 En el adjunto plano se ha representado una forma de ejecución del modelo, realizada de acuerdo con los principios enunciados.

La figura 1 representa un visor en vista lateral.

La figura 2 representa una sección normal de un visor,  
35 según A-B de la figura 1.

•63664



Como puede apreciarse, este visor consta de una regla  
-1- con dos agujeros -2- para fijación sobre el urdidor; so-  
bre la regla se coloca debidamente encajado un tubo de vidrio  
-3-, que es donde rozan todos los hilos -9- del urdimbre,  
40 dentro de este tubo, se coloca una varilla -4- formada por  
una mitad del color negro y la otra de color blanco. Para  
mantener la misma en posición del color deseado, tiene un  
enclavamiento por medio del tornillo -5- muelle -6- y pivote  
-7- que presiona sobre uno de los rebajos practicados en  
45 la citada varilla -4-, llevando ésta, además para poder rea-  
lizar el cambio de color con facilidad, un volante manual -8-.

Este modelo es realizable en cualesquiera tamaños y  
materiales adecuados, siendo susceptible de toda clase de  
modificaciones de detalle que no alteren su fundamento.

50

-:- N O T A -:-

Los puntos de invención propia y nueva que se presen-  
tan para que sean objeto de este modelo de utilidad, en  
España, por veinte años, son los siguientes:

1ª.- Visor de hilos, para máquinas textiles, caracte-  
55 rizado por que consiste en una regla, que se fija por torni-  
llos sobre el urdidor, en la que descansa un tubo de vidrio  
por el que rozan todos los hilos de la urdimbre, quedando  
fijado este tubo por sus extremos y yendo dentro de él una  
varilla constituida por una mitad blanca y la otra negra que  
60 se mantiene en posición de presentar el color que se deter-  
mine, de estos dos, por medio de un enclavamiento formado  
por un dispositivo de tornillo, resorte y pivote en combi-  
nación con rebajos practicados en la varilla que es acciona-  
ble mediante un volante manual.

65

2ª.- "VISOR DE HILOS, PARA MAQUINAS TEXTILES".

Tal y como se ha descrito en la memoria que antecede,

•63664



representado en el dibujo que se acompaña y para los fines que se han especificado.

Consta la presente memoria descriptiva de cuatro hojas escritas a máquina por una sola cara.

Madrid, 14 de Enero de 1958

63664

Escala variable.

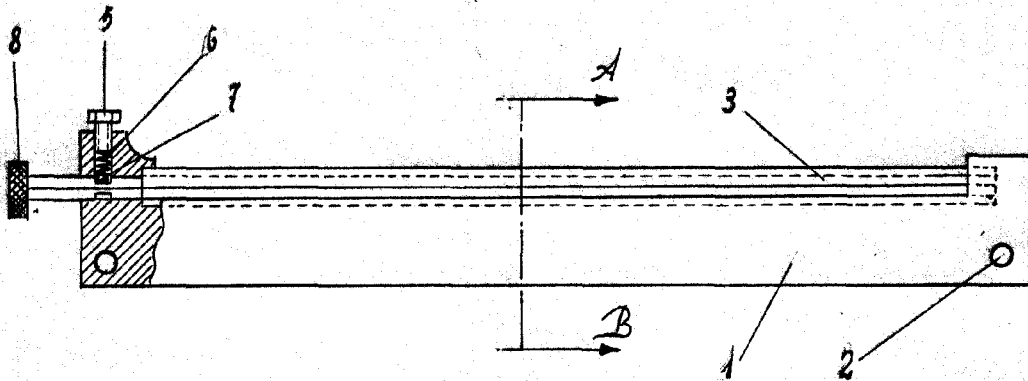

Fig. - 1

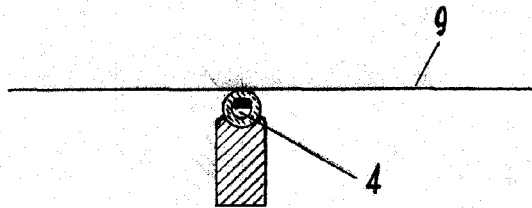

Fig. - 2

Magin