

MALA REPRODUCCION
POR DEFECTO DEL ORIGINAL

•63639

Dn. José Coma Bellsollet, de nacionalidad española, domiciliado en Barcelona, calle Camp, 64, solicita registrar un Modelo de Utilidad, por 20 años, para España y sus Colonias, que se refiere a: "BORNE DE CONEXION, PERFECCIONADO".-

5 El objeto de la presente solicitud de Modelo de Utilidad lo constituye un borne de conexión, especial para el montaje en aparatos eléctricos de medida, u otras aplicaciones análogas, el cual ofrece, sobre los bornes de conexión de este tipo, hasta ahora conocidos, la ventaja de que, dada su especial -
construcción, puede ser instalado en cuadros o tableros que no sean aislantes, sin peligro de establecer contacto con la masa de los mismos.-

10 Otra particularidad, del referido borne de conexión, estriba en que la cabeza o tuerca del borne, no se puede desprender del mismo, por impedirlo un reborde, que se practica al -
efecto en el extremo de la parte central, el cual evita la extracción, por giro de dicha cabeza, una vez ha sido aflojada lo necesario para efectuar el montaje del terminal de contacto.-

15 También constituye una novedad, el haber previsto, tanto en la arandela metálica del vástago del borne, como en los manguitos que lo aíslan del panel o tablero, unos grafilados anti-deslizantes, que impiden el giro de dicho vástago, una vez apretadas las tuercas de fijación.-

63639



20 En los dibujos adjuntos, que forman parte integrante de la presente memoria descriptiva, se representa, a título de ejemplo, una realización práctica del borne de conexión perfeccionado, que en líneas generales dejamos descrito.-

Dichos dibujos muestran:

25 Fig.1. Vista en perspectiva del conjunto del borne de conexión.-

Fig.2.- Sección vertical del borne representado en Fig.1.

Haciendo referencia a los citados dibujos, pasamos a detallar las partes que constituyen el conjunto de borne de conexión, describiendo, al mismo tiempo, como se procede a su montaje y las ventajas derivadas de su constitución.-

30 Tal como se representa por la sección de la Fig.2 y vista en perspectiva de Fig.1, el borne de conexión consta de una espiga metálica -1-, roscada en su parte inferior, sobre la que se atornillan dos tuercas -2-, destinadas a fijar la espiga -1- contra el soporte, y a recibir las conexiones rígidas, entre el borne y el aparato en que está montado.-

35 La espiga -1- tiene, en su parte media, un ensanchamiento -3-, en forma de arandela, que está destinada a completar la presión ejercida por las tuercas -2- para fijar el borne. La parte extrema superior -4- está roscada y destinada a recibir la cabeza -7- del borne que forma la tuerca que presiona el extremo del cable de la conexión movable, que se aloja en el orificio transversal -5-. Dicha parte roscada -4- está preparada de manera que, una vez colocada la cabeza -7- del terminal, se la practica, por remache, un reborde -6-, que impide se desprenda, en caso de que, por distracción, se afloje dicha cabeza más de lo necesario.

45 50 Sobre la espiga metálica -1- y sujetas por las tuercas -2- y la arandela de ensanchamiento -3-, se superponen las pie-



zas de material aislante -8- y -9- que presentan la particularidad de estar formadas, la primera, por un cuerpo cilíndrico, con diámetros diferentes en su longitud, que dan lugar a la formación de una prolongación tubular -8'-, lo que permite
 55 que encaje, en la misma, la pieza -9- y compriman, entre las dos, el panel o placa de conexiones, en los que se monta el borne.- Es de hacer observar que, dado la especial forma que toma el conjunto de las piezas -8- y -9- al ser superpuestas a la espiga -1-, ésta no puede, en ningún momento, establecer
 60 contacto con el panel. Al mismo tiempo y por idénticas razones, no es necesario tomar ninguna precaución especial al efectuar el montaje, pues la configuración característica de la indicada pieza -8-, lo hace completamente innecesario.-

La arandela metálica -10- superpuesta a la espiga -1-,
 65 está destinada a que la presión ejercida por las tuercas -2- se distribuya de manera uniforme, a fin de no romper el material aislante que constituye las piezas -8- y -9-.

Para evitar el giro de la espiga -1-, despues de apretar las tuercas de fijación -2-, se ha previsto, tanto en la
 70 cara inferior de la arandela -3-, como en la cabeza del manguito -8-, unos grafilados que establecen roce fuerte entre si, para impedir el deslizamiento.-

La cabeza -7- del borne lleva, en su interior y formando cuerpo con la misma, una funda metálica -11- que presenta la
 75 rosca que se atornilla sobre la espiga -1- y termina en una arandela, que comprime la conexión movable contra el ensanchamiento -3-, estableciendo un buen contacto eléctrico.-

Se sobreentiende que la forma, dimensiones y clase de material, de cada una de las piezas que forman el conjunto
 80 del borne de conexión, descrito en la presente memoria, podrán variar y sufrir todas las modificaciones y sustitucio-



nes que se estimen oportunas, con tal que no desvirtuen las particularidades de acoplamiento, aislamiento y montaje, del borne de conexión que se registra.-

85 El Modelo de Utilidad, por: "BORNE DE CONEXION, PERFECCIONADO", cuyo privilegio de explotación en España y sus Colonias, se solicita por un periodo de 20 años, recaerá sobre las particularidades, que se concretan en las siguientes

90 REIVINDICACIONES

1ª.- "BORNE DE CONEXION, PERFECCIONADO" caracterizado por - el hecho de que en la parte superior de la espiga metálica del borne, se ha previsto un ensanchamiento en forma de arandela, que contribuye a completar la presión ejercida por las
95 tuercas que fijan dicha espiga, sobre el panel o placa en que se instala el borne, quedando aislada electricamente su parte metálica por medio de dos manguitos de material aislante, de cabeza troncocónica, uno de los cuales presenta - una prolongación tubular, que atraviesa el panel y se superpone a la espiga, en la cual encaja la otra pieza aislante,
100 quedando comprimido el panel entre ambas, de modo que la espiga roscada del borne no puede establecer contacto con el panel o placa, si éste es de material conductor ni girar sobre si misma, por impedirlo la superficie grafilada de su arandela, que roza contra la cabeza grafilada del manguito aislante superior.-

105 2ª.- "BORNE DE CONEXION, PERFECCIONADO", según la 1ª reivindicación, caracterizado por el hecho de que en la parte superior de la espiga metálica del borne se ha practicado un
110 reborde, una vez colocada la cabeza aislante que forma la tuerca para apretar el terminal, el cual se obtiene por re-

63639



machado de la boca del orificio axial que presenta dicha parte superior y sirve para impedir que se desprenda dicha cabeza, en caso de que se desatornille más de lo necesario.-

115 3ª.- "BORNE DE CONEXION, PERFECCIONADO"-Tal como se ha descrito y demostrado en los dibujos adjuntos.-

Consta de cinco hojas foliadas y mecanografiadas por una sola cara.-

Barcelona a 3 de Enero de 1958.-

P.A. de Dn. José Coma Bellsolell.-

JUAN B. BENTIN RIDAURA

•63639

63639



Fig.1

Fig.2

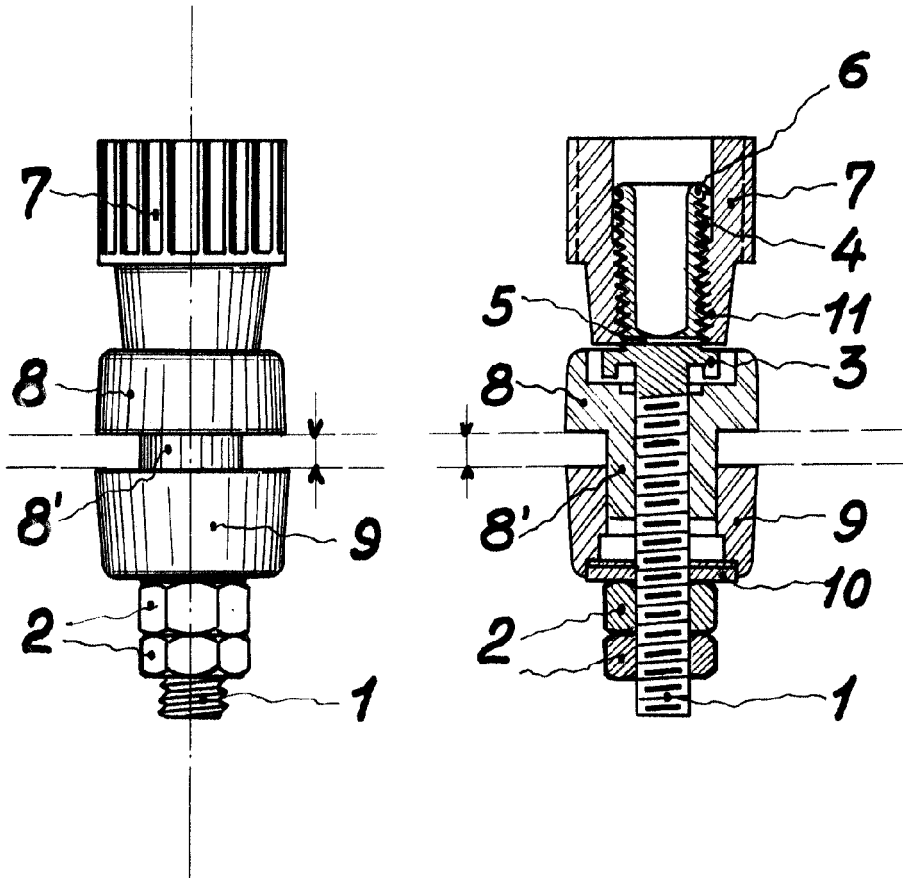

Barcelona 3 Enero de 1958
P.A. *Jose Coma Bellsolell*
Jaán B. Renter Roldana

Escala variable