

**MALA REPRODUCCION
POR DEFECTO DEL ORIGINAL**



•63578

MODELO DE UTILIDAD

por "UN RECEPTACULO PARA PRODUCTOS ODOORIZANTES", a favor de Don Antonio NORIA VALADRON, de nacionalidad española, residente en Barcelona, calle Balma, 88.-----

MEMORIA DESCRIPTIVA

El presente modelo hace referencia a un receptáculo para productos odorizantes, destinado a la expansión y volatilización de esencias o productos químicos, con el fin de purificar o hacer agradable el aire ambiente de determinados lugares, como el interior de cabinas, coches, o espacios cerrados análogos donde pueda entrasearse por la presencia de otros agentes extraños.

El presente modelo de recipiente presenta la ventaja de poderse emplear en cualquier posición, y sin necesidad de otro mecanismo, que la aplicación de su propia estructura graduable.

La característica esencial, radica en la capacidad de abertura o cierre compensado con que combina las ranuras de las paredes de los dos cubiletes que lo integran, girando axialmente sobre su base de sustentación.

Con miras a la más correcta interpretación de lo expuesto, se reproduce, el receptáculo, en un gráfico que se adjunta,



utilizado como ejemplo con el que ilustrar la descripción consiguiente.

En una Fig. 1, se esquematiza el conjunto en corte de elevación diametral.

5 En las tres figuras que siguen se dibujan cortes transversales a distintas alturas del mismo. Y, en la Fig. 5, se representa en perspectiva y con un desmontado parcial.

Consta de un cuerpo móvil, y una base fija -6-; contando el cuerpo con dos cubiletes, uno interior -7-, y otro externo -8-, que se superponen, coincidiendo en la línea de sus bases que son abiertas, en el interior de un canal circular -9-, que se forma en el relieve de la peana de sustentación. En dicho canal y en la pared que corresponde al cuello interior de la peana, presenta una sucesión de nervios -10-, destinados a encajar, a modo de engranaje, con los correspondientes nervios -11-, que también ostenta, la zona inferior o borde de la cara interior del cubilete -7-, con cuyo encaje se logra la inmovilización de éste último. Mientras que, el cubilete externo -8-, permanece libre de movimiento para efectuar la rotación (sobre su eje) que le permite buscar la coincidencia por superposición, de las seis o más rambras -12-, que tienen practicadas en su pared, ambos cubiletes, destinadas a ser las ventanas de entrada y salida del aire, que puesto en contacto con el producto colocado por impregnación en la sazoleta central -13-, de la base, produce su evaporización y expansión, por el ámbito del lugar en que se instale.

Las aberturas obtenidas por el corrimiento del cubilete exterior, sobre el interior podrán limitarse desde una ligerísima hendidura hasta la total anchura de las ventanas, graduando con ello la capacidad de salida.



5 El cubilete exterior tiene dentro de su forma cilíndrica, una perceptible conicidad, que no obstante es contrarrestada por unos nervios rectangulares -14- colocados vertical y paralelamente cubriendo su mitad alta y la base superior, donde se entrecruzan radialmente, y que, además de darle carácter decorativo, contribuyen a facilitar el tacto necesario para graduar su movimiento de giro.

10 El borde exterior de la peana, (que en el ejemplo se ha dibujado redondo, podrá adoptar la forma que convenga para su inserción en el lugar de destino, y asimismo, variarán en su realización final, cuantos detalles de forma, dejen sin alterar, la esencialidad por que se rige el modelo.

- N O T A -

Se reivindica como objeto del modelo descrito:

15 1º.- Un receptáculo para productos odorizantes, caracterizado por estar constituido por dos cubiletes coincidentes en dimensiones, que se superponen para introducir los bordes de sus bases abiertas, en el interior de un canal circular practicado en la peana o base del receptáculo, en cuya bandeja central se deposita el producto odorante; permaneciendo el cubilete exterior, libre de efectuar un movimiento de rotación sobre su eje, mientras que el cubilete interior, permanece inmovilizado, por haber encajado unos nervios verticales y paralelos que posee en su borde interior, con los nervios correspondientes existentes en la cara externa del cuello de la base con que se completa el canal citado.

20 2º.- Un receptáculo para productos odorizantes, según la reivindicación primera, caracterizado porque ambos cubiletes componentes tienen practicadas en sus paredes un número igual de ramuras verticales iguales y equidistantes, que permiten

- 4 - 63578



establecer, mediante su corrimiento circular, y por coincidencia, la abertura o cierre de las ventanas practibables para la salida y entrada de aire.

5 3º.- Un receptáculo para productos odorizantes, según las reivindicaciones anteriores, caracterizado porque el cubilete exterior en su función de cubierta, presenta una sucesión de nervios, en su mitad superior y cúpula, alternando con las ventanas verticales, que interrumpen la pulimentación de la superficie, para dar el relieve necesario al tacto preciso para su accionamiento.

10

4º.- UN RECEPTACULO PARA PRODUCTOS ODRIZANTES.

Madrid, 8 Enero, 1958.

FERNANDO PERAIRE

R.P.

•63578

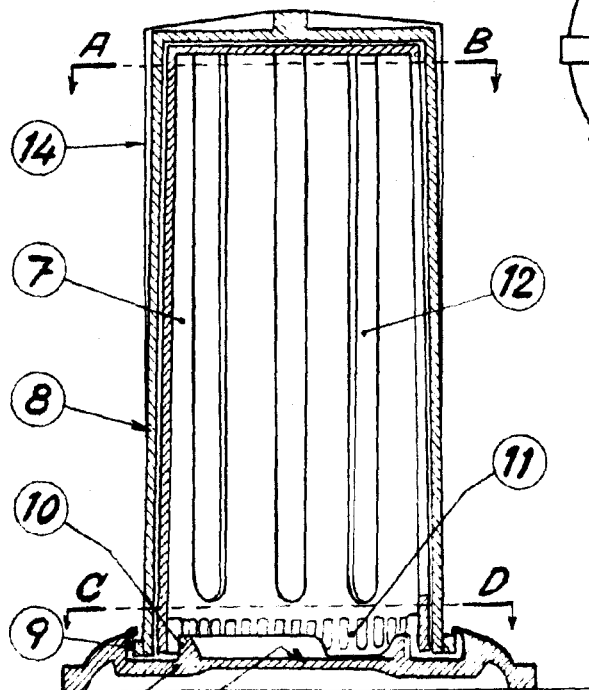

Fig. 1

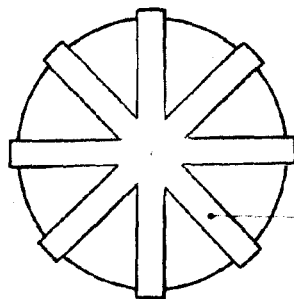

Fig. 2

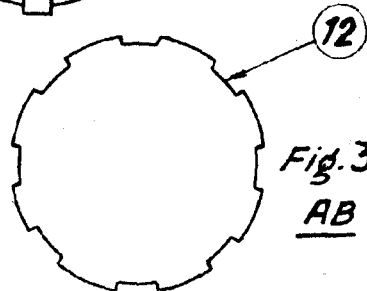

Fig. 3
AB

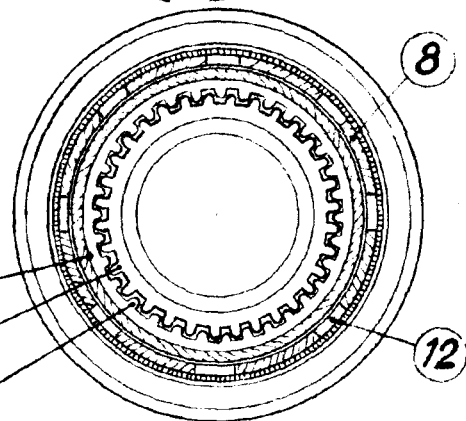

Fig. 4
CD

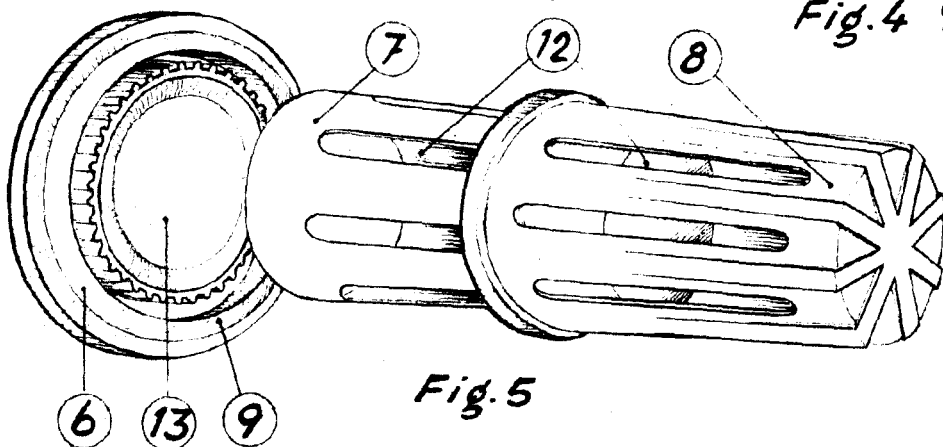

Fig. 5

P.A. 8-1-58
Fernando Peraire

Escala variable