

63562

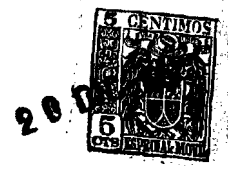

MALA REPRODUCCION  
POR DEFECTO DEL ORIGINAL

•63562

MODELO DE UTILIDAD

por 20 años

por "UN SILLON PERFECCIONADO", a favor de D. Asensio Ge-  
rezo López, de nacionalidad española, domiciliado en Ba-  
dalona (Barcelona), S. Francisco de Asis, 9.

=====

MEMORIA DESCRIPTIVA

Como es sabido, el proceso utilizado actualmen-  
te en la fabricación de sillones, acostumbra a ser a base  
de la construcción previa de la armadura o esqueleto del  
mismo, montaje de los elementos de soporte, equipado de  
5 muelles y material de relleno, y tapizado final. Este pro-  
ceso, que ha sido directamente heredado de las antiguas  
prácticas artesanas, ha sido mejorado esencialmente dando  
lugar al sillón que es objeto del presente modelo de utili-  
dad, en el cual se obtienen separadamente todos los ele-  
10 mentos de que consta, completamente acabados, siendo sola-



mente necesaria una sencilla operación de montaje final para tener el sillón completamente listo.

15 Las ventajas inherentes al sillón de referencia se comprenden fácilmente, ya que se suprimen las operaciones que requerían una especial destreza manual y se hace posible la industrialización de su proceso de construcción según los métodos modernos de producción y de control del trabajo.

20 Para su mejor comprensión se adjuntan, a título de ejemplo, unos dibujos de un sillón realizado de acuerdo con el presente modelo.

Tales dibujos constituyen la fig. I que representa una sección longitudinal del sillón, la figura II que representa una sección transversal del mismo y la fig. III que le representa desmontado en todas sus piezas.

25 Según las mismas, el presente Modelo consta de un marco -1- que forma el asiento y cuyos travesaños, -2- y -3-, delantero y trasero son algo inclinados hacia adelante. El respaldo está formado por otro marco -4-, cuyos travesaños laterales -5- poseen un perfil algo curvado hacia atrás. Tanto el travesaño -3-, como el -6- del marco -4-, llevan alineaciones coincidentes de orificios que indican su unión entre sí por tornillos.

30 Las bandas laterales del sillón se obtienen a base de los armazones -7- cuyo perfil es algo saliente con respecto al cuerpo del sillón y a cuyos travesaños inferiores -8- se unen por tornillos las patas -9- mediante las pletinas -10- que las mismas llevan.

40 Como se ve lo anteriormente dicho, es esencial la unión por medio de tornillos de todos los elementos entre



sí, de modo que cada uno de ellos se puede construir separadamente.

45 La guarnición y tapizado de los elementos anteriormente descritos se hace según se indica en las figuras I y II en las que es visible que tanto el asiento como el respaldo se constituyen a base de unas tiras soporte -11- sobre las que se dispone una delgada lámina de un material esponjoso y muy elástico.

50 Todo cuanto no afecte, altere, cambie o modifique la esencia del sillón anteriormente descrito, será variable a los efectos del presente Modelo.

N O T A .

Se reivindica como objeto de este registro por Modelo de utilidad:

55 1 - Un sillón perfeccionado, caracterizado porque su asiento está formado por un marco cuyos travesaños anterior y posterior forman un cierto ángulo con la horizontal, uniéndose posteriormente por medio de tornillos al respaldo, que está asimismo formado por un amplio marco de travesaños laterales algo curvados hacia atrás. Las bandas laterales del sillón están formadas asimismo por marcos algo salientes hacia delante, los cuales se unen por medio de  
60 tornillos a los travesaños laterales del asiento y al respaldo. Las patas se unen por tornillos a los travesaños inferiores de las bandas laterales del sillón por medio  
65 de unas pequeñas pletinas.

70 2 - El propio sillón de la reivindicación anterior, caracterizado porque la guarnición de todos los elementos del mismo se hace a base de tiras de soporte sobre las que se disponen láminas de material muy esponjoso y flexible re-



cubiertas de otras láminas de material algo elástico.

Sean cuales fueren las circunstancias que concurran en la esencialidad del Modelo de utilidad definido en las anteriores reivindicaciones, cual objeto es:

75 3 - "UN SILLON PERFECCIONADO".

Consta la presente memoria de cuatro hojas foliadas, mecanografiadas por una sola cara y del dibujo unido a la misma.

80 Barcelona, veinte de diciembre de mil novecientos cincuenta y siete.

P.A. de D. Asensio Cerezo López,

L. DURAN  
P.P.

63562

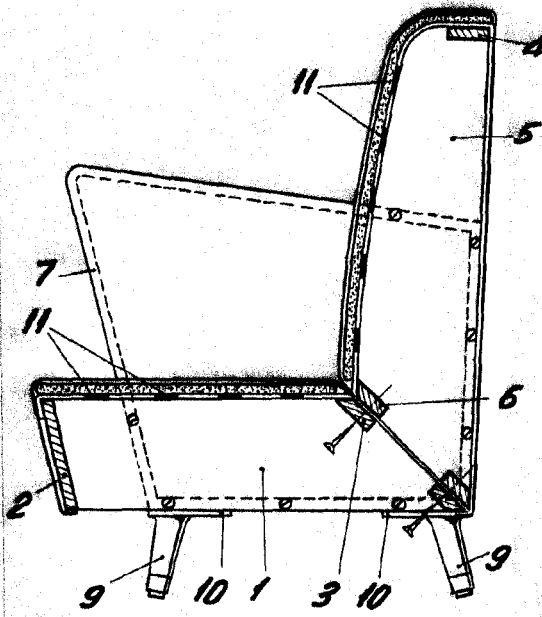

Fig. I

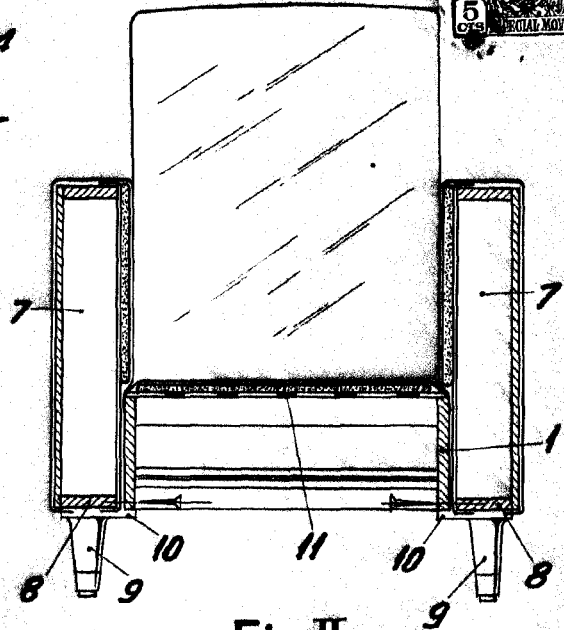

Fig. II

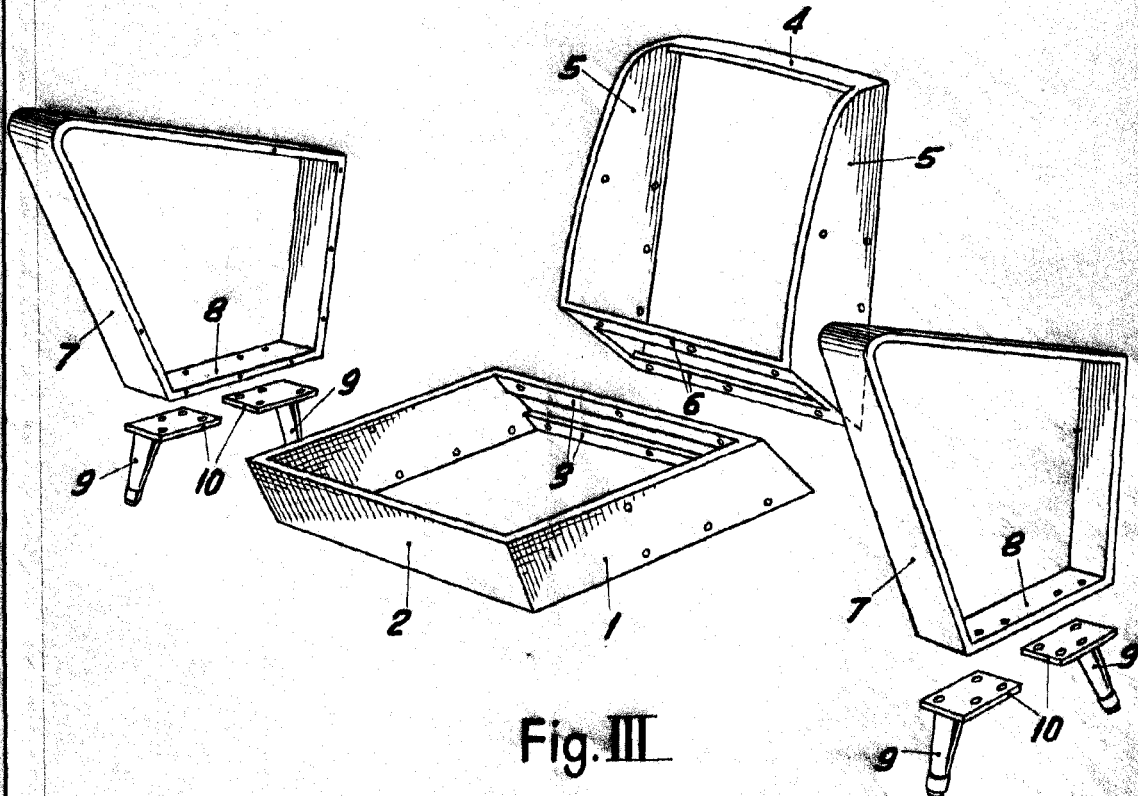

Fig. III

BARCELONA, 20 DICIEMBRE DE 1957

L. DURAN  
P.P.

ESCALA VARIABLE