



MODELO DE UTILIDAD

•63533

Solicitante : Don Liborio Díaz Gallástegui.

Residencia : Bilbao.- Virgen de Begoña, 8 y 13.

oooOooo

MEMORIA DESCRIPTIVA

Sobre:

"LAVADORA PERFECCIONADA".

oooOooo

El presente Modelo de Utilidad tiene por objeto una lavadora perfeccionada, construída de una sola pieza y su interior con baño de porcelana.

5 En los dibujos adjuntos, a título de ejemplo no limitativo, se ilustra una forma de ejecución del invento, y en ellos:



Fig. 1, es una vista de frente de la lavadora;

Fig. 2, es una vista de costado;

Fig. 3, una vista de la parte posterior;

10 Fig. 4, un corte y proyección de la propia máquina, y

Fig. 5, un detalle de la goma a presión, en la que se incrusta la pieza que divide en dos cuerpos la propia lavadora.

15 Con referencia a dichos dibujos, el cuerpo de la lavadora, de una sola pieza, se une mediante soldadura, 1, en su parte central y presenta la tapa, 2, de cierre, que se superpone sobre los terminales laterales de bakelita, 3.

20 La lavadora se divide en dos cuerpos, mayor el superior que el inferior, por una pieza o placa, 4, que encaja a presión en los correspondientes receptáculos saledizos de goma, 5. En el cuerpo superior queda encajado un rotor de bakelita, 6, y en su terminal y para  
25 el ajuste de la tapa hay un aro de goma, 7, comprendiendo dicha máquina el ventilador, 8, poleas trapeciales, 9, y el correspondiente motor, 10.

Es fácilmente comprensible que podrán variar los tamaños, proporciones y materiales en este Modelo, ya  
30 que estas accesoriedades quedan comprendidas en la invención, al no alterar su esencialidad.

NOTA

35 Descrita suficientemente la naturaleza del invento y su forma de realización práctica, se hace constar que la presente Memoria es susceptible de modificaciones de detalle, en cuanto no altere su esencialidad, y

• 63533



siendo, por tanto, lo que se solicita Modelo de Utilidad, por 20 años en España, lo que se recoge en las siguientes:

40

REIVINDICACIONES

1ª.- Lavadora perfeccionada, que se caracteriza porque el cuerpo de la misma, de una sola pieza, se une mediante soldadura en su parte central, presentando terminales laterales superiores, en los que encaja la tapa, reforzándose el cierre mediante un aro de goma.

45

2ª.- Lavadora perfeccionada, según reivindicación anterior, que se caracteriza porque comprende una placa de separación que forma dos cuerpos, mayor el superior que el inferior, la cual encaja lateralmente y a

50

presión en topes rectangulares de goma; en el cuerpo superior hay un rotor de bakelita y en el inferior el motor de accionamiento, existiendo las correspondientes poleas trapeciales y ventilador.

55

3ª.- "Lavadora perfeccionada"; según queda sustancialmente descrito en la presente memoria, que consta de tres páginas mecanografiadas por una sola cara y se representa en los dibujos adjuntos.

Madrid, 4 de Enero de 1958.

EMILIO GUILL SIRVENT  
P. P.

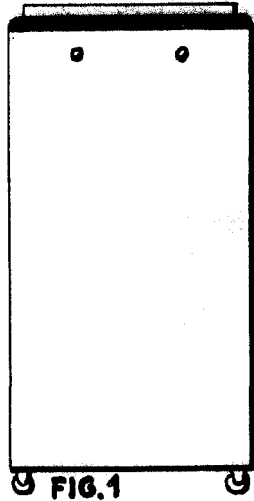

FIG. 1

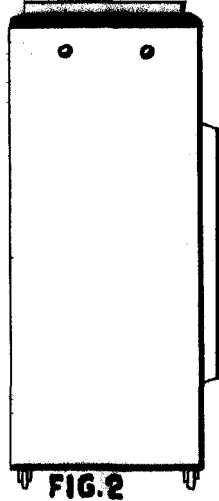

FIG. 2

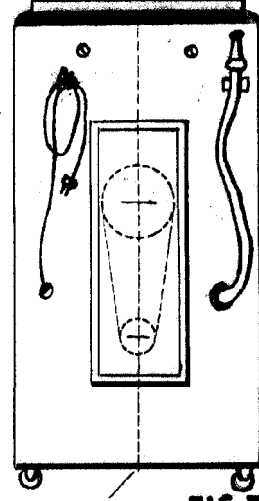

FIG. 3

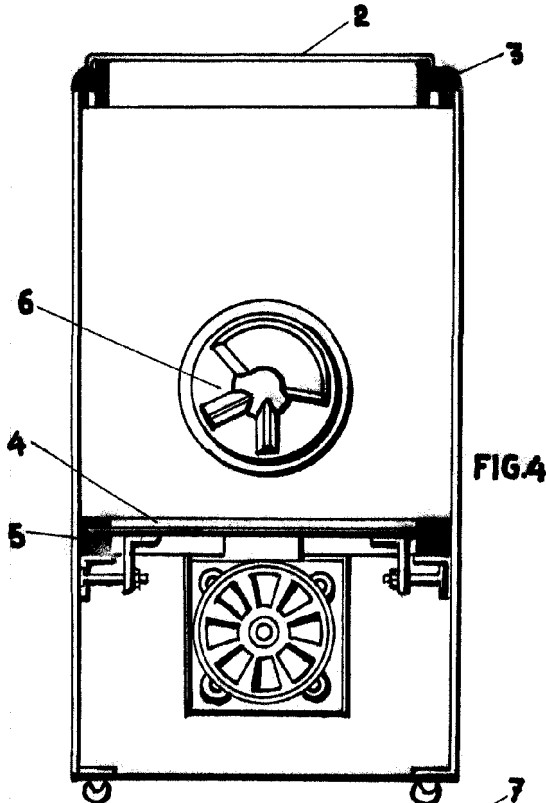

FIG. 4

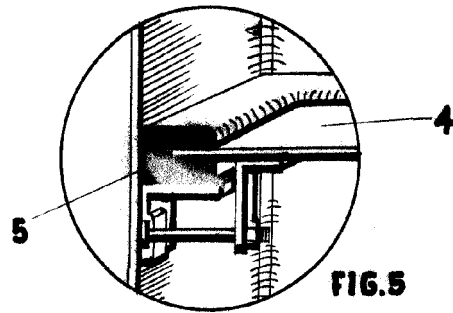
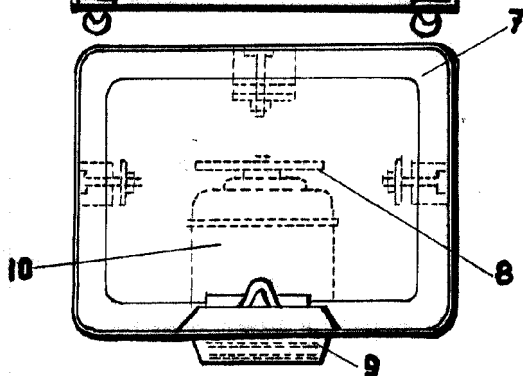

FIG. 5



• 6 3 5 3 3

MADRID, A ENE. 1950  
LIBORIO DIAZ GALLASTEGUI,  
P.P.

EMILIO GUILL SIRVENT  
P. P.

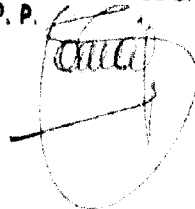

77778