



63532

MODELO DE UTILIDAD

que por veinte años, para España y sus Posesiones, se solicita a favor de Don Francisco ARRUIPE Tellechea, de nacionalidad española, domiciliado en ARECHAVALETA (Guipúzcoa), por: UNA CAFETERA DOMESTICA PERFECCIONADA.-

-Memoria Descriptiva-

La presente memoria se refiere, como su enunciado indica, a una cafetera perfeccionada que, sin necesidad de complicados mecanismos o elementos, realiza por si sola la infusión aplicando el sistema de paso de agua caliente a través de una masa molida de café, por su propio peso y a una temperatura constante para lograr un máximo aprovechamiento y total conservación del aroma, al invertir la posición del aparato una vez caliente la masa de agua necesaria.

A continuación se realiza una detallada descripción del Modelo que se solicita y con referencia a los planos que se acompañan,



en los cuales se representa:

En la Fig. 1ª una perspectiva del cacillo hervidor.

En la Fig. 2ª una vista el perspectiva y corte parcial del depósito-filtro del café.

15 En la Fig. 3ª una vista de la cafetera propiamente dicha y

En la fig. 4ª, finalmente, una vista del conjunto montado.

El Modelo que se preconiza, está constituido esencialmente por un cacillo hervidor -1- de construcción normal, en cuya embocadura queda retenido por ajuste a presión el depósito-filtro del

20 café -2- que forma en su interior una caja -3- delimitada por una base perforada -4-, constituida por una pletina incluida en la pieza durante su fabricación, y una tapa -5- roscada por la parte superior y con su superficie finamente perforada, que servirá de filtro en posteriores operaciones. El depósito-filtro -2- se pro-

25 longa por la parte inferior en un cilindro sin base, que llega hasta las inmediaciones del fondo del cacillo -1-, con lo que una vez caliente el agua contenida en este último, al invertir el conjunto, pasa a su interior la casi totalidad del agua, que no tendrá más salida que a través de la masa molida del café contenida

30 en la caja -3- después de atravesar la platina -4- y posteriormente el filtro -5-, recogiénose finalmente la infusión producida en la cafetera propiamente dicha -6-, cuya embocadura ha quedado unida anteriormente a la del cacillo -1- al ajustar ésta también en el ensanchamiento que representa el depósito filtro -2-. Esta

35 cafetera -6-, posee, según es normal en estos utensilios, un pitorro -7- para verter la infusión, y un asa -8- para su asiento y análoga a la del mismo número fija al cacillo hervidor.

En el borde o ensanchamiento del depósito-filtro -2-, y en un punto diametralmente opuesto a las asas del recipiente,

40 se ha previsto una hendidura -10- de manera que al ajustar en la



embocadura del cacillo hervidor -1-, el borde del depósito filtro
-2-, deja un pequeño paso para el vapor, que se produce al hervir el
agua contenida en el cacillo -1- y que sale al exterior a través de
la citada hendidura y pitorre -7-, y que tiene por finalidad ad-
45 vertir que se puede invertir la posición del conjunto para prepa-
rar así la infusión. El punto -11- previsto en la embocadura del
cacillo hervidor -1-, indica la posición exacta en que se debe
colocar la hendidura -10-.

Una vez terminada la operación del filtrado, se separa la
50 cafetera -6- del conjunto, se le agrega la tapa -9- y queda dis-
puesta para su uso en la forma habitual.

Los materiales, así como el tamaño y forma adoptados por
los elementos constituyentes de la cafetera que se preconiza,
podrán ser variables, siempre que no se alteren, cambie o modifi-
55 que la esencialidad del objeto perseguido.

Descrita suficientemente la naturaleza y alcance del Modelo
de Utilidad que se solicita, se hace constar que las particulari-
dades sobre las que ha de recaer la concesión del mismo, están
comprendidas en la siguiente notas de reivindicaciones.

63532



60

N O T A

1ª.- UNA CAFETERA DOMESTICA PERFECCIONADA, caracterizada por estar formada por un cacillo hervidor del agua de la infusión y una cafetera propiamente dicha, unidas entre si con las bases opuestas, al ajustar ambas embocaduras en un depósito del café molido que consiste en una caja con su base - incluida en la fabricación de la pieza - y una tapa roscada al depósito filtro por su parte superior, finamente perforadas, sirviendo la última de filtro en posteriores operaciones.

2ª.- UNA CAFETERA DOMESTICA PERFECCIONADA, según anterior reivindicación, caracterizada porque el depósito -filtro se prolonga en un cilindro sin fondo que llega hasta las inmediaciones de la base del cacillo hervidor, y que al invertir la posición del conjunto una vez que ha empezado a hervir el agua contenida, la recoge en su interior forzándola a pasar a través del café molido y del filtro que lo retiene, para recogerse finalmente en la cafetera propiamente dicha, la que una vez terminado el proceso, se separa del conjunto y con la adición de una tapa, queda lista para su normal uso.

3ª.- UNA CAFETERA DOMESTICA PERFECCIONADA, según reivindicaciones anteriores, caracterizada porque en un punto del borde del depósito filtro de café, se ha previsto una hendidura, que conjugada con el pitorro de la cafetera, determina un escape de vapor, con la finalidad de advertir que en ese momento el agua contenida en el cacillo está hirviendo y se puede invertir el conjunto para realizar la infusión.

4ª.- UNA CAFETERA DOMESTICA PERFECCIONADA.-

Consta la presente memoria descriptiva de cuatro hojas escritas por una sola de sus caras, a las que se acompañan dos dibujos para su mejor comprensión.

Madrid,

-4 ENE. 1958

CARLOS BALESTERO



Fig. 1ª

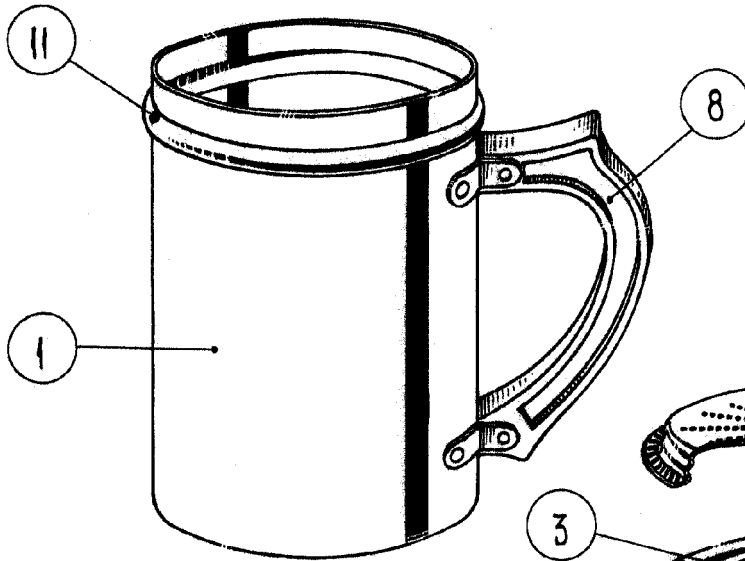

63532

Fig. 2ª

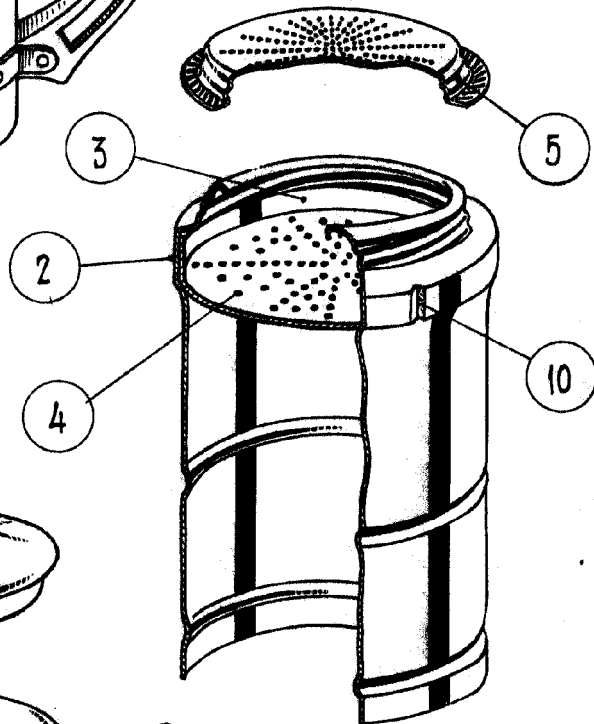
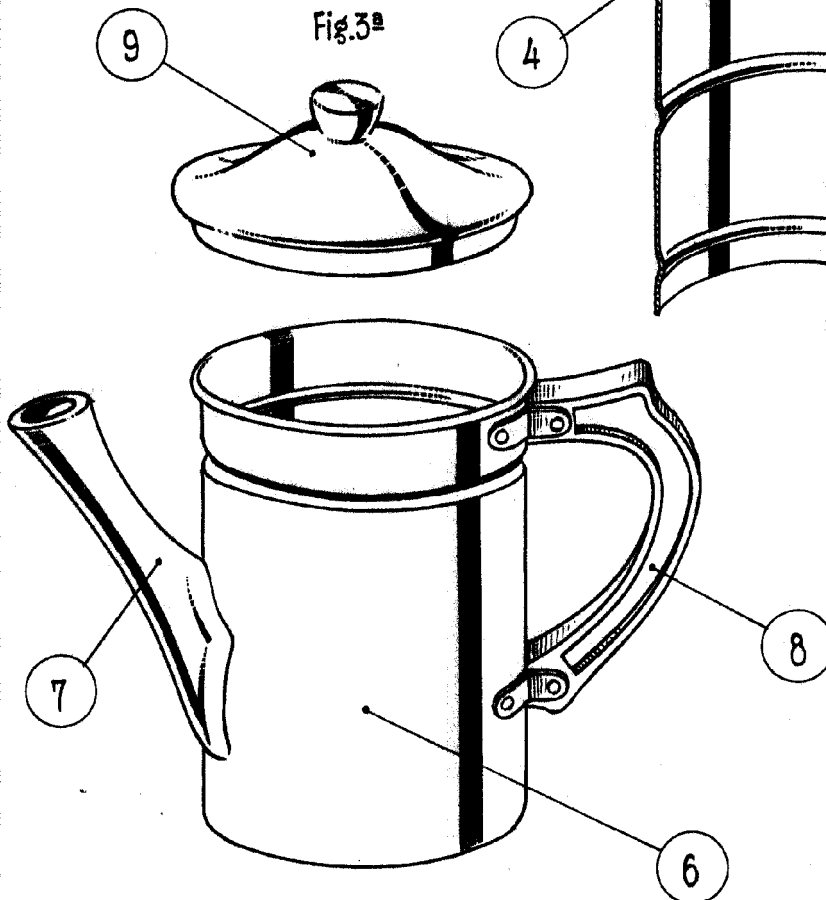

Fig. 3ª



Escala variable.

24 ENE. 1958
CARLOS BALLESTERO



Fig. 4a

63532

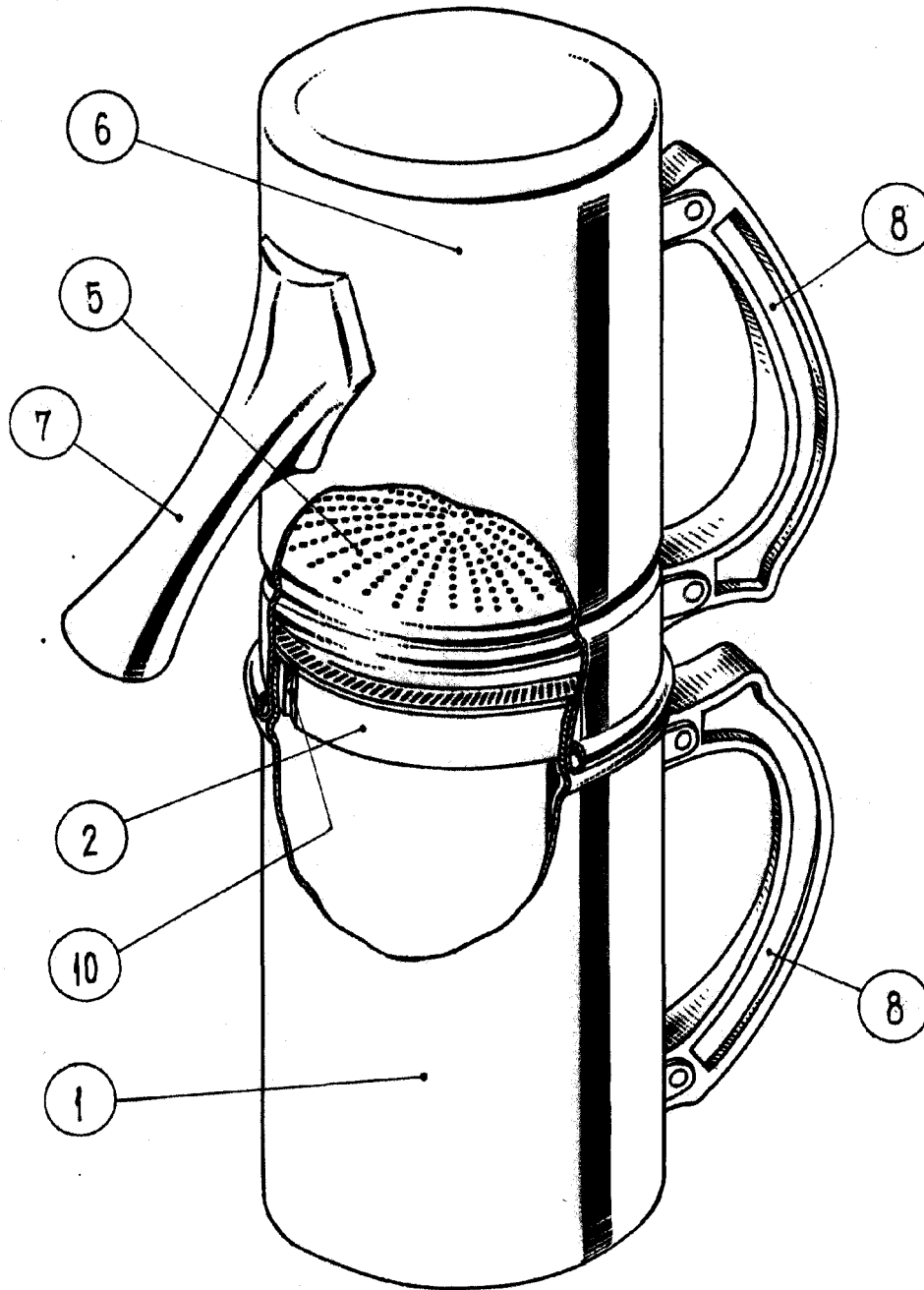

Escala variable.

4 ENE. 1958

CARLOS BALLESTERO
P. R.