

27 DI



•63516

PATENTE  
DE  
REGISTRO DE MODELO DE UTILIDAD

Por "Un recipiente para lavar y teñir el cabello con armadura de soporte" - - - - -

a favor de EUGENE, Sociedad Anónima, de nacionalidad española, domiciliada en BARCELONA, calle Bertrán nº 71.

- - - - -

MEMORIA DESCRIPTIVA

La presente memoria descriptiva corresponde a una patente de registro como modelo de utilidad de un recipiente propio para lavar y teñir el cabello que gracias a la ligereza del material de que está fabricado puede ser fácilmente manejado sin que por ello pueda experimentar deterioro gracias a estar dotado de una configuración resistente y descansar durante su empleo en una armadura de soporte, respecto a la cual es amovible, en la que queda perfectamente apoyado por su parte alta de modo que quede el cuerpo hueco constituyente del recipiente de trabajo suspendido.

10

Esta constituye esencialmente el tipo de recipiente amovible que se registra por una cubeta fabricada de materia



plástica moldeada de modo que presente una cubeta cóncava oval, de pared delgada pero dotada, por su forma, de perfecta rigidez, rodeada superiormente por una pared inclinada en pendiente hacia su cavidad que está dotada de un reborde de su contorno superior que permite el encaje de la cubeta, para  
5 quedar suspendida, de un soporte metálico que está dotado de un pie de apoyo y que presenta superiormente una configuración ajustada a la del citado reborde de la cubeta, presentando la citada pared inclinada una escotadura que permite ajustar el artefacto a la nuca de la persona sometida a tratamiento.  
10

La descripción de un caso de ejecución práctica del modelo representado solamente a título de ejemplo en el dibujo adjunto, permitirá hacerse perfecto cargo de cual es la  
15 estructuración esencial del complejo de cubeta y soporte que lo constituye, así como de la utilidad que con el uso del mismo puede ser alcanzada.

Como puede verse en el dibujo, en el cual se representa separados los dos elementos integrantes del modelo, este se  
20 compone de la cubeta o ~~formina~~ profunda 1 configurada de modo que presente superiormente en pendiente y en el contorno superior de esta una dobladura de rebordado 2 que la recorren. La cubeta presenta además la escotadura o entrante 3 que permite la aplicación de la misma a la nuca, así como un desague 4, fabricado todo ello por molde de materia plástica, constituyendo una sola pieza de paredes delgadas completando el artefacto una armazón de varilla metálica 5 dotada de un pie 6 que puede apoyarse inferiormente en cualquier  
25

63516



pedestal o soporte y que presenta un cerco superior 7 de sostenimiento de la cubeta 1 por debajo de su dobladura de reborde 2, interrumpido en correspondencia con la parte escotada 3 de ajuste de la cubeta a la nuca.

5 El pie 6 constituido generalmente por una varilla cilíndrica podrá ser enchufado o fijado a un trípode u otro tipo de peana o al respaldo de un sillón o asiento semejante.

10 Se comprende perfectamente que gracias al hecho de estar fabricada la cubeta de materia plástica, a pesar de ser muy extensa la misma, resulta fácilmente manejable quedando no obstante dotada de perfecta rigidez, así como de la requerida estabilidad y resistencia cuando queda ajustada a la armazón de soporte en posición de trabajo.

15 Podrán ser, como es natural, variables las formas y las dimensiones que presenten la cubeta y el soporte en los diferentes casos de ejecución del modelo, los metales, aleaciones, materias plásticas y otros materiales de que se fabriquen uno y otro, los medios manuales o mecánicos y procedimientos de molde o configuración que se empleen para producirlos y en general cuantas condiciones puedan concurrir en la producción  
20 o la utilización de los diferentes casos de ejecución del modelo siempre que por ser de carácter secundario, accidental o accesorio respecto a la esencialidad del modelo no sean causantes de sensible alteración de la misma.

N O T A

25 Por la patente de registro de modelo de utilidad a que se refiere la presente memoria descriptiva se REIVINDICA la propiedad y la explotación exclusiva de:

6351627



1.- Un recipiente para lavar y teñir el cabello con  
armadura de soporte esencialmente constituido por una cubeta  
fabricada de materia plástica moldeada de modo que pre-  
sente una cavidad cóncava oval, de pared delgada pero dotada,  
5 por su forma, de perfecta rigidez, estando rodeada superior-  
mente tal cavidad por una pared inclinada en pendiente ha-  
cia ella estando la cubeta dotada de un reborde de su con-  
torno superior que permite el apoyo de la misma para quedar  
suspendida en un soporte metálico que está dotado de un pie  
10 de apoyo y que presenta superiormente una configuración  
ajustada a la del citado reborde de la cubeta, presentando  
la citada pared inclinada una escotadura que permite ajus-  
tar el artefacto a la nuca de la persona sometida a trata-  
miento.

2.- "Un recipiente para lavar y teñir el cabello con  
armadura de soporte".

Consta la presente memoria de cuatro hojas foliadas, es-  
critas por una sola cara.

Barcelona, 27 de Diciembre de 1957.

P. p. del EUGENE, Sociedad Anónima,



63516

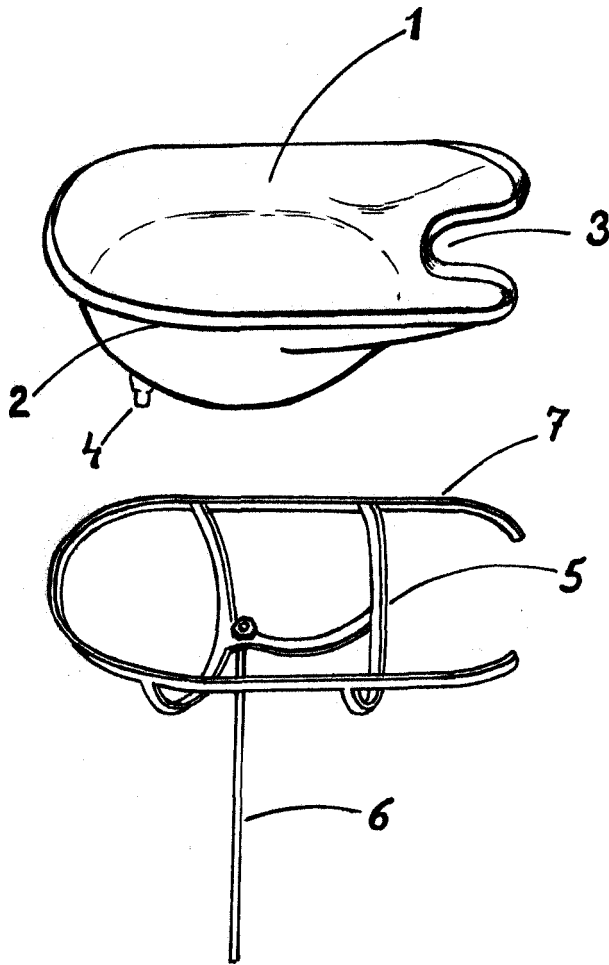

ESCALA VARIABLE

Barcelona 27 DIC. 1937