

24 DIC.



•63510

M O D E L O  
D E  
U T I L I D A D

a favor de Don MARCELINO EJIDO BENITO, de nacionalidad española, residente en Badalona (Barcelona), Calle Julio Ruiz de Alda, 9, por "BATERIA ARTILLERA DE JUGUETE".

- . -

MEMORIA DESCRIPTIVA

La presente invención se refiere a una batería artillera de juguete, provista de pantalla receptora y visor de radar simulados, y asimismo de una serie de mandos para el accionamiento de todos los aparatos, que proporcionan al juguete un gran atractivo para los niños.

5.

El simulacro de un ataque bélico es una de las aficiones más acentuadas en los pequeños. Disponer, pues, de un conjunto de aparatos acoplados, semejantes, en su funcionamiento, a los reales, proporcionará a no dudar unas horas de entretenimiento a los pequeños. Por otra parte el juguete en cuestión, no presenta peligro alguno y es total-

10.



63510<sup>24</sup> DIC.

mente inofensivo.

- La batería artillera de juguete, objeto de la invención, está constituida por un armazón o caja soporte sobre la que va dispuesto un cañón montado sobre una plataforma giratoria y cuyo eje presenta solidarizada una corona dentada contra la que se apoya una lengüeta elástica formando un dispositivo sonoro. El cañón queda montado oscilante sobre el soporte correspondiente, y el eje de apoyo del mismo presenta en sus extremo sendas ruedas para el mando del cañón yendo previsto un sector dentado adosado a la base del cañón y contra el que actúa una lengüeta de resonancia dando lugar a la formación de un dispositivo sonoro similar al citado anteriormente y que a la vez retiene al cañón en las distintas inclinaciones. Sobre el cañón va acoplada una guía para lanzamiento de un proyectil imitando los dirigidos.

- Del cuerpo de la caja emerge un marco portador del visor traslúcido de radar simulado, y cuya pantalla receptora queda montada giratoria sobre la propia caja. En el interior de la caja-armazón, y enfrentado al visor de radar, se halla un bombo giratorio de paredes transparentes y sobre las que van impresas las siluetas de aviones, cuyo bombo queda iluminado interiormente por una lámpara enfrentada al visor citado, que proyecta las imágenes de los aviones en dicho visor. El bombo giratorio es accionado exteriormente por medio de una manivela transmisión adecuada. La propia manivela actúa de forma intermitente y a través de un dispositivo apropiado, sobre un interruptor de dos fases, en la



•6.3510

24 DIC 6

- primera de las cuales se cierra el circuito correspondiente a la lámpara ya citada, y en la segunda el de un dispositivo zumbador. Tales circuitos eléctricos son alimentados por una batería eléctrica dispuesta en el interior de la
5. caja. El dispositivo zumbador descrito puede ser accionado de forma independiente, por medio de un pulsador que sobresale de la caja y que imita el de un telégrafo Morse. La manivela que se cita anteriormente, pone en movimiento también y mediante una transmisión apropiada, la pantalla simulada
10. receptora de radar.

En la pared frontal de la caja soporte emergen dos bases de enchufe, alimentadas por las propias pilas o batería eléctrica ya mencionadas, destinadas a alojar sendas clavijas que conectan respectivamente un micrófono y un auricular.

15.

Para la mejor comprensión de cuanto queda descrito en la presente memoria descriptiva, se acompaña un dibujo en el que, tan sólo a título de ejemplo, se representa un caso práctico de realización del objeto de la invención.

20.

En dicho dibujo la figura 1 es una vista en perspectiva de la batería montada sobre la caja soporte; la figura 2 muestra un detalle, a mayor escala, en alzado lateral y seccionado parcialmente, del montaje del cañón y su plataforma giratoria; la figura 3 es una vista a la misma escala de la anterior, correspondiente a un alzado posterior del tambor giratorio, de su mecanismo de accionamiento y el del interruptor que conecta la lamparita y el zumbador; y finalmente la figura 4 corresponde a una vista en

25.

• 6 35 10 DIC.



alzado lateral seccionado, de la figura anterior.

- La batería de juguete descrita está constituida en el aludido dibujo por una caja soporte -1- en la que va montado el cañón -2- sobre una plataforma giratoria -3- y cuyo eje -4- presenta solidarizada una corona dentada -5- contra cuyo perfil se apoya una lengüeta -6- elástica, constituyendo un dispositivo sonoro. De la plataforma giratoria -3- emergen los brazos -7- sobre los que va dispuesto oscilante el cañón -2-, por medio de un eje -8- solidario de su base. Este eje -8- presenta en sus extremos sendas ruedas de mando -8'- para el desplazamiento en sentido vertical del cañón -2-, el cual es portador en su base de un sector dentado -9- en el que se apoya una segunda lengüeta -10- que fija la posición del cañón -2- y a la vez forma un segundo dispositivo sonoro. El cañón -2- lleva montada una plataforma -11- con un dispositivo mecánico adecuado para el lanzamiento de un proyectil -12- similar a los proyectiles dirigidos, cuyo dispositivo de lanzamiento es accionado por medio de la palanca -13-.
20. De la caja -1- emerge el marco de un visor translúcido -14- simulando el del radar, mientras que el pedestal -15-, solidario de la misma caja -1-, sostiene la pantalla receptora simulada -16-, montada giratoria.
25. En el interior de la caja -1- y enfrentado al visor -14- queda dispuesto un bombo giratorio -17- de paredes transparentes y en las que van impresas las siluetas -18- de diversos aviones. El bombo -17- queda iluminado por una lamparita -19- alimentada por unas pilas alojadas en la propia caja -1-

•63510

24 DIC. 1944



- (no representadas). El accionamiento del citado bombo giratorio -17- se efectúa mediante una manivela -20- exterior, en cuyo eje va montado el piñón -21- y el cual engrava con una corona dentada -22- solidaria del eje -23- que a su vez lo es del bombo giratorio -17-. De la base inferior de dicha corona emergen unos pivotes -24- que actúan sucesivamente contra un brazo articulado -25- a lo largo de una rampa del mismo, cuyo extremo libre se apoya sobre un fleje metálico -26- al que va conectado el conductor -27-, correspondiente al circuito alimentador de la lámpara -19-. Este fleje -26- obliga a su vez a otro -28- conectado a la pila alimentadora, a través de -29- a apoyarse finalmente contra un tercer fleje de conexión -30- que completa el circuito correspondiente a aquel zumbador -28- a través del conductor -31-. Dicho circuito puede cerrarse independientemente por medio del pulsador exterior -31'- cuya palanca presiona contra el fleje -30- al que obliga a apoyarse sobre el puente -28-. El pulsador vuelve a su posición primitiva merced a la elasticidad del fleje -30-.
20. Por otra parte, solidario del eje -23- de la corona dentada -22-, se ha dispuesto el cable flexible -32-, que transmite el giro de la corona -22- a la pantalla receptora -16-.
25. Finalmente en la caja -1- y por su cara frontal, emergen las bases de enchufe -33-34- en las que se acoplan las clavijas -35-36- que conectan, respectivamente, un micrófono portátil -37- y el correspondiente auricular -38-. Se comprende que aquellas bases -33-34- son alimentadas por

24 DIC.



•63510

las pilas ya mencionadas.

De lo descrito, y por la observación de los dibujos, se desprende el funcionamiento de la batería artillera de juguete, y que es el siguiente:

5. El cañón -2- y con él la rampa -11- giran al estar montado aquél sobre la plataforma -3-. Al propio tiempo la lengüeta -6- apoyada contra el perfil de la corona dentada -5- solidaria del eje -4- de la plataforma -3-, produce un tableteo similar a los disparos repetidos de un arma automática. Lo mismo ocurre al hacer oscilar el cañón -2- sobre su eje -8- apoyado en los soportes -7-, ya que el sector dentado -9- actúa sobre la segunda lengüeta -10-. Este dispositivo permite al propio tiempo mantener al cañón -2- en la inclinación deseada. Mediante los dos movimientos del cañón, circular y oscilatorio, éste puede dirigirse en cualquier dirección, y con él a la guía -11-, lo que permite practicar puntería con el proyectil -12-, similar a los dirigidos, que, merced al dispositivo mecánico previsto es lanzado al accionar sobre la palanca de disparo -13-.
- 10.
- 15.
20. Por otra parte, al hacer girar la manivela -20-, el piñón -21- transmite su giro a la corona dentada -22- y ésta a su vez al bombo giratorio y transparente -17-. Cuando ello ocurre, cada pivote -24- de la rueda dentada -22- se desliza sucesivamente, y a intervalos, contra la rampa del brazo articulado -25-, obligándole a desplazarse, de modo que su extremo libre se apoya contra el primer fleje -26-, venciendo su elasticidad. En cuanto éste se pone en contacto con el puente -28-, conectado a las pilas alimen-
- 25.

63510 24 DIC



tadoras, se enciende la lámpara -19- que ilumina el bombo giratorio -17-. Siguiendo el movimiento iniciado, el brazo -25- sigue presionando sobre al fleje -26-, que, que conectado al puente -28-, sigue doblándose hasta que se apoya sobre el fleje -30- con lo que se cierra el circuito alimentador del zumbador -28- que empieza a sonar. Cuando el pivote -24- llega al final de su recorrido a lo largo de la rampa del brazo -26-, éste queda libre y los flejes -26- -28-30-, gracias a su elasticidad, vuelven a su posición primitiva desconectándose la lamparilla -19- y zumbador -28-.

Cada vez que se enciende la lamparilla -19- aparece sobre el visor -14- la silueta proyectada de un avión -18- que va desplazándose a lo largo de la misma al girar el tambor -17-. Se ha calculado que cuando aquella silueta -18- se encuentra situada en el centro del visor -14-, se efectúe la conexión del zumbador -28-, y al desaparecer dicha silueta el pivote -24- correspondiente habrá llegado al final de su recorrido apagándose la luz y cesando el zumbido. Siguiendo el movimiento giratorio de la manivela -20-, es otro pivote -24- que inicia su recorrido sobre el brazo -25- y por tanto vuelven a repetirse los movimientos y conexiones antes citados.

Accionando sobre el pulsador -31- puede conectarse independientemente el zumbador -28- e imitar con él las señales intermitentes de un telégrafo transmitiendo en alfabeto Morse.

Al propio tiempo que se efectuaban los movimientos

• 6 3 5 4 0 2 4 DIC



del tambor giratorio -17- y las conexiones detalladas, la rueda dentada -22- transmite su giro, por medio del cable -32- a la pantalla receptora -16- que simula otear el cielo.

5. Queda pues patente el funcionamiento combinado de todos los elementos de la batería, los cuales simulan los que componen una batería moderna real. El pequeño encuentra con ello un gran entretenimiento, al que se suma la posibilidad de transmitir y recibir mensajes a través del micrófono -37- y auricular -38-, por vía oral. Es por tanto este juego apto para que en él intervengan dos o más niños, cada uno encargado de una misión determinada. Asimismo, el juguete descrito queda totalmente exento de peligro alguno.
- 10.

- Serán independientes del objeto de la invención los materiales empleados en la construcción de los distintos elementos que la integran, formas y dimensiones de los mismos y cuantos detalles accesorios puedan presentarse, siempre y cuando no afecten a su esencialidad.
- 15.

- . -

#### N O T A

- Se reivindica como objeto del presente modelo de utilidad:
- 20.

1. Batería artillera de juguete, que se caracteriza esencialmente por el hecho de estar constituida por una caja soporte sobre la que van montados un cañón giratorio

• 6 35 1 04 DIC.



y oscilante que lleva acopladas sendos dispositivos sonoros a los de sus articulaciones, así como uno de retención en las diversas inclinaciones que puede adoptar el cañón, sobre el cual va montada una guía para el lanzamiento de

5. un proyectil simulando un proyectil dirigido, en cuya caja va montado asimismo un visor simulando al de radar y la correspondiente pantalla receptora giratoria, cuyos movimientos son mandados por una manivela exterior que asimismo, y a través de transmisiones adecuadas acciona un interruptor

10. de dos fases que conecta un zumbador y una lamparita que ilumina el visor en cuestión.

2. Bateria artillera de juguete, según la reivindicación anterior, que se caracteriza por el hecho de que el cañón va montado sobre una plataforma giratoria de cuyo eje es solidaria una corona dentada contra cuyo perfil se apoya una lengüeta sonora, mientras que el propio cañón queda dispuesto oscilante sobre un eje fijo a su base y que se apoya sobre sendos brazos que emergen de la plataforma indicada, cuyo cañón lleva solidarizada en su base un sector dentado en el que se apoya una segunda lengüeta sonora que al propio tiempo fija las diversas inclinaciones que pueda tomar el repetido cañón.

15.

20.

3. Bateria artillera de juguete, según las reivindicaciones 1 y 2, que se caracteriza esencialmente por el hecho de que la propia manivela, por medio de una transmisión apropiada, comunica su giro a la simulada pantalla receptora de radar.

25.

4. Bateria artillera de juguete, según las reivin-

• 6 35 1 0 2 4 DIC.



2

dicaciones 1 a 3, que se caracteriza por el hecho de que independientemente del interruptor de dos fases, se ha previsto un pulsador exterior que conecta directamente el dispositivo zumbador, pulsador sometido a la acción de un resorte que tiende a mantenerle en posición de desconectado.

5. Bateria artillera de juguete, según las reivindicaciones 1 a 4, que se caracteriza esencialmente por el hecho de que en la cara frontal de la caja quedan previstas dos bases de enchufe, conectadas a la pila alimentadora, y en las que se acoplan las correspondientes clavijas que conectan, respectivamente, un micrófono portátil y un auricular.

6. Bateria artillera de juguete.

15. La presente memoria consta de diez hojas foliadas, escritas a máquina por una sola cara.

Barcelona, a 24 de Diciembre de 1957.

Marcelino EJIDO BENITO

p.a.

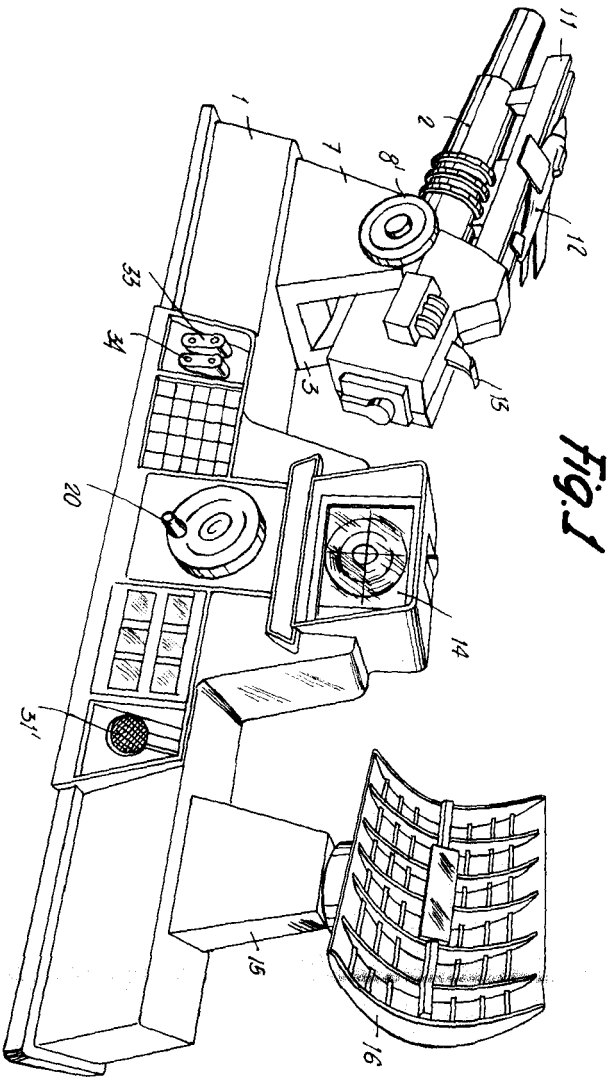
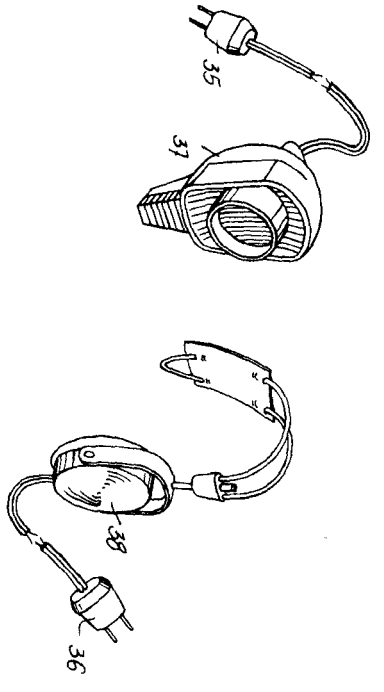

Fig. 1



69610  
Fig. 2

Tres hojas  
kaja 2.º J

Barcelona, 24 Diciembre 1951  
Marcelino Ejido Benito  
P.a.

