

63504



18 D

63504

MODELO DE UTILIDAD

por 20 años

por "UN ESTUCHE PERFECCIONADO PARA MEDIAS", a favor de Senar, S.A., de nacionalidad española, domiciliada en Villafranca del Cid (Castellón), Generalísimo Franco, 10.

=====

MEMORIA DESCRIPTIVA

Se describe en este Modelo de utilidad un estuche para medias de simple ejecución y elegante apariencia, dada su magnífica presentación y acabado. Por su especial concepción constituye un excelente reclamo comercial,

5. permitiendo disponer dos pares de medias en un solo estuche y ganando en presentación y características estéticas.

Para su mejor comprensión se adjuntan, a título de ejemplo, unos dibujos de un estuche para medias realiza-



10. do de acuerdo con el presente Modelo.

Tales dibujos vienen representados por las figuras I y II, la primera de las cuales muestra al estuche en posición de cerrado y la segunda le representa con una de sus alas parcialmente doblada para que sea visible su constitución interior.

15.

Según tales figuras, el estuche consta de una amplia banda de material plástico doblada por su mitad, según representa la figura I, de modo que se forman dos alas -1- y -2- susceptibles de superponerse.

20.

El ala -1-, lleva en su cara externa una pequeña bolsita plana -3- obtenida por soldadura de una lámina de material plástico transparente por tres de sus bordes. La utilidad de dicha bolsita se comprende por la posibilidad de introducir en ella un distintivo o marca comercial.

25.

Las alas -1- y -2- llevan en sus caras internas y cerca de los bordes, según se aprecia en la figura II, sendos repliegues -4- y -5-, con los bordes menores -6- y -7- unidos por soldadura a las mismas, de manera que en los bolsos resultantes se pueden introducir sendos pares de medias.

30.

Todo cuanto no afecte, altere, cambie o modifique la esencia del estuche descrito, será variable a los efectos del presente Modelo.

35.

N O T A.

Se reivindica como objeto de este registro por Modelo de utilidad:

1. - Un estuche perfeccionado para medias, caracterizado por su constitución a base de una sola banda de un material moldeable y flexible que se dobla por su parte media, constituyendo dos amplias alas, las cuales poseen

40.



en sus caras internas y cerca del borde, sendos repliegues cuyos bordes menores superior e inferior están unidos por soldadura a las mismas, formando dos bolsones en los que son susceptibles de introducirse sendos pares de medias. Una de las alas del estuche posee una pequeña bolsita en su parte externa, formada por una lámina transparente unida a dicha ala por soldadura de tres de sus bordes.

45. Sean cuales fueren las circunstancias que concurren en la esencialidad del Modelo de utilidad definido en la anterior reivindicación, cual objeto es:

2. - "UN ESTUCHE PERFECCIONADO PARA MEDIAS".

55. Consta la presente memoria de tres hojas foliadas, mecanografiadas por una sola cara y del dibujo unido a la misma.

Barcelona, diez y ocho de diciembre de mil novecientos cincuenta y siete.

P.A. de Senar, S.A.,

L. DURAN  
P.P.

63504

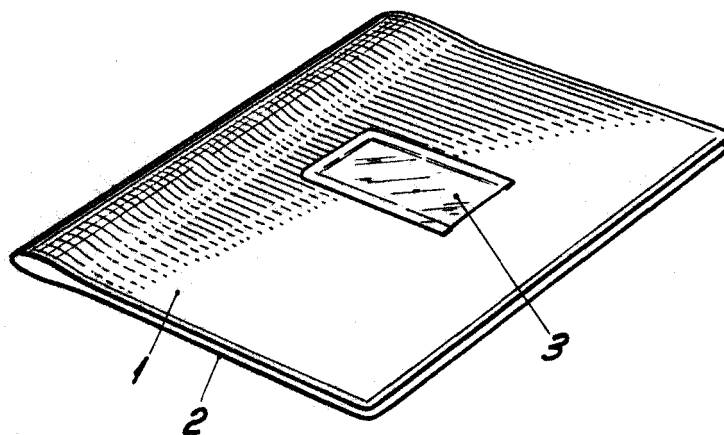

Fig. I

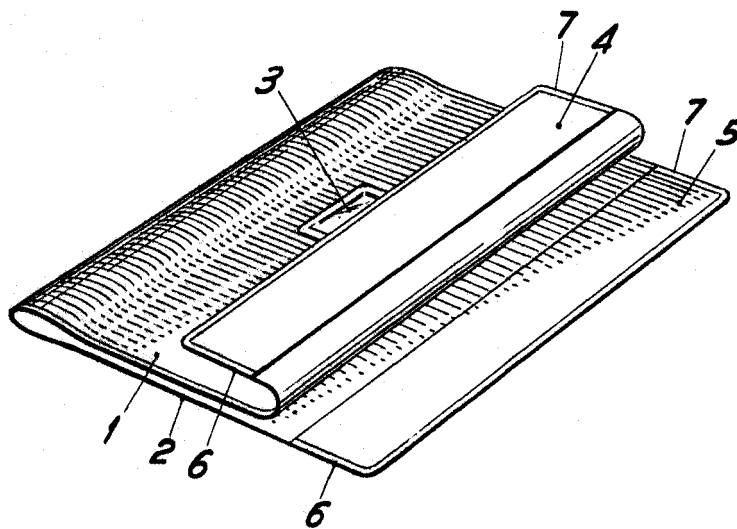

Fig. II

BARCELONA, 18 DICIEMBRE DE 1957

L. DURAN  
P.P.