



63500

M O D E L O  
D E  
U T I L I D A D

a favor de TALLERES SANGLAS, S. A., entidad española,  
domiciliada en Barcelona, Calle Selva de Mar, s/n., por  
"PARABRISAS PARA MOTOCICLETAS Y SIMILARES".

- . -

MEMORIA DESCRIPTIVA

La presente invención se refiere a un parabrisas para motocicletas y similares, que se caracteriza porque su fabricación, debido a la peculiar estructura constitutiva, se ve notablemente favorecida en su aspecto económico, motivo por el cual así como por su solidez y belleza de línea, resulta de empleo sumamente práctico y conveniente.

El parabrisas indicado consiste esencialmente en una placa rígida, conformada a modo de faldellín, con abertura para el faro, la cual queda protegida por un bordón

63500



- periférico de sección en "U" provisto interiormente de salientes en forma de dientes de sierra para su mejor sujeción. Dicho bordón se prolonga por ambos lados, hacia la parte superior, en un marco de contorno apropiado en el que queda sujeta una placa flexible de material transparente y pequeño espesor, cuya sujeción por su borde inferior se realiza por medio de remaches sobre otro bordón de material elástico, por ejemplo caucho, fijado al borde superior de la placa rígida. El conjunto está dotado de elementos adecuados para su sujeción al manillar de la motocicleta.
- 5.
- 10.

- Para la mejor comprensión de cuanto se indica en la presente memoria descriptiva se acompaña un dibujo en el que, tan sólo a título de ejemplo, se representa un caso práctico de realización de un parabrisas de características iguales al del objeto de la invención.
- 15.

- En dicho dibujo, la figura 1 muestra una vista en perspectiva por su cara frontal; la figura 2 representa una vista análoga por su cara posterior; en la figura 3 se observa una vista de la sección transversal del bordón; y en la figura 4 se representa en vista perspectiva el detalle de la sujeción conjunta de la placa rígida y de la flexible al bordón.
- 20.

- El aludido parabrisas está constituido por una placa rígida -1-, conformada a modo de faldellín, en la cual hay practicada una abertura -2-, de contorno curvilíneo, cuyos extremos quedan retenidos por un elemento elástico -3-, que en el caso particular que nos ocupa es un resorte
- 25.

63500

21 DIC 1965



5. helicoidal. Dicha placa -1- queda protegida por un bordón periférico -4-, de sección en "U", cuyas paredes interiores están provistas de salientes -5- en forma de dientes de sierra. El bordón -4- se prolonga por ambos lados y hacia la parte superior en un marco -6-, de contorno adecuado, en el que se sujeta una placa flexible -7-, de material transparente y de muy pequeño espesor, la cual se sujeta inferiormente por medio de remaches -8- a otro bordón -9-, de material elastico como por ejemplo caucho o goma, que se fija al borde superior de la placa -1-.

El conjunto dispone de dos brazos -10- provistos en sus extremos de sendas abrazaderas -11- por las cuales se realiza la sujeción del mismo a la motocicleta.

15. De lo expuesto se desprende que debido a la línea que presenta la estructura del parabrisas objeto de la invención, éste ofrece una protección perfecta al conductor, siendo de resaltar el hecho de que en virtud de la solidez del bordón constitutivo del marco -6- permite que el espesor de la placa flexible -7- sea muy reducido, lo cual repercute muy favorable en el aspecto económico de su fabricación, ya que se requiere un mínimo de material, lo que supone una sensible mejora en su precio de coste.

20. Es de resaltar las excelentes cualidades que suponen el dentado interno de las paredes del bordón, con lo que se garantiza la perfecta sujeción de las placas -1- y -7-.

25. Se comprende que serán independientes del objeto de la invención los materiales empleados en los diferentes elementos constitutivos del parabrisas, así como la forma y di-

63500

21 DIC



menciones, tanto absolutas como relativas, de los mismos y, en general, todo cuanto no afecte a su esencialidad.

N O T A

Se reivindica como objeto del presente modelo de utilidad:

- 5. 1. Parabrisas para motocicletas y similares, que se caracteriza esencialmente por estar constituido por una placa rígida, conformada a modo de faldellín con abertura para el faro, la cual queda protegida por un bordón periférico de sección en "U" provisto en sus paredes interiores de salientes en forma de dientes de sierra, para su mejor sujeción, cuyo bordón se prolonga por ambos lados, hacia la parte superior, en un marco de contorno apropiado en el que queda sujeta una placa flexible de material transparente y reducido espesor, que por su parte inferior queda retenida por medio de remaches en otro bordón de material elástico, por ejemplo caucho, fijado al borde superior de la placa rígida, estando dotado el conjunto de elementos adecuados para su sujeción al manillar de la motocicleta.

- 15. 2. Parabrisas para motocicletas u similares.
- 20. La presente memoria consta de cuatro hojas foliadas escritas a máquina por una sola cara.

Barcelona, a 21 de Diciembre de 1957.

TALLERES SANGLAS, S. A.

p.a.

L. PONTI

P. P.

63500

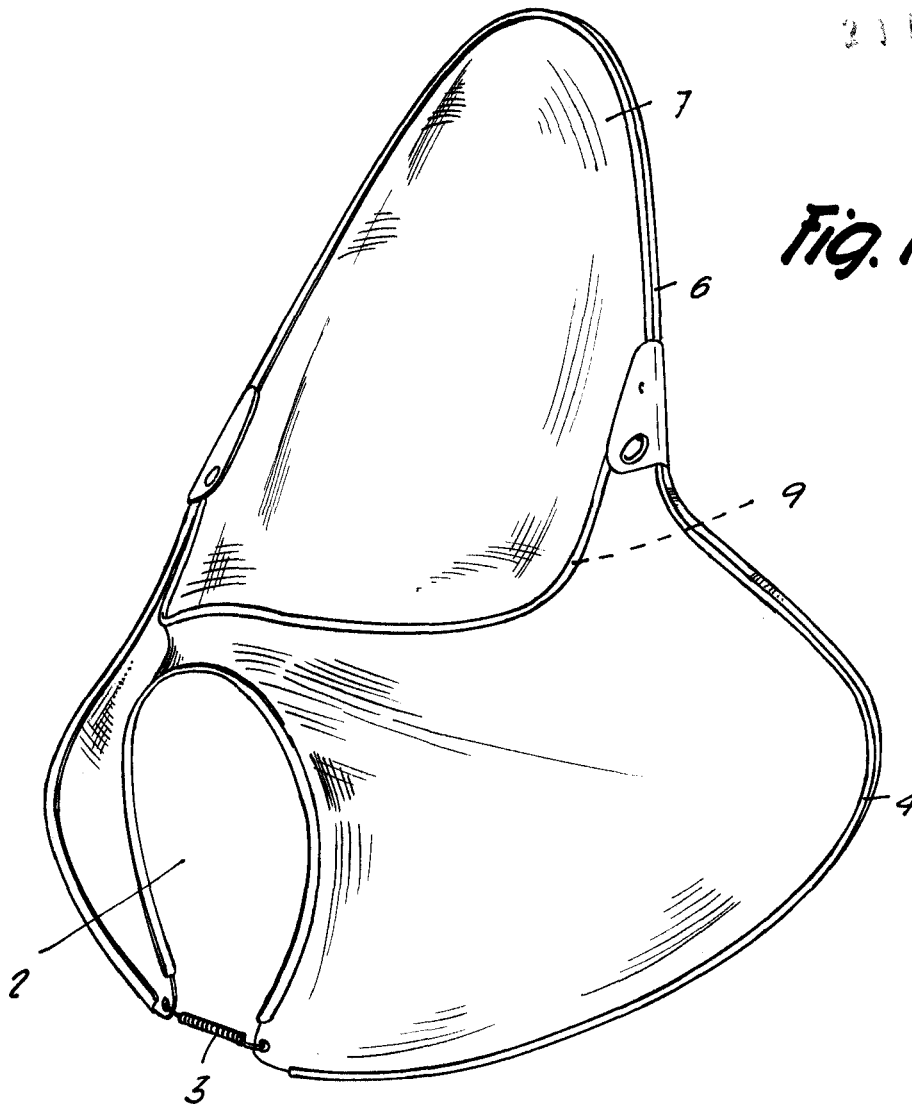

Fig. 1

Barcelona, 21 Diciembre 1957  
Talleres Sanglas, S. A.  
p.a.



Fig. 2

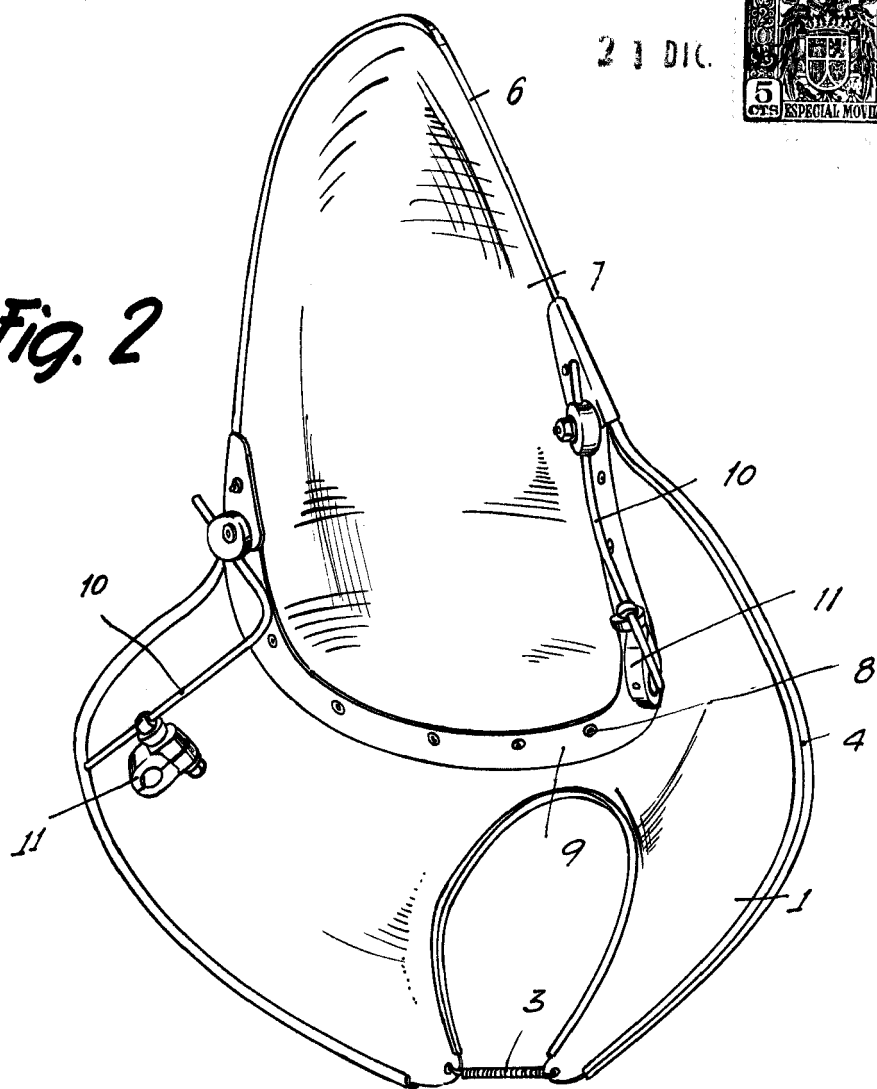

Fig. 3

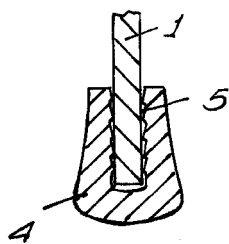
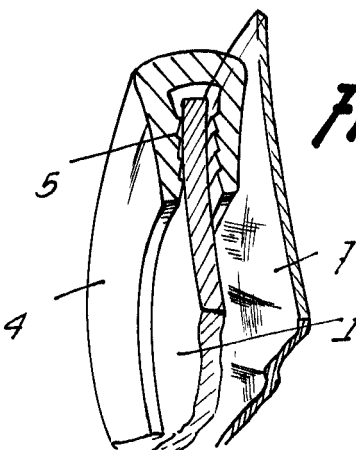

Fig. 4



Barcelona, 21 Dicbre. 1957  
Talleres Sanglas, S.A.  
p. a.