



•63498

PATENTE DE REGISTRO  
DE  
MODELO DE UTILIDAD  
por 20 años

por "Una junta de derivación para tubos rígidos de resina  
sintética" - - - - -

a favor de PIRELLI, Società per Azioni, de nacionalidad  
italiana, domiciliada en 94, Viale Abruzzi, Milán (Italia)

MEMORIA DESCRIPTIVA

La invención objeto de la patente de registro  
de modelo de utilidad a que se refiere la presente memo-  
ria descriptiva consiste en una junta de derivación, pa-  
ra tubos rígidos, de resina sintética.

5 En las juntas de derivación de resina sintéti-  
ca para tubos rígidos de resina sintética, por ejemplo  
vinílica, los problemas de la hermeticidad perfecta y de  
la contemporánea elasticidad de la junta no están frecuen-  
temente en armonía: así una junta rígida, especialmente  
10 si está construida con piezas de tubo soldadas, está so-  
metida a rotura en la sección de derivación a causa de  
los movimientos de asentamiento que los edificios nuevos  
suelen sufrir, mientras que una junta normal elástica no  
asegura una perfecta hermeticidad.

./.



La presente invención tiene por objeto una junta de derivación para tubos rígidos, de resina sintética, la cual es de fácil montaje sobre los tubos y al mismo tiempo asegura una perfecta hermeticidad a los líquidos en correspondencia con las uniones.

La nueva junta de derivación está hecha de una sola pieza por particular conformación de una resina que sea ligeramente elástica, como lo es, por ejemplo, el polietileno.

La descripción de la conformación de la junta y de la modalidad para su montaje se entenderá con mayor facilidad haciendo referencia al adjunto dibujo, en el cual la figura 1 representa la junta en alzado, parcialmente en sección y la figura 2 representa una vista de una tira circular complementaria de la misma.

La junta de derivación objeto de la patente consta de un cuerpo tubular central 1 y de la derivación tubular 2. Las dos partes terminales 1' y 1'' de dicho cuerpo 1, así como la parte análoga terminal de dicha derivación 2, están perfiladas en forma de vaso con doble ensanchamiento indicado, respectivamente, por a', b'; a'', b'' y a''', b''', para permitir la unión a los tubos. En la parte terminal superior del cuerpo 1 y en la de la derivación los respectivos ensanchamientos a' y a''' tienen el diámetro interior igual al diámetro exterior de los tubos 3 que se han de unir en correspondencia con las respectivas embocaduras de la junta y los ensanchamientos b' y b''' tienen un diámetro mayor tal que permite el alojamiento, para cada tubo 3 de un anillo de guarnición 4, de material elástico o comprimible, por ejemplo de goma o bien de cuerda embreada.



La parte terminal inferior 1'' del cuerpo 1 está también perfilada en forma de vaso con doble ensanchamiento, pero con algunos variantes respecto al análogo perfil conferido a la parte terminal superior

5 1''. En efecto, en la parte terminal 1'' los dos ensanchamientos a'' y b'' tienen un diámetro interior ligeramente mayor respecto al de los ensanchamientos a' b' de la otra parte terminal 1'. Además, en correspondencia con el ensanchamiento menor a'' y a lo largo de éste se

10 halla derivado, como prolongación de las paredes del cuerpo 1, un apéndice tubular 5 producido durante el moldeo de la junta. El respectivo tubo 3 que se ha de unir, viene a ocupar el espacio comprendido entre la superficie interna del ensanchamiento a'' y la superficie externa de

15 dicho apéndice tubular 5 que tiene, aún si está alineado con la pared interna de la junta, el diámetro exterior sólo ligeramente mayor que el diámetro interior del tubo 3, porque el espesor de tal apéndice es pequeño.

Por esto, para facilitar la entrada de la guardación 4 juntamente con el tubo que la lleva, la embocadura 6 de las tres partes terminales de la junta están

20 ligeramente aumentadas de diámetro.

En correspondencia con los respectivos ensanchamientos mayores b', b'' y b''' cada una de las tres partes terminales de la junta presenta dos resaltes circulares, uno propiamente en correspondencia con el borde, el

25 indicado con 7, y el otro en posición un poco alejada de tal borde, como se indica en la figura con el número 8. Entre estos dos resaltes es colocada una tira metálica 9

30 adecuada para ser apretada contra las paredes de la respectiva parte terminal de la junta para oprimir, a su vez,



esta última contra el tubo insertado 3, gracias principalmente a la presencia, en correspondencia de los ensanchamientos mayores de los vasos, de una serie de hendiduras 10 normales al borde de la embocadura, las cuales facilitan la contracción de la parte terminal apretada.

El montaje de la junta de derivación sobre los tubos que se han de unir se efectúa del modo siguiente:

1 - Sobre el borde de cada tubo 3 que se ha de unir se coloca la guarnición anular elástica 4, de goma 10 o de cuerda embreada;

2 - En la embocadura superior 1' del cuerpo 1 de la junta y en la de la derivación 2 son introducidos los respectivos tubos 3 haciéndolos penetrar hasta el fondo de los respectivos primeros ensanchamientos a' y 15 a''', de manera que la guarnición 4 llegue hasta el fondo en los segundos ensanchamientos b' y b''';

3 - Dentro de la embocadura inferior 1'' del cuerpo 1 de la junta, cuyos dos ensanchamientos a'' y b'' tienen diámetros internos ligeramente mayores que 20 los correspondientes a los ensanchamientos a', b' y a''', b''' de las otras dos partes terminales, se introduce el respectivo tubo 3, con guarnición 4, el cual se hace penetrar hasta el fondo del ensanchamiento a'', insertándolo en el espacio comprendido entre la pared interna 25 del último y la externa del apéndice tubular 5, que, gracias a la naturaleza ligeramente elástica del material de que está constituida toda la junta entra, por el avance del tubo 3, forzado en la cavidad del propio tubo, a pesar de que éste último tenga un diámetro interior li- 30 geramente menor que el exterior del apéndice.



4 - Sobre todas las partes terminales de la junta ya unidas se aplica y aprieta la respectiva tira metálica dispuesta entre los resaltes circulares de fijación de la misma.

5 De la descripción y del dibujo resulta con claridad que en todas sus extremidades, comprendida la inferior, la junta es montada por encima de los respectivos tubos a unir.

10 Sin las disposiciones previstas con el presente modelo la unión realizada en la extremidad inferior de la junta habría permanecido expuesta a la corriente del líquido en descenso, dando así lugar seguramente a infiltraciones del mismo a través de ella. Con dichas disposiciones la unión inferior no da lugar a inconvenientes,  
15 gracias a la presencia del apéndice tubular que se inserta en la embocadura del tubo que se ha de unir.

N O T A

Por la patente de registro de modelo de utilidad a que se refiere la presente memoria descriptiva se REIVINDICA la propiedad y la explotación exclusiva de:

20 1.- Una junta de derivación para tubos rígidos de resina sintética, constituida en una sola pieza, de una resina sintética ligeramente elástica que tiene una forma tal que su parte terminal inferior, configurada para el empleo de una guarnición anular elástica o de  
25 cuerda embreada, tiene forma de vaso con doble ensanchamiento, al igual que las otras dos partes terminales, presenta los diámetros interiores de los ensanchamientos ligeramente mayores que los correspondientes diámetros



de los analogos ensanchamientos de las otras dos partes terminales y presenta, además, un delgado apéndice tubular en correspondencia con el primer ensanchamiento que está alineado con la pared de la junta y que está destinado a insertarse dentro de la embocadura del tubo que se hace penetrar hasta el fondo de dicho ensanchamiento.

2.- Una junta de derivación para tubos rígidos de resina sintética, tal como la especificada en 1, caracterizada por el hecho de que todas sus partes terminales presentan una serie de hendiduras situadas en los bordes respectivos y normales a éstos.

3.- Una junta de derivación para tubos rígidos de resina sintética, tal como la especificada en 1 y 2, caracterizada por el hecho de que sus partes terminales son apretadas contra los tubos respectivos, en ellas insertados, mediante una tira metálica con los extremos unidos.

4.- "Una junta de derivación para tubos rígidos de resina sintética".

Consta la presente memoria de seis hojas foliadas, escritas por una sola cara.

Barcelona, 21 de Diciembre de 1957.

P.p. de: PIRELLI, Società per Azioni.

63498



FIG.1

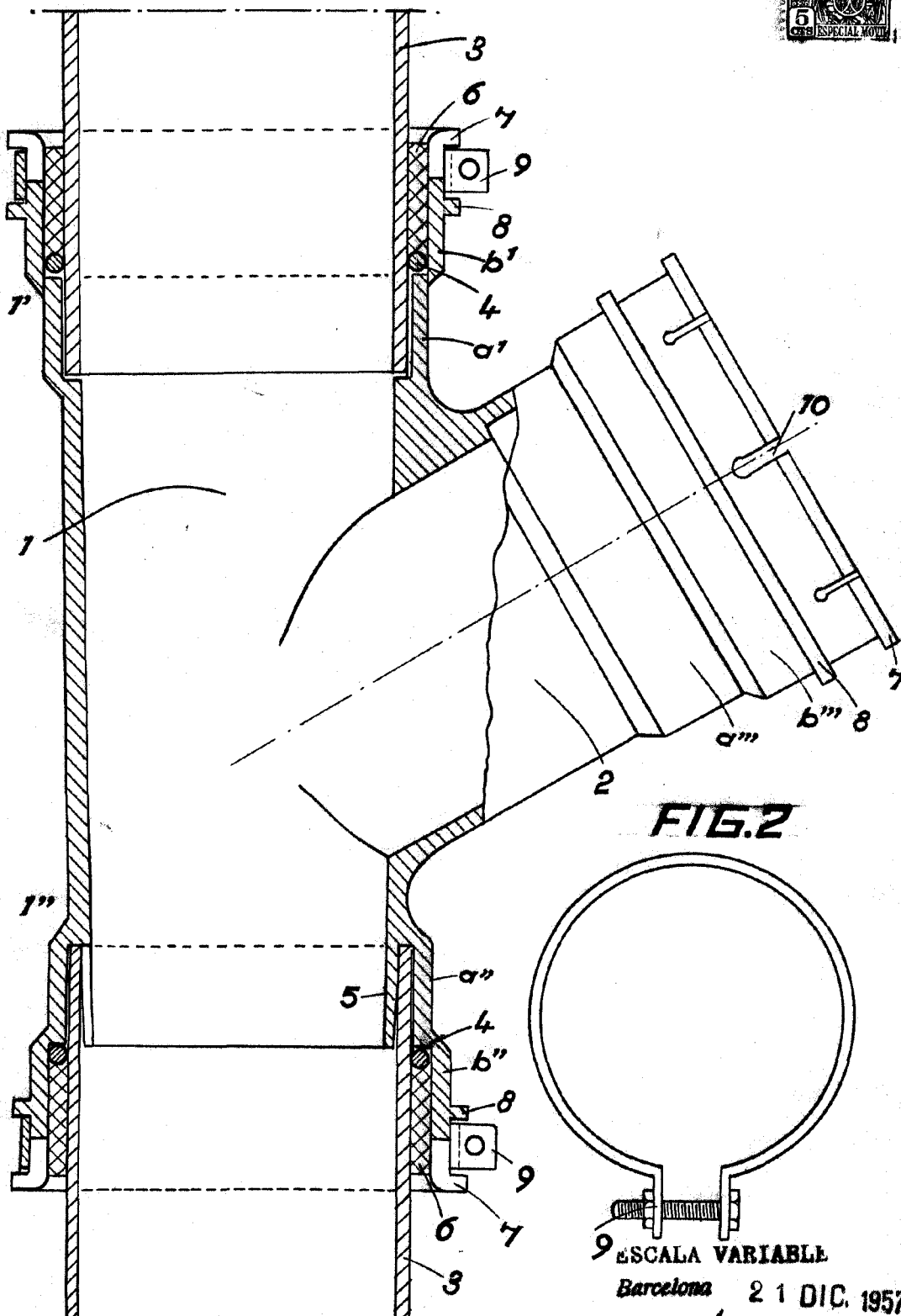

FIG.2

9 ESCALA VARIABLE

Barcelona 21 DIC. 1957

*[Handwritten signature]*