

.63495

MODELO DE UTILIDAD

por "Un filtro de aceites, para motores"

a favor de Sres. Rómulo Torrents Albet, S. A., domiciliada en Barcelona, calle Muntaner, nº 177.



5

MEMORIA DESCRIPTIVA

Se refiere el presente modelo de utilidad a un filtro de aceites, para motores, que se caracteriza por sus particularidades constitutivas comunicándole una gran simplicidad, consiguiéndose con el mismo el efecto nuevo de mejoramiento de las condiciones en que ejerce su función.

10

En la hoja de dibujos que acompaña a la presente memoria, aparece representado a modo de ejemplo no limitativo, el filtro para aceites que nos ocupa, mostrándole: Fig. 1, de lado estando parcialmente seccionados sus elementos componen-

• 6 3 4 9 5

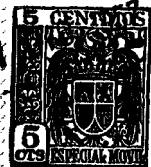

tes; y Fig. 2, en sección transversal.

Constituye el filtro de referencia, un cuerpo tubular central 1 de plancha perforada al que es concéntrica una envolvente asimismo perforada 2, determinándose entre dichos elementos un espacio anular que ocupa una lámina 3 de papel de filtro doblada en zig-zag de manera que sus aristas longitudinales interiores de dobladura, contactan con el cuerpo central 1 y las exteriores con la envolvente 2, viniendo cerrado dicho espacio, por ambos extremos, mediante respectivas tapas 4 y 4' en forma de arandelas que dejan abiertos los extremos del cuerpo tubular-central.

El aceite que penetra por el conducto central, pasa a través de las perforaciones del cuerpo 1, es filtrado por el papel en zig-zag 3, y sale por las perforaciones de la envolvente 2.

En la ejecución práctica del modelo según queda descrito, podrá variar siendo cualquiera apropiado el material constitutivo del cuerpo central 1 y de la envolvente 2, así como también el grosor y calidad del papel de filtro 3 y todos cuantos detalles constructivos y configurativos no alteren o modifiquen su propia esencialidad.

N O T A

Se reivindica como objeto del presente modelo de utilidad:

25 1º.- Un filtro de aceites, para motores, caracterizado por constituirle un cuerpo tubular central de plancha perforada al que es concéntrica una envolvente asimismo perforada, determinándose entre dichos elementos un espacio anu-

•63495



lar que ocupa una lámina de papel de filtro doblada en zigzag y colocada de manera que sus aristas de dobladura interiores contacten con el cuerpo central y las exteriores con la envolvente, viniendo cerrado dicho espacio anular, por
5 ambos extremos, mediante respectivas tapas en forma de arandela que dejan abiertos los extremos del cuerpo tubular central por el que pasa o entra el aceite a filtrar.

2º.- UN FILTRO DE ACEITES, PARA MOTORES.

Y todo cuanto afecte a la esencialidad de lo
10 mostrado en el adjunto dibujo y descrito en la presente memoria que consta de tres hojas foliadas y mecanografiadas por una sola cara.

Barcelona, 21 de Diciembre de 1.957

ROMULO TORRENTS ALBET, S.A.

p/a.



21 D

FIG. 1

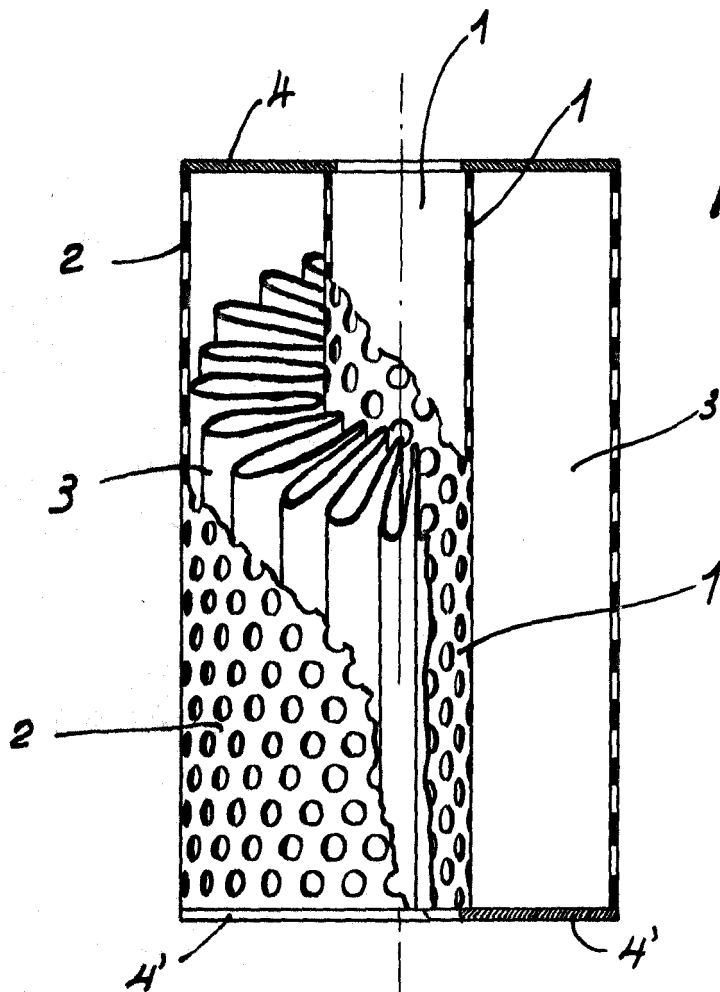

495

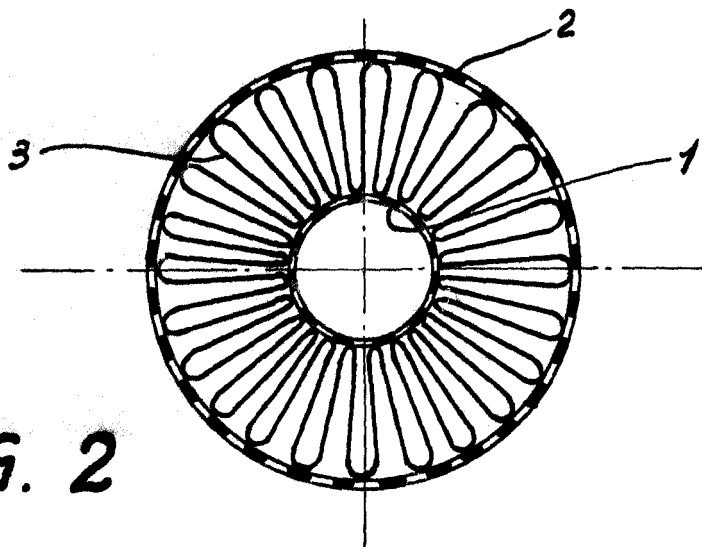

FIG. 2

BARCELONA, 31 DE DICIEMBRE DE 1957.
P. A.