

MEMORIA DESCRIPTIVA

---

Correspondiente a la solicitud de registro de Modelo de Utilidad que, por veinte años, se solicita para España y sus Colonias, a favor de Don Lorenzo ZABALA SUINAGA, de nacionalidad española, residente en Eibar (Guipúzcoa), calle Bidebarrieta número 3,

---

p o r

" BUJE DE RUEDA SIMPLIFICADO "

---

Los bujes de giro de las ruedas deben unir a la robustez necesaria para el trabajo a realizar la mayor sencillez posible en su realización y concepto mecánico del mismo, a fin de evitar las averías e inutilización del sistema.

5 Para conseguir éste resultado se ha ideado y realizado el buje de rueda simplificado que constituye el objeto de la presente Memoria descriptiva y una de cuyas posibles formas de realización se representa en el dibujo adjunto, dado como simple ejemplo sin caracter limitativo.

10 La figura representa una sección por el eje geométrico, permitiendo apreciar sus diversas partes componentes.

Está constituido por un tubo (1) en cuyo interior van dos rebajes que sirven de alojamiento a las arandelas-tope (2), las cazoletas (3) y las tapas (4).

15 Por la parte externa van soldadas, en los puntos (A), dos pletinas circulares (11), a las que se unen, por mediación de los remaches (12), los laterales (8) y (9), entre los cuales se sitúa el embellecedor separador (10).

20 Este conjunto gira, con intermedio de las bolas (5), sobre los casquillos (6), montados sobre el tubo (7) y ajustados mediante las tuercas (14).

Las patas de la horquilla (13) aprisionan el conjunto mediante el talón (15) y la tuerca (16).

25 De ésta forma se consigue un buje de gran sencillez mecánica y de la suficiente robustez para su trabajo, que auna a la novedad de su concepción, economía de fabricación en material y mano de obra.

30 Claro es que el ejemplo de realización descrito y representado podrá ser alterado en detalles secundarios de materia, forma y dimensiones, para su mejor adaptación a las diferentes aplicaciones, sin que tales cambios impliquen variación en sus principios fundamentales.

N O T A

EN RESUMEN: El Modelo de Utilidad que, por veinte años

35

se solicita para España y sus Colonias, ha de recaer sobre las siguientes reivindicaciones:

40

1ª:- " BUJE DE RUEDA SIMPLIFICADO ", que se caracteriza por estar constituido por dos tubos concéntricos, de los que el periférico lleva soldadas unas pletinas circulares a las que se unen mediante remaches los dos laterales, entre los que se sitúa un embellecedor-separador, e internamente está provisto de unos rebajes para alojamiento de unas arandelas-tope y unas tapas, entre las cuales quedan comprendidas unas cazoletas que sirven de caja al rodamiento a bolas, en unión de unos casquillos, ajustados con tuercas al tubo interno, sobre el cual gira y que queda comprendido entre las dos ramas de la horquilla, a la que se fija mediante un talón y una tuerca de apriete.

45

50

2ª:- Por último, se reivindica como objeto sobre el que ha de recaer el Modelo de Utilidad que, por veinte años, se solicita para España y sus Colonias,-----

p o r

" BUJE DE RUEDA SIMPLIFICADO "

55

Todo conforme queda expresado en la presente Memoria - descriptiva que consta de tres hojas escritas a máquina por una sóla cara y dibujos que se acompañan.

Madrid, 31 de Diciembre de 1.957.

P.A.,



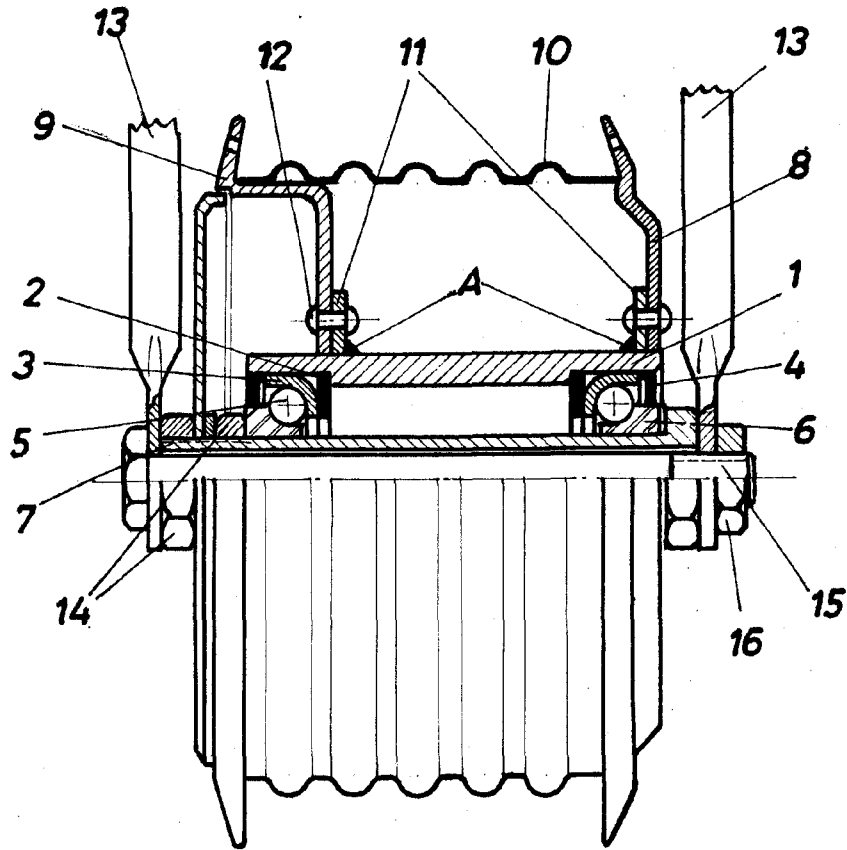

**Fig.1**

Madrid, 31 Diciembre 1957

P.A.,

**ESCALA VARIABLE**