

28



•63462

M O D E L O
D E
U T I L I D A D

para «ESTUCHE PARA MÁQUINA DE COSER DE JUGUETE», a favor de la razón social ESTARTA Y ECENARRO, S.A., domiciliada en ELGOIBAR (Guipúzcoa).

= . =

MEMORIA DESCRIPTIVA

El presente modelo de utilidad se refiere a un estuche para máquina de coser de juguete.

- Este estuche está formado por una caja rígida provista de tapa articulada y está provista de un asidero flexible encargado de la trabazón entre una y la otra cuando se cierra el estuche. Este asidero está formado por una oreja laminar perteneciente al cuerpo de la caja y dispuesta en una de sus paredes laterales, cuya oreja se introduce a través de una ranura longitudinal prevista en el lateral correspondiente de la tapa, impidiendo así que el estuche se abra.
- 5.
- 10.

63462

28



2.

La tapa presenta sus lados en triángulo para que una vez cerrado el estuche se consiga el efecto de que se trata de una caja portátil propia para máquinas normales.

Para facilitar la explicación se acompaña a la presente memoria una lámina de dibujos en la que se ha representado un caso de realización que se cita a título de ejemplo, no limitativo del alcance del modelo.

En los dibujos:

La figura 1, representa en perspectiva el estuche abierto,

la figura 2, igualmente en perspectiva, manifiesta el estuche a medio cerrar, y

la figura 3, indica, también en perspectiva el estuche completamente cerrado para su transporte.

Consiste el modelo en un estuche vertical portátil que comprende un cuerpo de caja 1 con tapa articulada, cuya articulación se lleva a cabo directamente del fondo 3 de la tapa a uno de los laterales 4 del cuerpo de caja. Este estuche, rígido, adopta una forma paralelepípedica recta, presentado la tapa 2 sus lados 5 en triángulo, para que una vez cerrado el estuche, (ver figura 3), parezca que se trata de una caja portátil para máquinas normales. La hipotenusa 6 del triángulo que forman dichos lados 5, al cerrar el estuche pasa a ocupar la diagonal de las caras laterales 7 correspondientes al cuerpo de caja 1.

Como elemento que asegure el cerrado del estuche, se ha previsto un asa 8 flexible de constitución laminar, la cual es susceptible de ser abatida (según figura 2) para luego ser introducida a través de una ranura 9 longitudinal existente en la pared frontal 10 de la tapa 2, quedando así formada la



63462

28 DE

trabazón entre cuerpo de caja 1 y su tapa, y quedando ya listo el estuche para su transporte.

- El modelo, dentro de su esencialidad, puede ser llevado a la práctica en otras formas de realización, que difieran en detalle de la indicada a título de ejemplo, a las cuales alcanzará igualmente la protección que se recaba. Podrá, pues, fabricarse en cualquier forma y tamaño, con los medios y materiales más adecuados, por quedar todo ello comprendido en el espíritu de las reivindicaciones.

10.

= . =



28 D

.4.

N O T A

•63462

Descrito el objeto y utilidad del modelo, se declara no practicado ni divulgado en España, lo comprendido en las siguientes reivindicaciones:

5. 1. Estuche para máquina de coser de juguete, caracterizado porque comprende cuerpo y tapa con sus paredes laterales fijas con respecto de sus fondos respectivos, cuya tapa está articulada, directamente por su fondo, a uno de los laterales del cuerpo, y sus lados presentan forma de triángulo para que al cerrar el estuche y montarse encima de los laterales correspondientes del cuerpo, ocupen la mitad en diagonal de los mismos consiguiéndose el efecto de que se trata de una caja propia para máquinas normales.
10. 2. Estuche según la reivindicación 1, caracterizado porque la trabazón entre cuerpo y tapa, se efectúa por medio de un asidero flexible.
15. 3. Estuche para máquina de coser de juguete. Según se describe y reivindica en la presente memoria, la cual consta de cuatro hojas foliadas y escritas a máquina por una sola cara, acompañadas de una lámina de dibujos.

20.

Madrid, a 28 DIC. 1957

ESTARTA Y ECENARRO, S.A.

p. a.

JAIME ISERN MIRALLES

P. P.

P/m.m.

63462



Fig. 1

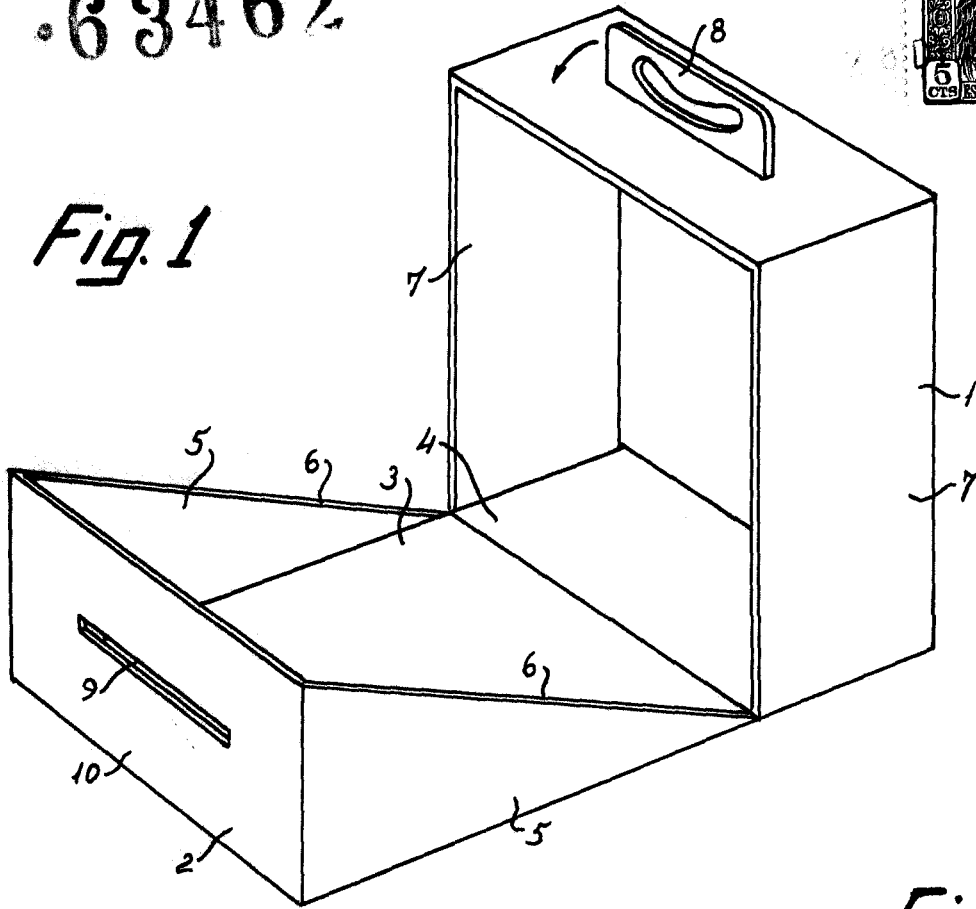

Fig. 2

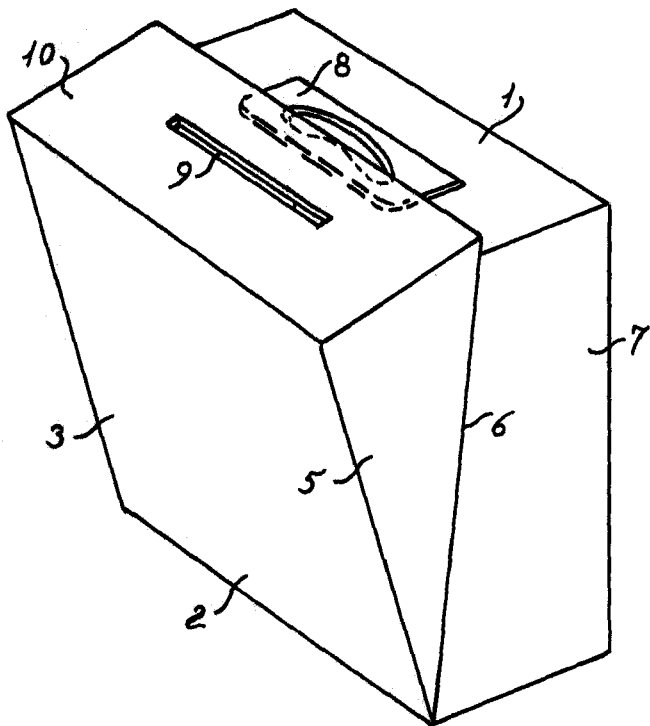
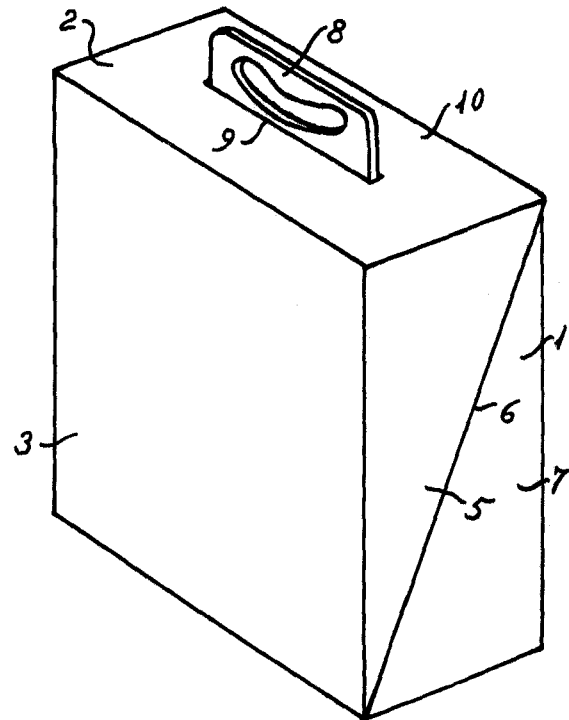

Fig. 3



Madrid, 28 DIC. 1957.
Jaime Isern

p.p.

