



•63446

MEMORIA DESCRIPTIVA

Correspondiente a la solicitud de registro de un modelo de utilidad que, por veinte años, se reivindica para España y sus Colonias, a favor de Don Pablo ARNAUDAS MARTINEZ, de nacionalidad española, residente en Zaragoza, calle de Arifño. números quince y diecisiete, - - - - -

p o r

" EJE PARA RUEDAS DE BICICLETAS PERFECCIONADO "

Se refiere la presente memoria descriptiva a un nuevo tipo de eje para ruedas de bicicletas cuyas singulares características y perfeccionamiento con relación a cuanto en la materia se ha venido practicando en España, le hacen ser merecedor al privilegio de explotación exclusiva que reconoce y preceptua el Estatuto sobre Propiedad Industrial vigente.

5

En efecto, es sabido como los ejes de bicicletas de tipo conocido hasta el momento presente van dotados de dos tuercas de palomilla que inmovilizan la rueda en el cuadro del citado vehículo.

10

Este sistema presenta el inconveniente de hacer muy laboriosa la tarea de centrar la rueda para que no roce en el cuadro de



15

la bicicleta, guardabarros, frenos, etc., máxime teniendo en cuenta que al momento de centrar hay que atender al tensado de la cadena.

20

Con el fin de evitar el inconveniente que queda apuntado se ha ideado el eje para ruedas de bicicletas perfeccionado que constituye el objeto de esta memoria descriptiva, uno de cuyos posibles ejemplos de realización en la práctica se representa a título de ejemplo en la hoja de planos, el cual se cita a modo de explicación y por consiguiente sin carácter limitativo alguno.

25

Haciendo referencia a la numeración convencional dada en la citada hoja de dibujos a las diversas piezas que lo constituyen, a continuación se pasa a hacer exposición detallada de su construcción y características.

30

Consta esencialmente de un eje (1) montado en el interior del cubo de la rueda, cuyo eje está roscado en uno de sus extremos (2) mientras que por el opuesto termina en una cabeza (3) solidaria, perforada con un orificio, en el que atraviesa el vástago excéntrico (4) de una maneta de accionamiento (5) prisionera en la parte opuesta de una caperuza inmovilizadora (6) por medio de una tuerca (7). Entre la cabeza del eje (3) y el terminal roscado del cubo de la rueda va un muelle helicoidal (8).

35

En el extremo roscado (2) del eje atornilla una manija de acoplamiento (9) en forma de sombrerete troncocónico dotada de su correspondiente anilla (10) para accionamiento.

40

Igualmente, en el asentamiento interior de la manija va dispuesto otro muelle helicoidal entre dicho asentamiento y el terminal roscado del cubo de la rueda de la bicicleta.

El montaje del eje objeto de esta memoria descriptiva, en el cuadro o bastidor de la bicicleta es fácil y sencillo.

Suponiéndole ya previamente dispuesto en el interior del cubo de la rueda del vehículo, se monta la rueda en el cuadro de



• 63446

45

50

55

modo que los terminales roscados del cubo entren en las horquillas de éste. Segun sea el grosor de dichas horquillas se hace girar la manija (9) utilizando su anilla de accionamiento de modo que ésta quede suficientemente ajustada a la horquilla. En este momento se centra la rueda de la bicicleta bastando para ello tirar hacia atras de la misma de modo que alcance su posición equilibrada. Una vez realizado esto, se procede al blocaje del sistema siendo suficiente en media vuelta a la maneta (5) la cual merced a un eje excéntrico y a la tensión contrapuesta que efectúan los dos muelles helicoidales hace que la caperuza inmoviliza dora (6) se desplace hacia el centro del cubo de la rueda produciéndose el blocaje.

60

Se hace la salvedad de que el eje para ruedas de bicicletas perfeccionado objeto de esta memoria descriptiva podrá ser objeto de alteración en detalles accidentales de forma, tamaño, así como podrán utilizarse los materiales que se consideren más apropiados para su fabricación sin que por ello se modifique la esencialidad que caracteriza y distingue a la presente innovación.

N O T A

65

EN RESUMEN: El presente modelo de utilidad que, por veinte años, se solicita para España y sus Colonias, ha de recaer sobre las siguientes reivindicaciones:

70

1ª.- EJE PARA RUEDAS DE BICICLETAS PERFECCIONADO, que se caracteriza porque está constituido por un vástago que, atravesando de parte a parte el cubo de la rueda, termina por una parte roscado donde atornilla una manija de acoplamiento dotada de una anilla para su más facil accionamiento, mientras que por el extremo opuesto acaba en una cabeza que le es solidaria, la cual va perforada con un orificio que atraviesa el brazo acodado excéntrico de una maneta, yendo sobre dicha cabeza una caperuza de spriete que, al accionar la maneta se desplace hacia el centro de la rueda produciendo el blocaje del eje en las horquillas del cuadro o bag

75



27 06 •63446

tidor de la bicicleta.

80 2ª.- EJE PARA RUEDAS DE BICICLETAS PERFECCIONADO, según la reivindicación anterior que se caracteriza porque a ambos extremos del eje, y situados entre los terminales roscados del tubo de la rueda y la manija de acoplamiento y cabeza del eje descritas en la reivindicación primera, van dos muelles helicoidales que proporcionan, mediante su acción contradictoria, suficiente holgura para montar y desmontar la rueda con facilidad del cuadro de la bicicleta, produciéndose el bloqueo con solo dar media vuelta a la maneta inmovilizadora despues de haber ajustado la manija de acoplamiento.

85

3ª.- Por último se reivindica como objeto sobre el que ha de recaer el presente modelo de utilidad que, por veinte años, se solicita para España y sus Colonias, - - - - -

P O R

90 " EJE PARA RUEDAS DE BICICLETAS PERFECCIONADO "

Todo conforme queda expresado en la presente memoria descriptiva que consta de cuatro folios escritos a máquina por una sola cara y una hoja de planos que se acompaña.

Madrid, 27 de Diciembre de 1957

P.A.,

PEDRO FELIX MORA
S.A.

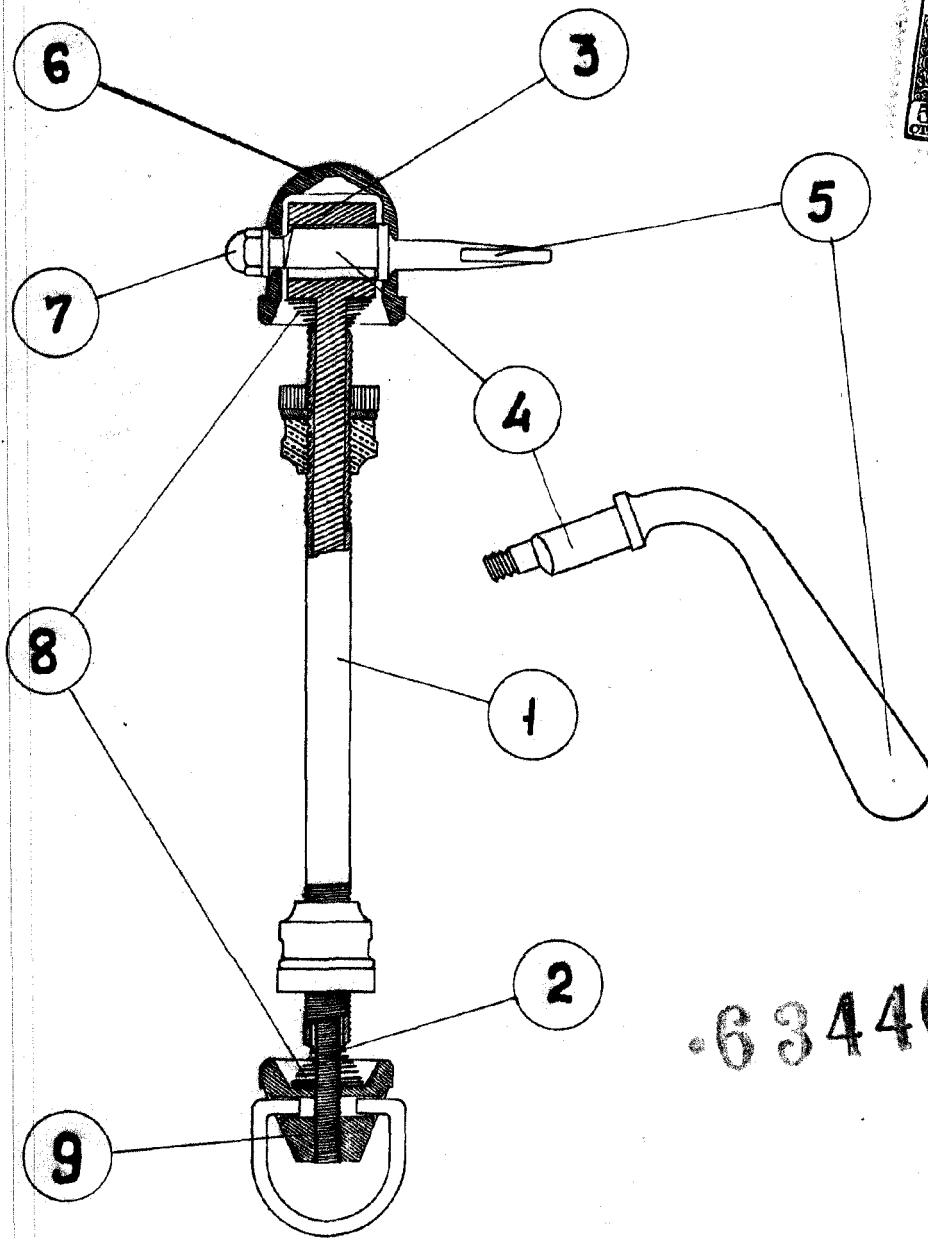

63446

Escala variable

MADRID, 27 DIC. 1957

P. A.

PEDRO FELIX MADA
P.A.