



•63436

MODELO DE UTILIDAD

por "Una parrilla para cocer salazones"

a favor de Don Antonio Gandia Castro, de nacionalidad española, domiciliado en Barcelona, calle Arte, nº 42.



5

MEMORIA DESCRIPTIVA

Actualmente, para cocer salazones se vienen utilizando parrillas de características apropiadas pero que en todos los casos están constituidas por un amazón que sostiene a un emparrillado de alambre constituyendo el conjunto una sola pieza, de manera que cualquier deterioro en cualquiera de sus partes determina la total inutilización de la parrilla con las pérdidas consiguientes.

•63436

18



5 El presente modelo de utilidad se refiere a una parrilla para cocer salazones caracterizada por sus particularidades constitutivas permitiendo el recambio de sus partes esenciales si por cualquier causa se inutilizan, pudiendo de esta manera reparar rápidamente la parrilla con un gasto mínimo.

En tal modelo, su utilidad deriva de su propia función, consiguiéndose el efecto nuevo de mejoramiento de las cualidades intrínsecas de la parrilla a que se refiere.

10 En la hoja de dibujos que acompaña a la presente memoria, aparece representada la parrilla que nos ocupa, mostrándola a modo de ejemplo no limitativo: Fig. 1, en planta; Fig. 2, de lado estando seccionados algunos de sus elementos componentes a fin de facilitar la visión de sus detalles constructivos; y Fig. 3, en detalle de una de sus gavetas.

15 Constituye la parrilla para cocer salazones, de referencia un marco metálico rectangular 1 en cuyos bordes laterales superiores 2-2' lleva practicadas unas entallas o muescas 3 de forma que siendo simétricas las de un lado respecto a las del otro, tienen una amplitud apropiada para poder alojarse en ellas dos travesaños 4-4' de los que rematan superiormente a unas gavetas 5 de alambre, cuales travesaños sobresalen convenientemente por ambos lados respecto al cuerpo de éstas que una vez colocadas en el marco quedan dentro de
20 éste, estableciéndose su fijación mediante dos pasamanos 6-6', uno en cada lado, que presentan correspondientes agujeros oblongos 7 en los que penetran los extremos de los travesaños referidos y son fijados al marco 1 mediante palomillas o tornillos 8, alojándose en cada entalle 3 y por tanto en cada agujero 7, el travesaño posterior de una gaveta y el anterior de
30 la que le es contigua.

63436

178



El marco 1 va provisto de refuerzos inferiores 9 sobre los que preferentemente se apoyan y pueden ir ligados los fondos de las gavetas que a su vez pueden ir también ligadas entre sí por sus travesaños superiores alojados en la misma entalla 3, a efectos de dar mayor rigidez al conjunto.

También el marco 1 podrá ir provisto de asas 10 para facilitar su manejo y transporte.

En la ejecución práctica del modelo según queda descrito podrán variar todos aquellos detalles constructivos y configurativos que por su indole no alteren, o modifiquen su propia esencialidad.

N O T A

Se reivindica como objeto del presente modelo de utilidad:

12.- Una parrilla para cocer salazones, caracterizada por constituirla un marco metálico rectangular en cuyos bordes laterales superiores lleva practicadas unas entallas o muescas que siendo simétricas las de un lado respecto a las del otro, tienen amplitud apropiada para permitir el alojamiento en cada una de ellas de dos travesaños de los que rematan superiormente a unas gavetas de alambre, los cuales sobresalen convenientemente por ambos lados respecto al cuerpo de éstas que una vez colocadas quedan dentro del marco, estableciéndose su fijación mediante dos pasamanos, uno en cada lado, que presentan agujeros oblongos en correspondencia con las entallas del borde superior de dicho marco, en los que penetran los extremos de los travesaños referidos y son fijados mediante tornillos o palomillas, dándose la circunstancia

02436



de alojar cada entalla intermedia del borde superior del marco y también por tanto cada agujero oblongo intermedio de los pasamanos de fijación de las gavetas, un travesaño posterior de éstas y el anterior de la que le es contigua.

5

2º.- UNA PARRILLA PARA COCER SALAZONES.

Y todo cuanto afecte a la esencialidad de lo mostrado en el adjunto dibujo y descrito en la presente memoria que consta de cuatro hojas foliadas y mecanografiadas por una sola cara.

10

Barcelona, 18 Diciembre 1.957

Don Antonio GANDIA CASTRO

p/a.

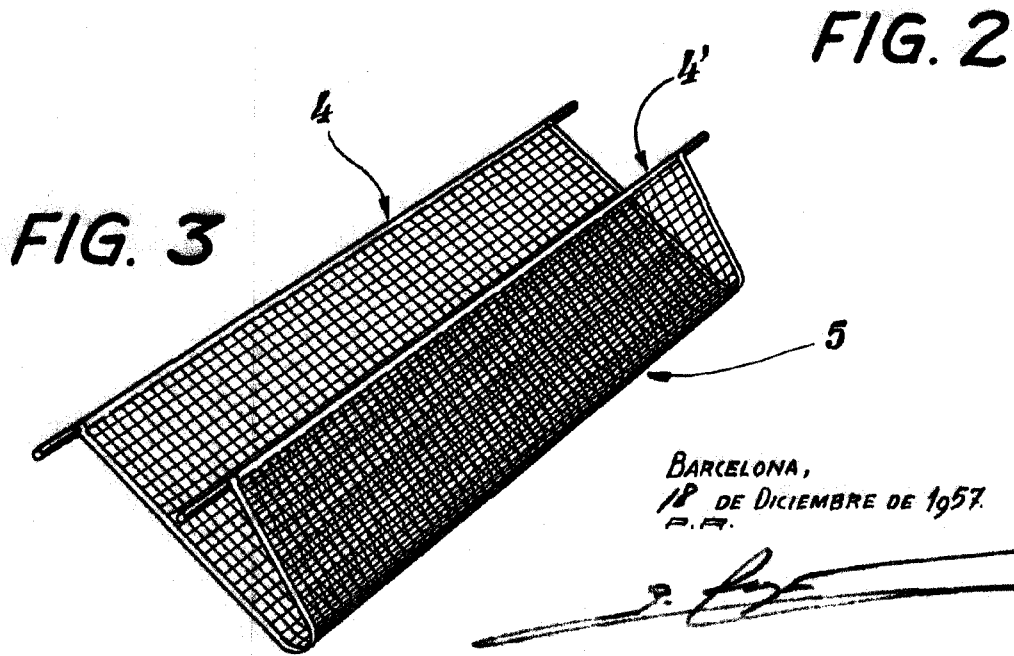
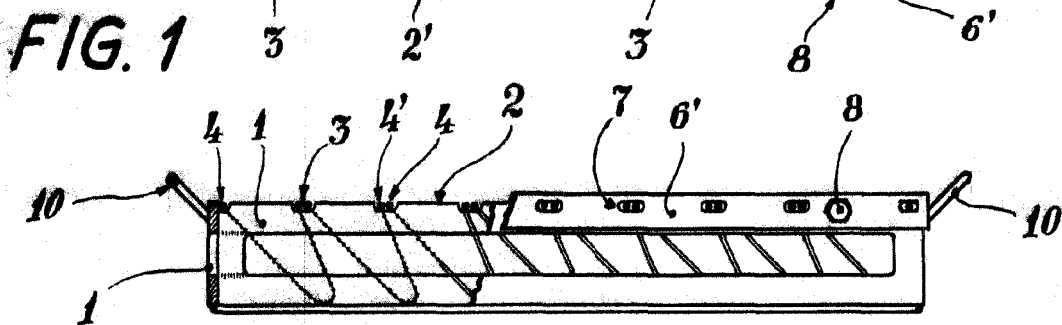
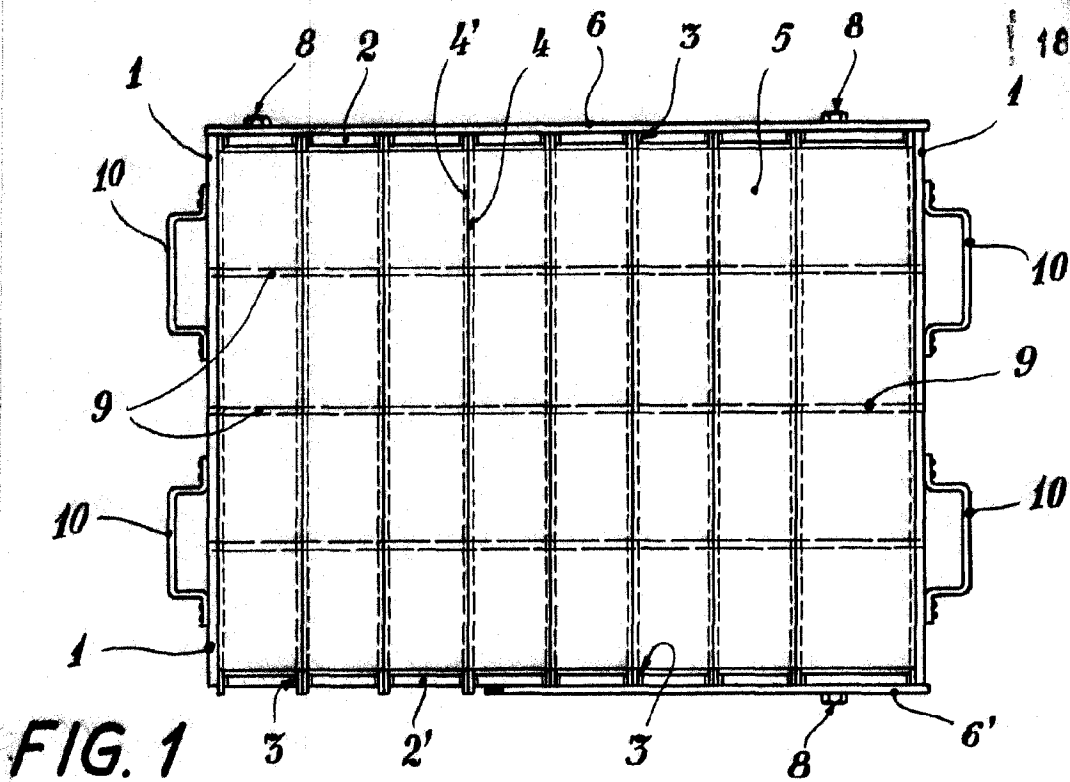

BARCELONA,
18 DE DICIEMBRE DE 1957.
P. R.

[Handwritten signature]

ESCALA VARIABLE