

11 DIC.



.63312

PATENTE DE MODELO DE UTILIDAD

Por VEINTE AÑOS

a favor de la compañía mercantil española " EXACTA, S.A. " domiciliada en Barcelona, Avenida del Generalísimo Franco, número 415, p o r :

"CHASIS PARA DIAPOSITIVAS, PERFECCIONADO".

MEMORIA DESCRIPTIVA

1            Constituye objeto del presente registro de Modelo de  
Utilidad, un nuevo chasis o marco-soporte para diapositi-  
vas, con el que se alcanzan plenamente las dos cualida-  
des esenciales que deben reunir este tipo de utensilios,  
5            a saber, economía de fabricación, y seguridad y facilidad  
de uso. Es de notar además, que el nuevo marco se halla

•63312<sup>11</sup>



especialmente proyectado para posibilitar su construcción  
integralmente en materiales moldeables, aprovechándose pre-  
cisamente la elasticidad natural de estos materiales para  
conseguir un perfecto ajuste de las dos partes fundamenta-  
5 les que componen el marco, cuyo ajuste, aparte de ser com-  
pletamente seguro, resulta fácilmente desmontable para pro-  
ceder a la sustitución de la diapositiva.

Para una mejor descripción y subsiguiente comprensión  
del marco que se registra, parece conveniente pasar a refe-  
10 rirse, ya desde un principio, a los dibujos adjuntos, en el  
bien entendido de que los mismos representan tan sólo un  
ejemplo concreto de realización práctica al que, natural-  
mente, en ningún caso se podrá conferir carácter limitati-  
vo.

15 En los dichos dibujos:

Las figuras 1 y 2 representan sendas vistas interio-  
res en planta, de las dos piezas fundamentales que encajan  
y se ajustan entre sí, para constituir el marco-soporte.

20 La figura 3 ilustra dos vistas, a la misma escala que  
las anteriores, de los dos cristales o placas transparentes  
entre los que queda aprisionada la diapositiva.

Y, finalmente, la figura 4 es un corte alzado según el  
plano vertical de simetría, del conjunto montado.

De acuerdo con los tales dibujos se constituye esencial-  
25 mente el marco o chasis que nos ocupa, a base de dos piezas  
1 y 2 que enchufan entre sí, de manera que cuando el conjun-  
to está montado, las paredes verticales periféricas sobresa-  
lientes 3 que presenta la pieza 1, envuelven alojando en su  
hueco a la pieza 2. Para dar seguridad a la unión entre es-  
tas dos piezas, se dota a la periferia de la pieza 2 de los  
30 resaltes o uñas 4, los cuales quedan alojados en las peque-





63312

ter accesorio o circunstancial relativamente a lo que constituye la esencialidad del mismo.

N O T A

SE REIVINDICA:

- 5           1 - Chasis para diapositivas, perfeccionado, que se caracteriza por constituirse a base de dos piezas que se enchufan entre sí, de manera que cuando el conjunto está montado, las paredes periféricas sobresalientes en sentido ortogonal que presenta la primera, envuelven alojando
- 10           en su hueco a la segunda, asegurándose la unión entre ambas, a base de unos resaltes perimetrales que presenta esta última, los cuales quedan alojados en unas pequeñas ranuras de que se dota a aquélla, en las que se introducen simplemente a presión, aprovechando la relativa elasticidad del material constitutivo de ambas piezas; gracias a
- 15           cuya elasticidad se puede desmontar el conjunto tan solo con apalancar la pieza interior, a cuyo fin ésta se halla provista de una ranura perimetral en arco, para facilitar la introducción de la uña del usuario.
- 20           2 - Chasis para diapositivas, perfeccionado, caracterizado porque las piezas referidas en la reivindicación anterior se hallan dotadas de sendas ventanas rectangulares concordantes, a cuyo través aparece la diapositiva, dispuesta entre dos cristales o placas transparentes, los
- 25           cuales quedan encajados en sendos rebajes rectangulares que enmarcan a las ventanas dichas; disponiéndose en uno de los rebajes rectangulares dichos unas ranuras perimetrales en las que vienen a encajarse -con cierta holgura- unos salientes ortogonales que presenta la otra pieza.
- 30

• 63312 DI



3 - Chasis para diapositivas, perfeccionado.

5  
Consta la presente Memoria Descrip-  
tiva de cinco hojas mecanografiadas, es-  
critas por una sola cara, numeradas del  
1 al 5 y con sus líneas numeradas, a su  
vez, de cinco en cinco y de dibujos, ane-  
xos.

Barcelona, // Diciembre 1957.  
P.A.

63312 11 DIC

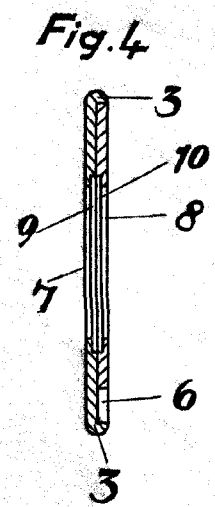
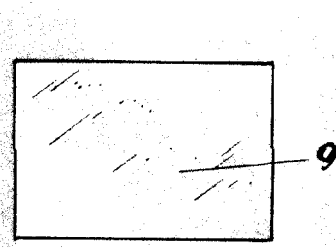
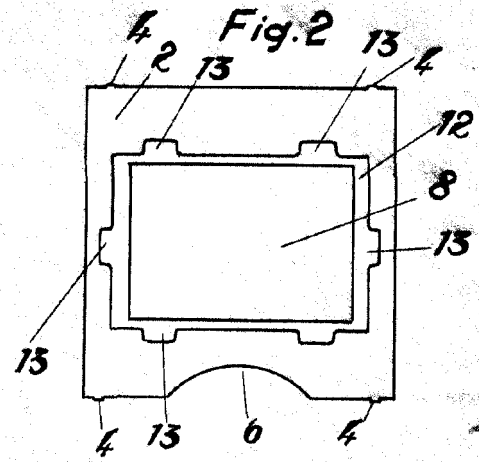
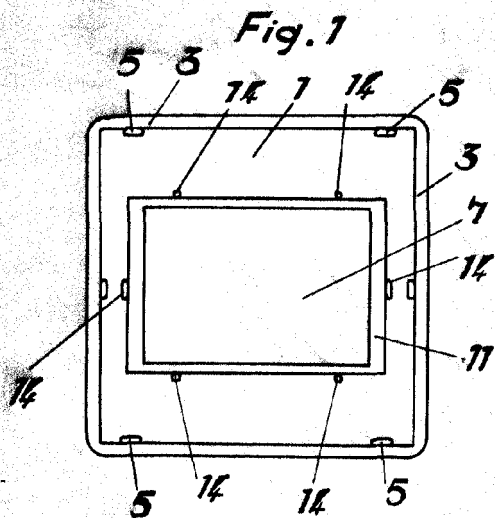

Barcelona 11 Diciembre 1957  
P.A

Escala variable.