



13D10

•63 264

MEMORIA DESCRIPTIVA

del Modelo de Utilidad, por 20 años, solicitado a favor de Don Tomás S A L E S Aladess, de nacionalidad Española, domiciliado en Barcelona, calle de Duquesa de Orleans numero 14, por " UNA HEMBRILLA PARA BANANA CON FIJACION ESPECIAL AL SOPORTE ".

El presente Modelo de Utilidad hace referencia a una hembra-
lla para banana con fijación especial al soporte, constituida -
por tres elementos, la envoltura troncocónica con base circular,
la pieza central que se introduce en la envoltura y la placa de
: 5 sujeción especial al chasis o cuadro donde se fije el conjunto
de la hembra
/ para banana de aplicación en contactos eléctricos especialmente
para radio.

La pieza central se tiene inicialmente desarrollada en forma
de un rectángulo metálico del centro de cuyo lado inferior sale
10 una prolongación rectangular alargada con los agujeros para sol-
dadura de los pequeños terminales.

El rectángulo se arrolla adoptando la forma del cilindro, que
dando el cilindro con la hendidura según una generatriz, siendo-



15 los bordes de la hendidura los extremos del rectángulo primitivo.

La prolongación citada que parte del punto medio del rectángulo adopta solo ligeramente por su poca anchura la sección curvada por adaptación a la curvatura del rectángulo mayor .

20 La envoltura consta de una parte troncocónica de poca concavidad, que en su base mayor se prolonga, según un aro circular de centro el de la base. El tronco de cono es hueco interiormente, presentando el agujero central en el aro ^{circular} citado, que forma una sola pieza con la parte troncocónica. En la base menor del tronco de cono que está cerrada presenta una rendija estre-
25 cha, según la dirección de un diámetro del círculo de la base.

En el interior de la envoltura se adapta la pieza central, cuya prolongación que sale del perímetro inferior del cilindro formado a partir del desarrollo inicial, debe doblarse en ángulo recto primeramente en el borde del cilindro y después en el
30 centro del mismo para que pueda salir por la rendija diametral de la base de la parte troncocónica de la envoltura.

La parte de la prolongación que sale de la rendija debe doblarse de nuevo en ángulo recto, primero desde el orificio de salida hasta la periferia de la base en donde está la rendija
35 diametral y después en este borde para adoptar la dirección paralela al eje principal del conjunto. Esta segunda operación de doblado impide la salida de la pieza central del interior de la envoltura.

Finalmente, el tercer elemento es la placa de sujeción especial del conjunto, que se adapta a la parte troncocónica exterior de la envoltura, al chasis o cuadro que actúe de elemento
40 de soporte.

Dicha placa de forma exterior rectangular presenta dos cor-



tes longitudinales paralelos a los lados mayores centrados res-
pecto a dicho lado, habiéndose quitado del centro de la chapa -
45 una parte central en forma aproximada de exágono, uno de cuyo -
par de lados paralelos se corresponde con los cortes longitudi-
nales de mayor longitud, unas tres veces, que dicho lado que -
queda centrado en los cortes citados.

50 Así es posible levantar con respecto a cada lado menor del -
rectángulo inicial primitivo la parte que limitan lateralmente-
los cortes longitudinales y el ángulo de los lados del exágono.
Así se forman dos aletas flexibles que se levantan gracias a los
cortes longitudinales y cuyas bases con escotadura en forma de -
55 ángulo determinan con los lados del corte longitudinal un agujero
central de seis lados aproximadamente iguales y por tanto exa-
gonal.

Después de colocada la envoltura en el agujero correspondien-
te del chasis se fija por su parte posterior mediante la pieza -
60 anteriormente descrita, que es el equivalente de la tuerca de -
las hembrillas de exterior roscado. Se introduce la pieza de -
agujero exagonal por la base inferior troncocónica de manera que
las partes levantadas indicadas se abran en dirección a la base
menor con lo que facilitan la entrada. Una vez situada la pieza-
65 ajustada hasta la parte de atrás del chasis se comprende su ajug-
te, pues si se fuerza a salir la hembrilla por la parte de delan-
te del chasis el tiro en este sentido hace que los extremos de la
pieza de agujero exagonal tiendan a enderezarse, con lo que los
ángulos de las piezas levantadas tienden a bajar apretando y su-
70 jetando cada vez más a la parte troncocónica de la envoltura.

Además, la pieza metálica rectangular de agujero exagonal, pre-
senta la parte extrema de sus bordes doblada en dirección opues-
ta al levantamiento de sus aletas interiores, con lo que se aprie



ta más al chasis impidiendo la rotación del conjunto pues las
75 aletas interiores sólo impiden el desplazamiento longitudinal
según el eje principal de la hembrilla.

La extracción de la pieza metálica en el caso de desearse
el desmontaje de la hembrilla para banana es fácil pues basta
levantar lateralmente las aletas para que no sujeten a la par-
80 te troncocónica de la envoltura.

En la hoja gráfica adjunta y a título de ejemplo, se diseña
un caso de realización práctica de la hembrilla para banana, ob-
jeto del presente Modelo de Utilidad.

En las figuras 1 y 2, aparece respectivamente el desarrollo
85 de la pieza central y la misma pieza después de doblada. En la
figura 3, aparece la sección del conjunto de la pieza central,
envoltura de la parte troncocónica y placa de sujeción. Las fi-
guras 4, 5 y 6, muestran el alzado y las vistas laterales de la
pieza de sujeción y finalmente la figura 7, la vista del conjun-
90 to por la parte correspondiente a la colocación de la pieza metá-
lica.

Siguiendo los dibujos vemos la pieza central metálica -1- de-
sarrollada antes del doblado con la prolongación -2- que presen-
ta los agujeros -3- para soldadura de los pequeños terminales.
95 En la figura 2, se ^{ve} dicha pieza después de doblado. En la figura
3, se muestra el corte del conjunto con el acoplamiento de la
pieza -1- a la envoltura de la parte troncocónica -4- y su arco
superior -5-.

La prolongación -2- de la pieza -1- presenta los doblados en
100 ángulo recto -6- y -7- para su introducción en la rendija -8-
de la parte troncocónica y los doblados de retención -9- y -10-
que impiden su salida una vez montado.



Así, pues, la colocación de la pieza -1- en la envoltura -
truncocónica se verifica con los doblados -6- y -7- realizados.
105 En dicho corte se aprecia la disposición de la pieza -11- suje-
tándose al chasis -12-.

La placa de sujeción especial -11- aparece con cortes ini-
ciales -13- y -14- quedando después del corte del exágono cen-
tral con dos aletas -15- y -16-, con el contorno extremo en -
110 forma de ángulo con dos lados del exágono colocada respecto a
la parte truncocónica de la envoltura de manera que permite su
entrada dificultando la salida a no ser que se levanten las ale-
tas lateralmente.

Los cuatro extremos de la placa presentan unos dobleces -17-
115 para evitar el movimiento de rotación una vez fije el conjunto -
al chasis. En la figura 7, muestra la vista por la parte inferior
de la pieza -5- con la -11- sin la pieza central -1-.

Se fabricará la hembrilla para banana con fijación especial -
al soporte con los materiales apropiados a sus elementos, pudién-
120 do variar sus dimensiones y acabado y cuantos detalles no alte-
ren, cambien o modifiquen su esencialidad.

===== N O T A =====

Se reivindica como objeto de este Modelo de Utilidad:-

1º.- Una hembrilla para banana con fijación especial al soporte
caracterizada por una pieza central de forma rectangular con -
125 una prolongación en la que se sueldan los terminales, arrollán-
dose la parte rectangular en forma de cilindro para su introduc-
ción en una pieza cuya base es un arco y su cuerpo de forma tron-
cocónica hueco tiene en la base menor una rendija según la di-
rección de un diámetro del círculo de la base. Previa a la intro-
130 ducción se dobla la extremidad de la pieza central hasta que la



prolongación salga en la dirección de la rendija por la que tiene que pasar, a partir de la cual se dobla nuevamente en ángulo recto, cambiando la dirección, para su retención y terminando la prolongación paralela a la dirección del eje de la hembrilla.

135 2º.- Una hembrilla para banana con fijación especial al soporte, según reivindicación 1ª., cuya forma de sujeción está constituida por una pieza rectangular, con un agujero central en forma de exágono cuyos lados correspondientes a los lados mayores del rectángulo se prolongan a ambos lados según un corte de longitud aproximadamente igual a la del lado del exágono y que permite levantar las dos aletas que se forman de lados rectos paralelos a los lados mayores del rectángulo y formando el lado opuesto del enlazado al lado menor de la placa una escotadura en ángulo correspondiente a los lados del exágono. Los cuatro extremos del rectángulo están ligeramente doblados para impedir la rotación del conjunto respecto al chasis soporte.

145 3º.- Una hembrilla para banana con fijación especial al soporte. Consta la presente memoria descriptiva de seis hojas foliadas, escritas por una sola cara.

Barcelona, 13 de DICIEMBRE de 1.957.

P. A.

M. LLORT

P. P.

63 264

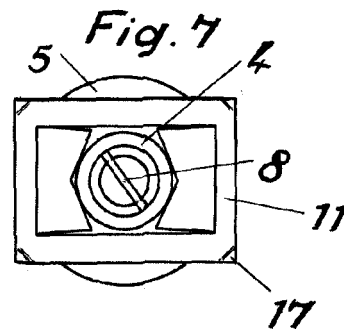
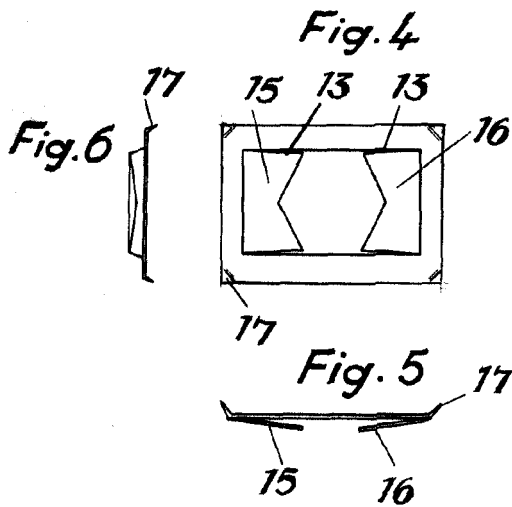
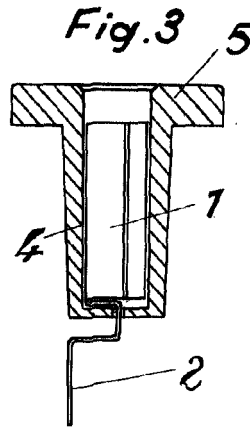
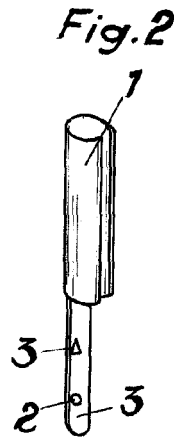
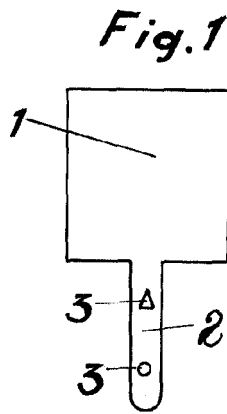

12 de Diciembre 54
M. LORT
H. Lort