



MALA REPRODUCCION  
POR DEFECTO DEL ORIGINAL

•63 257

M O D E L O  
D E  
U T I L I D A D

a favor de FABRICA DE ARTICULOS DE MATERIAL AISLANTE, S.A.,  
entidad española, domiciliada en Cornellá (Barcelona) Ca-  
lle de los Mártires de la Santa Cruzada, 125, por "BISA-  
GRA PARA TAPA DE INODORO".

- . -

MEMORIA DESCRIPTIVA

La presente invención se refiere a una nueva bi-  
sagra para tapas de inodoro, que simplifica la articula-  
ción y sujeción de aquéllas a la taza del inodoro.

Normalmente la articulación de la tapa de inodoro  
5. se verifica a través de una pieza intermedia, debidamente  
sujeta sobre la taza y a la que va articulada la tapa pro-  
piamente dicha.

Como se ha dicho, se simplifica esta realización  
común mediante el uso de la bisagra objeto de la presente  
10. memoria, y que está constituida esencialmente por una va-

63 257



5. rilla que presenta dos acodamientos lo que da lugar a la formación de tres tramos en distintas direcciones, el primero, que constituye el vástago alrededor del cual gira la tapa, queda perpendicular al último, presentando este una zona fileteada y está destinado a sujetarse, mediante tuerca, en la taza del inodoro, cuyos dos tramos extremos queda unidos entre sí por un tercero, inclinado, que queda recubierto por una pieza tope.

10. Para la mejor comprensión de cuanto queda descrito en la presente memoria descriptiva, se acompaña un dibujo en el que, tan sólo a título de ejemplo, se representa un caso práctico de realización del objeto de la invención.

15. En dicho dibujo, la figura 1 es una vista en perspectiva del soporte de la bisagra en cuestión, mientras que la figura 2 corresponde a una vista, asimismo en perspectiva de un caso práctico de aplicación de la misma.

20. La bisagra objeto de la presente descripción está constituida en el aludido dibujo por una varilla que presenta dos acodamientos -1- y -2-, que dan lugar a la formación de tres tramos -3-4-5- en direcciones distintas, de forma que el tramo -3- constituye el vástago alrededor del cual se articula la tapa -6- del inodoro, por medio de unas aletas -7- que aquélla presenta, mientras que el tramo -5- tiene una zona -8- fileteada, y está destinada a la sujeción del conjunto, una vez montada la tapa -7- en la bisagra, a la taza del inodoro, con la cooperación de la correspondiente tuerca. Finalmente el tramo intermedio -4- de unión entre los citados -3- y -5- queda inclinado respecto a ambos

25.

• 63 257 5 DIC.



y recubierto por una pieza -9- que sirve de tope tanto para la tapa -6- como para el montaje de la bisagra en la taza.

5. De la descripción hecha y por la observación del dibujo, se deduce claramente la simplicidad de montaje de la bisagra, y a la vez las ventajas de orden práctico que la misma representa.

10. En efecto, dicha bisagra está constituida por una varilla única, cuyos tramos tienen misiones distintas. Mediante dicha bisagra se simplifica el montaje de las tapas a los inodoros, puesto que, normalmente, aquéllas se articulaban a éstos mediante una pieza intermedia sujeta por espárragos a la taza: es decir las misiones de articulación y sujeción de la tapa requerían diversas piezas que, con la bisagra descrita, se han suprimido y reducido a una sola.

15. Serán independientes del objeto de la invención, los materiales empleados en la construcción de los elementos que la integran, formas y dimensiones de los mismos, y cuantos detalles accesorios puedan presentarse, siempre  
20. y cuando no afecten a su esencialidad.

- . -  
N O T A

Se reivindica como objeto del presente modelo de utilidad:

1. Bisagra para tapa de inodoro, que está constituí-

63 257 DIC.



da esencialmente por una varilla única, que merced a dos acodamientos, presenta tres tramos en distintas direcciones, el primero de ellos constituye el vástago alrededor del que se articula la tapa, mientras el último presenta una zona fileteada destinada a la sujeción, mediante tuerca, a la taza del inodoro, estando el tramo intermedio, recubierto por una pieza que actúa de tope y soporte.

2. Bisagra para tapa de inodoro.

La presente memoria consta de cuatro hojas foliadas, escritas a máquina por una sola cara.

Barcelona, a 6 de Diciembre de 1957.

FABRICA DE ARTICULOS DE  
MATERIAL AISLANTE, S. A.

p.a.

63 257

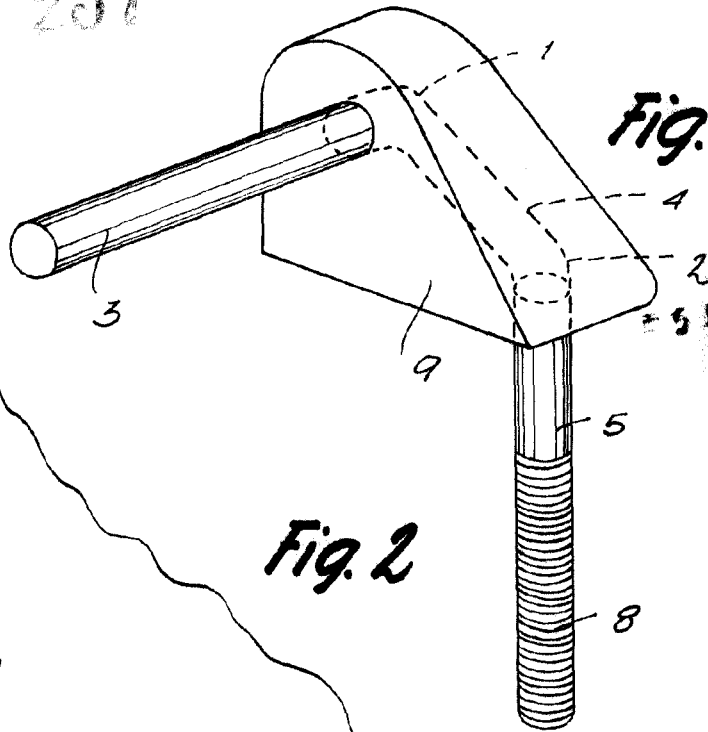

Fig. 1

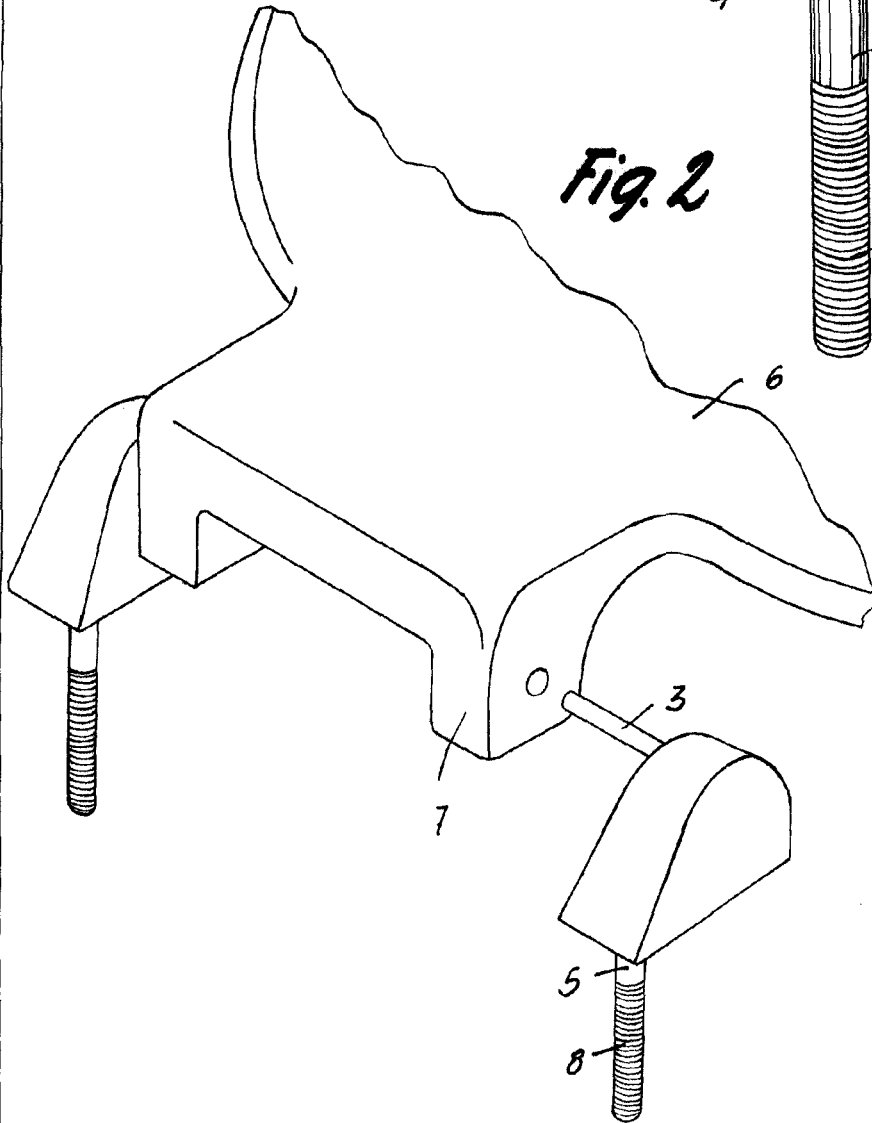

Fig. 2

Barcelona, 6 Diciembre 1957  
Fábrica de Artículos de  
Material Aislante, S. A.  
p.a.