

14 DIE



63252

63252

MEMORIA DESCRIPTIVA

-----

Correspondiente a un Modelo de Utilidad que se solicita por veinte años, para todo el Territorio Nacional y Colonias, por: UN COCHE-CUNA PLEGABLE PERFECCIONADO, a favor de D. Antonio Marsal Codina, de nacionalidad española, residente en Barcelona, calle de Los Amigos nº 2.

.....

El presente registro merece el privilegio de ser considerado como Modelo de Utilidad, toda vez que su finalidad práctica está perfectamente definida y se ajusta en un todo a lo preceptuado en el artículo 1.71 de la vigente Ley de Propiedad Industrial.

- 5 -

Como su enunciado indica, consiste la esencialidad del presente registro en un coche-cuna plegable perfeccionado, de acuerdo con la descripción detallada que del mismo se realiza, debiendo interpretarse siempre este concepto en su más amplio sentido y nunca en limitativo.

- 10 -

Para mejor comprensión de este objeto, se adjuntan a la presente memoria descriptiva dos hojas de planos, en las que a título de ejemplo se representan todas y cada una de las partes que lo forman y relación que guardan entre sí.

En las citadas hojas de planos se aprecian las siguientes referencias:

HOJA PRIMERA.- La misma representa una vista del coche-cuna en posición

63252



- 15 -

armada.

En la misma tenemos:

1.- Bastidor superior, constituido por un recuadro conveniente de forma rectangular, con apoyo directo en sus cuatro ángulos de los laterales del coche.

- 20 -

Este bastidor, ha de servir para la contención de una cuna propiamente dicha, adecuada, tal como de mimbre, palma, diferentes materiales plásticos, rejillas metálicas, etc., de forma y dimensiones convenientes, sujetándose la citada cuna a esta estructura por los medios más adecuados.

- 25 -

En el interior de la cuna y como elemento más apropiado, se dispondrá una colchoneta y almohada neumáticas de cualquier material plástico, cuyo hinchado por aire determina una perfecta suspensión, permitiendo, una vez desalojado el aire de la colchoneta, el plegado del conjunto, reduciéndose de esta forma a un mínimo en volumen el coche+cuna.

- 30 -

2.- Bastidor inferior, constituido por un recuadro de dos largueros y dos secciones transversales convenientes, que porta dos pares de ruedas de goma, que evitan toda clase de ruidos al ser trasladada ésta de lugar.

- 35 -

3.- Laterales del coche cuna, unidos por su parte inferior al bastidor -2- y por la superior al recuadro -1-, que está constituido por secciones tubulares, las que tienen su parte superior convenientemente curvada, formando asas o medios para su empuje o desplazamiento y para facilitar la operación del plegado, por el abatido de estos elementos laterales.

- 40 -

HOJA SEGUNDA.- La misma representa una vista de la cuna en posición plegada, siendo sus referencias las mismas que las descritas en la hoja primera.

Esta cuna construida con materiales adecuados, tubo de hierro niquelado o pintado, está constituida por la estructura general que consiste en un soporte bastidor fijo, sobre el que se alojan los ejes de las ruedas.

- 45 -

Este bastidor presenta en sus extremos cuatro pequeños soportes de forma angulada, cuya misión es la de actuar de tope de la estructura tubular, una vez montada la cuna, y evitar que dicha estructura pueda moverse hacia atrás.

63252



- 50 - La estructura de tubo tiene la finalidad de servir asimismo de barras de conducción, y por ello en su parte superior está curvada posteriormente para facilitar la sujeción del portante del coche y poderlo imprimir al mismo tiempo desde ambos lados en la dirección más conveniente.

- 55 - Para el alojamiento del bastidor sostén de la cuna, los tubos metálicos citados anteriormente, presentan en su parte superior unos pequeños pivotes, estando constituido el bastidor por cuatro largueros de pasamano metálico, los cuales mediante entalladuras adecuadas se fijan unos dentro de otros, permitiendo el desmontaje rápido de la cuna para su transporte.

- 60 - El soporte bastidor fijo que aloja los ejes de las ruedas, contiene asimismo los montantes laterales del tubo, los cuales están crificados en su base, permitiendo que sean abatibles para facilidad de la operación del plegado de la cuna.

- 65 - Describas suficientemente las partes que componen el objeto del presente registro de Modelo de Utilidad, su aplicación y ventajas, se hace constar expresamente que cualquier modificación que se introduzca en el mismo, tanto en forma, dimensiones o clase de material empleado, se considerará incluida dentro de esta protección, siempre y cuando que no altere o modifique esencialmente la finalidad característica.

N O T A

- 70 - Por último, se declaran de novedad y utilidad las siguientes:

REIVINDICACIONES

- 75 - 1ª.- Un coche-cuna plegable perfeccionado, caracterizado esencialmente por comprender un bastidor superior formado por dos largueros y travesaños convenientes, provisto de entalladuras para su acoplamiento, que se fija sobre las secciones tubulares superiores de los laterales del conjunto, y que actúan como medio de sujeción de la cuna propiamente dicha, la cual a su vez contendrá una colchoneta y almohada neumáticas con efecto de suspensión, y que permite el cierre del conjunto al ser desalojado el aire contenido, portando asimismo otro bastidor inferior fijo unido a los tubos laterales en forma articulada para permitir el abatido de los mismos, presen

- 80 -

63252



tando ejes para las ruedas y cuatro pequeños soportes que sirven de tope - del conjunto tubular una vez montada la cuna, y evitar su desplazamiento, presentando el conjunto dos laterales tubulares con su parte superior convenientemente curvada, unidos por la parte inferior al bastidor fijo y unes pivotes para el alojamiento del recuadro superior portador de la cuna.

2º.- UN COCHE-CUNA PLEGABLE PERFECCIONADO.

Todo ello tal y como se describe en el cuerpo de esta memoria, se reivindica en su nota y se representa a título de ejemplo en las adjuntas hojas de planos a los fines que se indican.

Esta Memoria Descriptiva consta de cuatro hojas foliadas y mecanografiadas por una sola de sus caras.

Madrid, 1961 310 y 1

El Agente,

Domingo Diaz Ugarriz

W. A. D. P.



63252

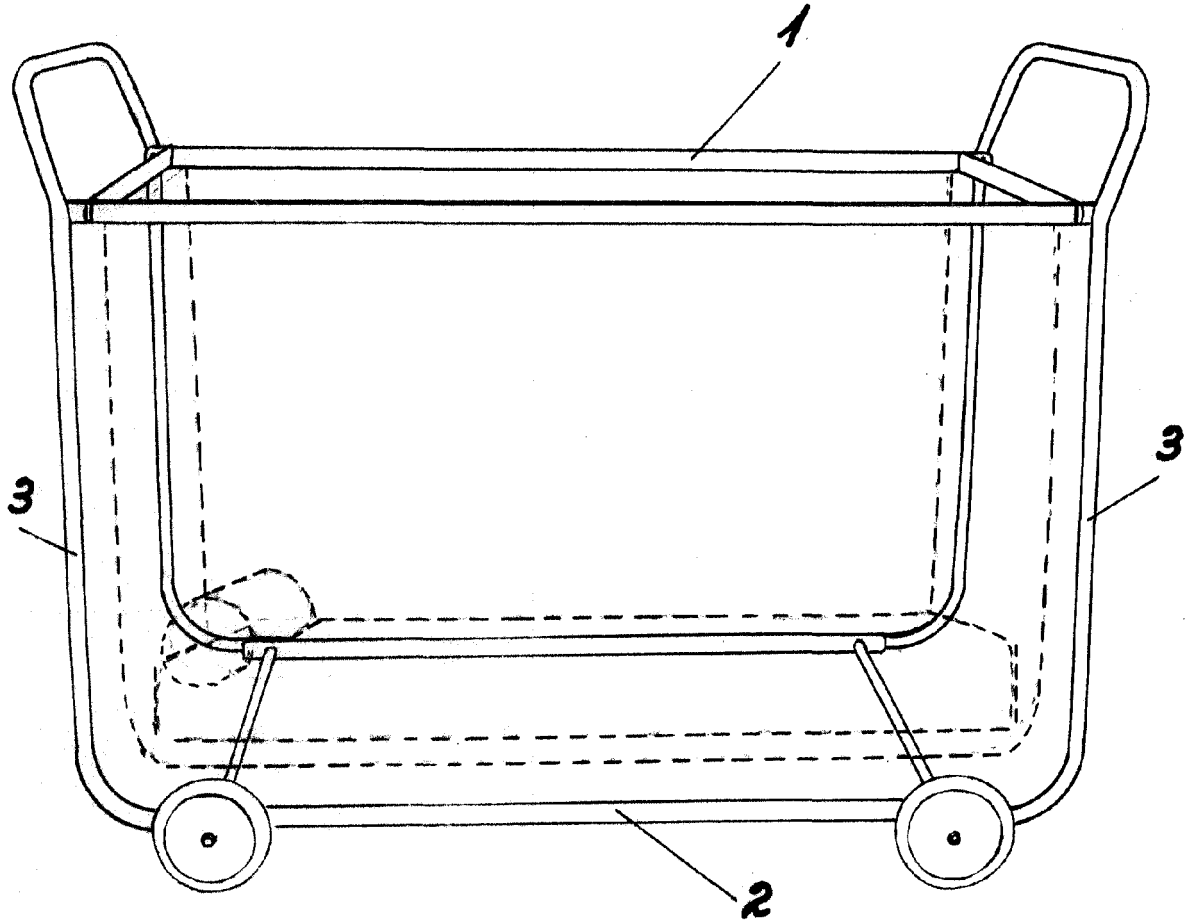

*Escala variable*

Madrid-14- Diciembre-1.957

El Agente.  
Domingo Diaz Ojeda  
P.P.



14 B1

63259

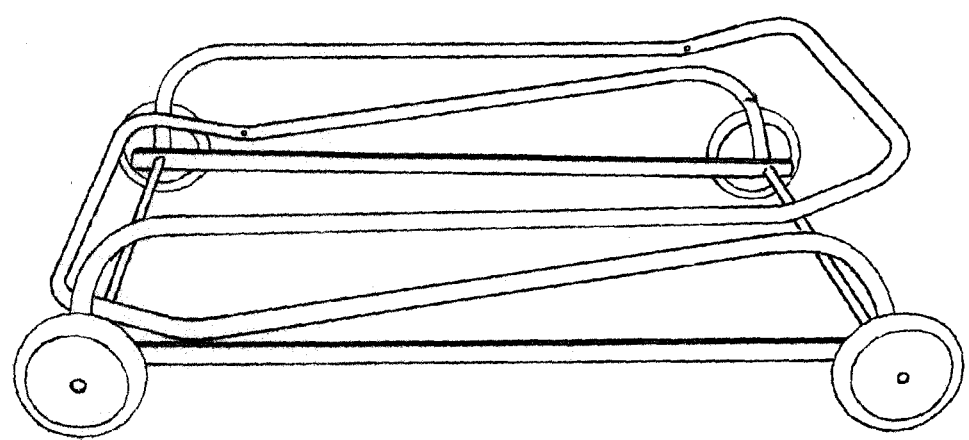

*Escala variable*

Madrid-14- Diciembre-1.957

El Agente.

**Domingo Diaz Soria**  
P.P.