



•63239

MALA REPRODUCCION  
POR DEFECTO DEL ORIGINAL

M O D E L O  
D E  
U T I L I D A D

para "UNA CESTA-SERVICIO DE MESA, PARA EXCURSIONES", a favor  
de Don JOSE FRIGOLA MAS, domiciliado en BARCELONA, Paseo Fuen-  
te Fargas, núms. 15-17.

= . =

MEMORIA DESCRIPTIVA

El presente modelo de utilidad se refiere a una cesta-  
servicio de mesa, para excursiones.

En el modelo, entra en consideración, como cesta o si-  
milar un receptáculo substancialmente estrecho y largo, con ca-  
beceras formadas por placas elípticas a lo alto y seccionadas  
5. para formar asiento, cerrándose la superficie lateral según  
lámina curva que deja una ventana longitudinal cerrada por la  
continuidad de la lámina mencionada que proporciona una tapa  
abatible.

10. La realización que se ha previsto en este modelo con-

63239



siste en disponer en la tapa abatible, todo el conjunto de cubiertos, vasos y demás útiles de pequeñas dimensiones, mientras que en la pared interior y en el fondo se acondicionan, el termo, los platos, fiambreras, etc.

5. La parte superior de la pared envolvente fija lleva el asidero.

Con el fin de facilitar la explicación, se acompaña a la presente memoria, una lámina de dibujos, en la que se ha representado un caso de realización que se cita a título de ejemplo.

10.

En el dibujo:

La figura 1, muestra en vista perspectiva la maleta, la figura 2, indica en desarrollo, las paredes laterales, con los utensilios aplicados, y

15.

la figura 3, manifiesta en esquema la vista desde una cabecera.

Consiste en una maleta 1 de mimbre u otro material ligero, que se abre lateralmente por la tapa 2 y que el interior comprende en la tapa, un conjunto de vasos, 3, útiles diversos 4, todo ello sujeto en el reverso de la tapa.

20.

La pared lateral 5 que abarca la mayor parte del contorno de la maleta, lleva a su vez fijados eventualmente, un termo 6, botellines 7, fiambreras 8, quedando aún espacio para rellenar con servilletas o similares.

25.

La realización de este modelo, puede llevarse a la práctica en otras formas que difieran en detalle de la indicada en la descripción, por quedar todo ello comprendido en el espíritu de las reivindicaciones.

63 239 13



N O T A

Descrito el objeto y utilidad de la invención, lo que se declara como no divulgado ni practicado en España, comprende las siguientes reivindicaciones:

- 5. 1. Una cesta-servicio de mesa, para excursiones, caracterizado por estar constituida por una maleta alargada con tapa lateral de mimbre u otro material ligero, que comprende en el reverso de la tapa lateral, una pluralidad de elementos de servicio, vasos, útiles y cubiertos, ocupando los vasos la línea media de dicha tapa, y comprendiéndose en la pared interior de la restante superficie de la maleta, un termo fijado con medios de retención, así como platos, botellines y fiambreras.
- 10. 2. Una cesta-servicio de mesa, para excursiones. Según se describe y reivindica en la presente memoria descriptiva, que consta de tres hojas foliadas y escritas a máquina por una sola cara, acompañadas de una lámina de dibujos.
- 15.

Madrid, a 13 DIC. 1957

JOSE FRIGOLA MAS.

20. p. a.

AIME ISERN MIRALLES

P. P.

63239

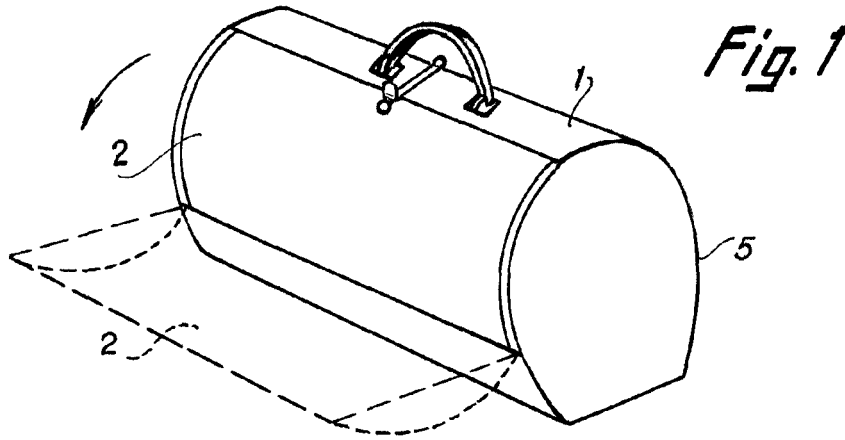

Fig. 1

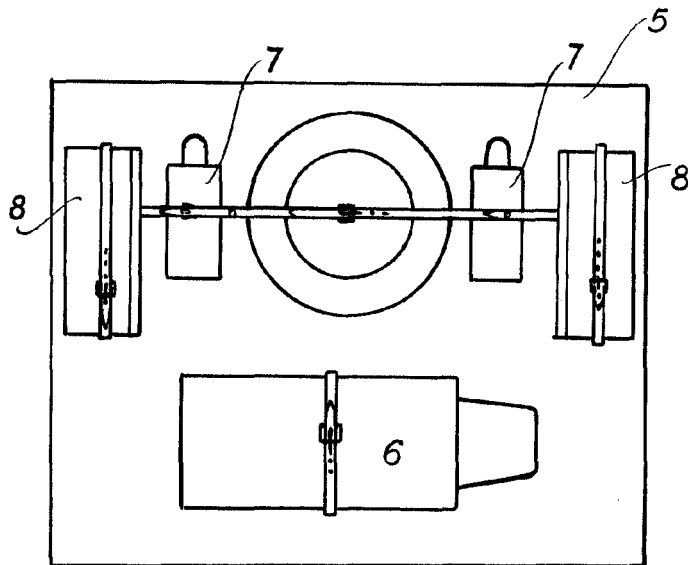

Fig. 2

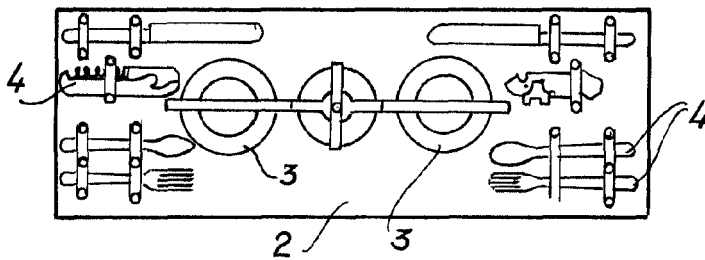
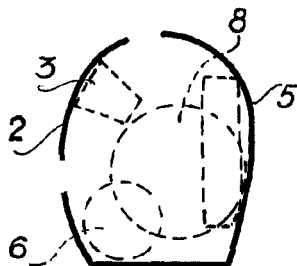

Fig. 3



Madrid, 1957

p.p. Jaime Iserrn

