

63236

63236

MODELO DE UTILIDAD

por **VEINTE** años

en España

a favor de Don Jose Farinos Zurbano

de nacionalidad española

residente en MADRID, P^o Marques de Zafra, 4

por: "CARPETA PERFECCIONADA"

Memoria descriptiva

5.- La presente invención se refiere a una nueva carpeta perfeccionada que responde a un principio de trabajo y constitución completamente distinto de todos los sistemas de carpetas conocidos hasta el presente, mejorando a los aludidos sistemas antiguos, tanto en su funcionamiento como duración y economía de fabricación.

10.- Esencialmente consiste en disponer de una plancha rectangular de material traslúcido con sus extremos menores plegados hacia dentro en una proporción adecuada a fin de originar interiormente sendas bolsas, para lo

cual, dichos extremos son convenientemente soldados.

5.- Del límite interior de una bolsa al de la otra, se extiende una lámina rígida, de forma que su parte que ha de dar al exterior, lo constituya un o varios motivos ornamentales, con preferencia, dibujos animados y a su vez dicha lámina rígida, en su mitad lleva practicado un hendidó vertical a fin de facilitar el plegado y cierre por su mitad y por ende, el elemento comportador de las bolsas.

10.- Sobre esta lámina rígida se superpone y siempre sujetos sus extremos mediante su introducción en las bolsas, de una lámina de papel brillante, embellecedor del conjunto y una vez lograda esta sucesión de operaciones, basta introducir en una de las bolsas, uno o dos macillos de sobres y en la otra su correspondiente papel de escribir convenientemente plegado, originando un limpio, vistoso y original elemento comportador de servicio de escritura.

15.- Para mejor comprensión de la presente memoria, se acompaña al presente escrito una hoja de planos en la que la fig. 1ª es una vista de la plancha traslúcida; la fig. 2ª es una vista de la lámina rígida; y la figura 3ª es una vista de la lámina embellecedora del conjunto y la fig. 4ª es una vista del conjunto en plena utilización.

20.- En todas las figuras la distinta numeración goza de igual valor, y por ello tenemos:

1.- Plancha transparente

2.- Bolsas practicadas en -1-

3.- Lámina rígida.

4.- Hendido en la lámina -3- a fin de originar el lomo del conjunto.

5.-

5.- Lámina de papel, embellecedora del interior.

6.- Sobres alojados en la bolsa -2-

7.- Papel de cartas convenientemente plegado y alojado en la bolsa gemela -2-

8.- Motivos ornamentales de la lámina rígida -3-

10.-

Para su funcionamiento fácilmente se comprende que basta alojar en la pieza -1- a través de sus bolsas -2-, a las láminas -3- y -5- y una al propio tiempo en dichas bolsas, a los sobres -6- y hojas de papel doblado -7-.

15.-

Las ventajas de la carpeta perfeccionada son evidentes, puesto que su fabricación es económica, su montaje rápido y sin posibles errores y finalmente su uso agradable y cómodo.

Serán independientes del objeto de la presente invención, los materiales, colores, formas y dimensiones, tanto absolutas como relativas y en general todo cuanto no altere, cambie o modifique la esencialidad de la invención.

20.-

N O T A

25.-

Se declaran de propiedad y novedad para todo el territorio nacional, sus colonias y dominios, las siguientes:

REIVINDICACIONES

1.- Carpeta perfeccionada, caracterizada por contar con una lámina de cualidades transparentes a la que

5.-

interiormente se le dota de sendas bolsas, que reciben de extremo a extremo una lámina rígida con un hendido central a fin de originar el lomo del conjunto, cuya lámina por su parte exterior está dotada de motivos ornamentales, siendo superpuesto a la misma otra lámina de papel embellecedora del interior y en cada una de las bolsas originadas, uno o mas macillos de sobres y en la otra el papel correspondiente a los sobres convenientemente plegado.

10.-

2ª.- CARPETA PERFECCIONADA

Todo tal y como se describe y reivindica en la presente memoria descriptiva que consta de cuatro hojas escritas a máquina por una sola de sus caras y una hoja de dibujos que la ilustran.

15.-

Madrid, 13 de Diciembre de 1957

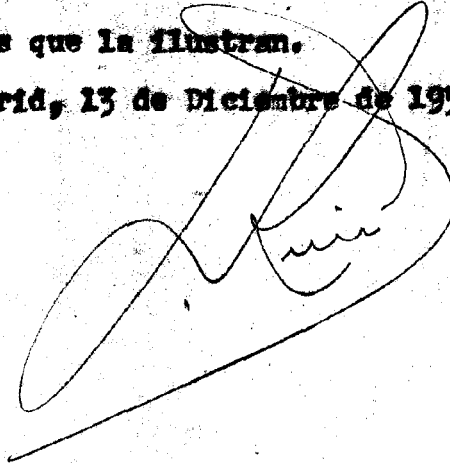
A large, stylized handwritten signature in black ink, written over the date. The signature is highly cursive and loops around itself, with the word 'Luis' partially legible in the center.

63236

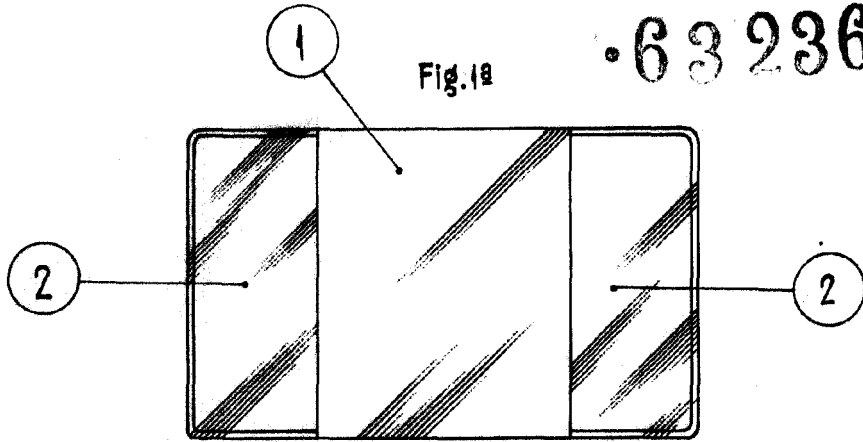

Fig. 2a

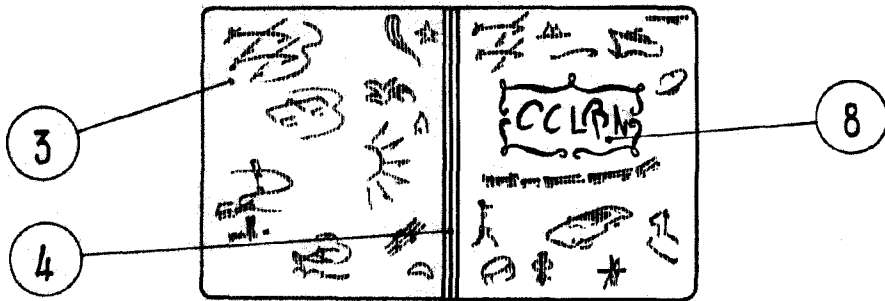

Fig. 3a

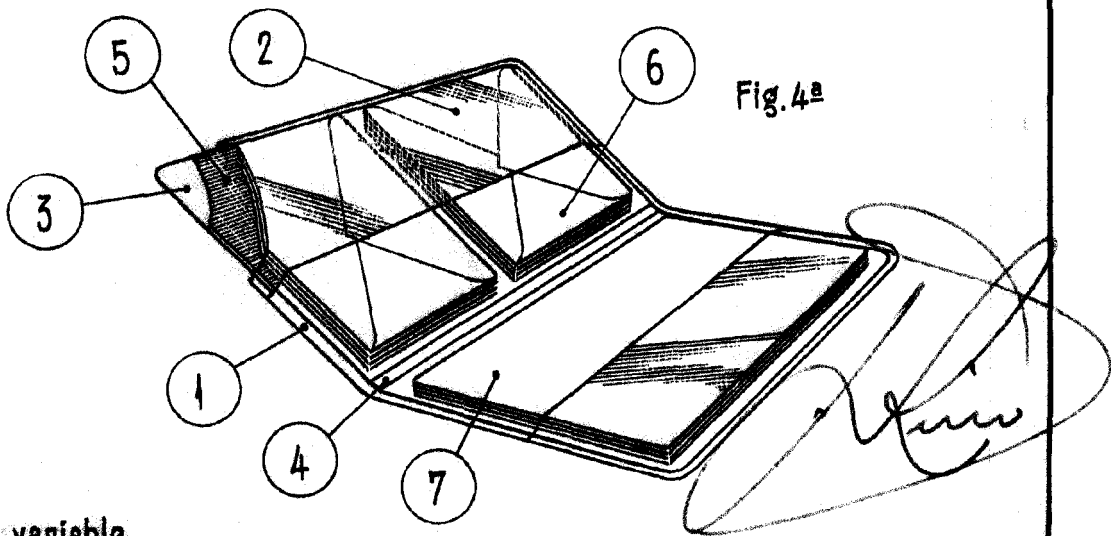
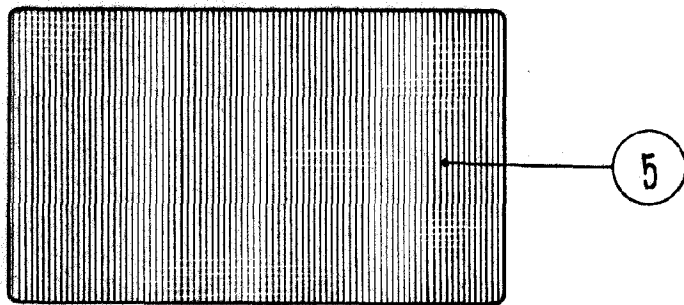

Fig. 4a

Escala variable.