



•63134

MODELO DE UTILIDAD

por V E I N T E años,
en España,
a favor de Doña Aurora González Gutiérrez,
de nacionalidad española,
residente en Madrid.-Walia, 6
por: " SOPORTE PARA BOTELLAS "

M e m o r i a d e s c r i p t i v a

La presente invención tal y como su enunciado indica se refiere a soporte para botellas, que responde a un principio de trabajo y constitución completamente distinto de todos los conocidos hasta el presente, mejorando los aludidos, tanto en su funcionamiento, como duración y economía de fabricación.

Esencialmente se caracteriza por comprender un solo cuerpo con una pluralidad de aros, retenidos entre si de los que penden una pluralidad de estre-



5.-
chas láminas que por su extremo opuesto quedan unidas a unos discos coincidentes en diametro con los aros y dotados de una serie de calados, contando asimismo con unas piezas verticales de refuerzo y unos asideros.

10.-
Para la mejor comprensión de la presente memoria, se acompaña una hoja de planos, en el que se representa, convenientemente seccionada una perspectiva del conjunto.

15.-
La numeración que en el mismo figura, goza del siguiente valor:

- 1.- Aros.
- 2.- Punto de unión de los mismos.
- 3.- Discos inferiores
- 4.- Calados practicados en los discos -3-
- 5.- Piezas de refuerzo y unión de los aros -1- y discos -3-.
- 6.- Láminas dispuestas entre los aros -1- y discos -3-.
- 7.- Parte maciza de los discos -3-.
- 8.- Tirantes que parten de cada uno de los aros -1-
- 9.- Asideros originados por la unión de los tirantes -8-.
- 10.- Abultamiento de los asideros -9-.

20.-
25.-
30.-
Para la realización del invento que se preconiza, basta relacionar entre si a los aros -1- y discos calados -3- a traves de las láminas -6- y piezas de refuerzo -5- y partiendo de cada uno de los discos -1- los tirantes -8- se unen originando los asideros -9- con los abultamientos de manipulación -10-.



Las ventajas del soporte para botellas son evidentes, puesto que su fabricación es económica, y su uso agradable, estético y cómodo.

Serán independientes del objeto de la invención, los materiales a emplear, colores, formas y dimensiones, tanto absolutas como relativas, y en general todo cuanto no altere, cambie o modifique la esencialidad de la invención.

N O T A

Se declaran de novedad y propiedad, para todo el territorio nacional, sus colonias y dominios, las siguientes:

R E I V I N D I C A C I O N E S

1ª.- Soporte para botellas, caracterizado por quedar formado por un solo cuerpo con una pluralidad de aros retenidos entre sí correlativamente de los cuales penden una serie de estrechas láminas que por su extremo opuesto reciben unos discos convenientemente calados para aligerar el peso.

2ª.- Soporte para botellas, según nota anterior, caracterizado porque entre los puntos de contacto de los aros y de los discos, se han dispuesto sendos elementos verticales de refuerzo del conjunto.

3ª.- Soporte para botellas, según notas anteriores, caracterizado por contar con sendas asas laminares que relacionan entre sí a los aros extremos, mientras que de los centrales, surgen de cada uno, dos parejas enfrentadas de dichas láminas, dispuestas convergentemente hasta unirse a las asas principales

5.-

10.-

15.-

20.-

25.-

- 4 - 63134



y a una altura conveniente.

4.º " SOPORTE PARA BOTELLAS "

5.º
Todo ello conforme se describe y reivindica en la presente memoria descriptiva que consta de cuatro hojas escritas a máquina por una sola de sus caras y se ilustra con una hoja de dibujos.

Madrid, 9 de Diciembre de 1.957

63134

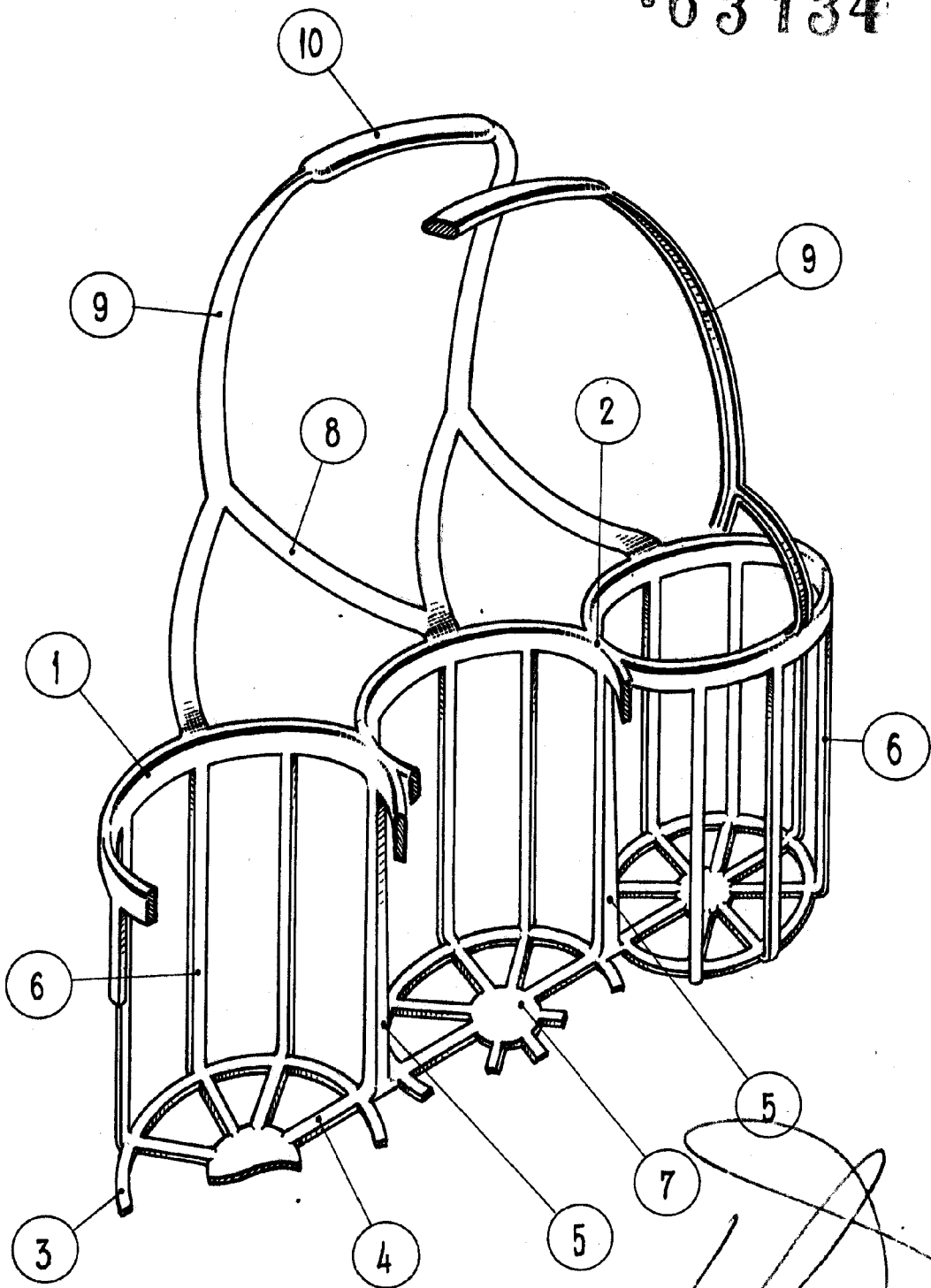

A handwritten signature in cursive script, located in the bottom right corner of the drawing area.

Escala variable.