



7 D

•63111

M O D E L O
D E
U T I L I D A D

para "PARABRISAS PERFECCIONADO PARA CANOAS", a favor de Don
JUAN J. CAPO MATEU, domiciliado en BARCELONA, Avda. José Anto-
nio, 712.

= . =

MEMORIA DESCRIPTIVA

El presente modelo de utilidad se refiere a un parabrisas perfeccionado para canoas.

- Este parabrisas se caracteriza por su sencillez de construcción y al propio tiempo por el hecho de dar a la embarcación una línea simpática y estética. Consta este parabrisas de una lámina de material plástico moldeada o no, que se fija a un marco formado por un soporte tubular que la bordea perimétricamente. Este tubo comprende, distribuidos adecuadamente, elementos de fijación de la lámina y asimismo presenta diversos ganchos en los que se sujeta eventualmente la capota de la
- 5.
- 10.



canoa.

•63111

Para facilitar la explicación se acompaña a la presente memoria una lámina de dibujos en la que se ha representado un caso de realización que se cita a título de ejemplo, no limitativo del alcance del invento.

5.

En los dibujos:

La figura 1, representa en sección alzada, un detalle del sistema empleado para la fijación de la lámina parabrisas, y

10.

la figura 2, indica en perspectiva la vista parcial de una canoa equipada con este parabrisas.

Consiste el modelo en un parabrisas formado por una lámina 1 de material plástico o resina sintética, transparente, la cual se halla fijada a un contorno tubular 2 que bordea perimétricamente a la lámina por su parte anterior.

15.

Este soporte tubular 2 presenta distribuidos adecuadamente elementos de fijación de la lámina 1, constituidos por vástagos roscados 3 previstos en la parte posterior del tubo, en los cuales se acopla una tuerca 4, quedando aprisionada la lámina entre el tubo 2 y dicha tuerca.

20.

Este tubo 2 presenta además varios ganchos 5 adecuados para la sujeción eventual de un toldo o capota 6 de la embarcación 7.

25.

El modelo, dentro de su esencialidad, puede ser llevado a la práctica en otras formas de realización que difieran en detalle de la indicada a título de ejemplo, a las cuales alcanzará igualmente la protección que se recaba. Podrá, pues, llevarse a cabo en cualquier forma y tamaño, con los medios y materiales más adecuados, por quedar todo ello comprendido en el espíritu de las reivindicaciones.

30.

- 7



N O T A 63111

Descrito el objeto y utilidad del modelo, se declara no practicado ni divulgado en España, lo comprendido en las siguientes reivindicaciones:

5. 1. Parabrisas perfeccionado para canoas, caracterizado por estar constituido por una lámina de material plástico fijada perimétricamente a presión contra un contorno tubular que a modo de marco bordea a dicha lámina, y en cuyo tubo se han previsto ganchos adecuados para la sujeción eventual de la capota.

10. 2. Parabrisas perfeccionado para canoas. Según se describe y reivindica en la presente memoria descriptiva, que consta de tres hojas foliadas y escritas a máquina por una sola cara, acompañadas de una lámina de dibujos.

15. Madrid, a 7 DIC. 1957

JUAN J. CAPO MATEU.

p. a.

JUAN J. CAPO MATEU

P/m.m.

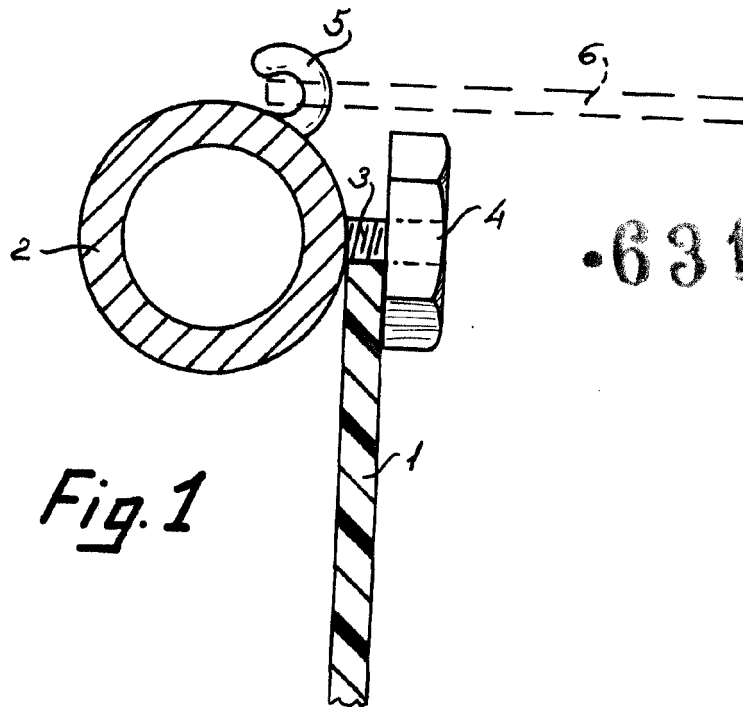

Fig. 1

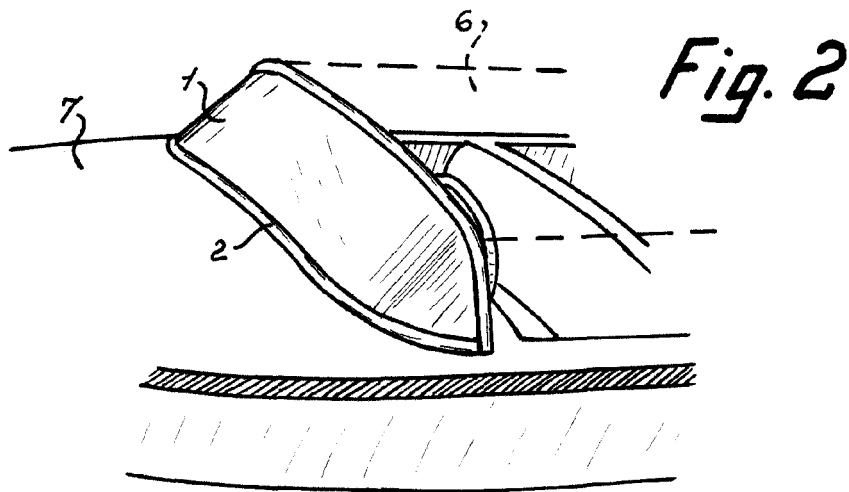

Fig. 2

Madrid, Jaime Isern 1957.

p.p.