

63107

26 DIC 19



63107

MEMORIA DESCRIPTIVA
que se acompaña a
la solicitud de
un MODELO de UTILIDAD por VEINTE AÑOS en ESPAÑA
a favor de
DON FELIX VISCARRET NAGOIRE, residente en Villava
(Navarra), calle Mayor, núm. 19,
p o r
"UN ENVASE PROTECTOR PARA PRODUCTOS".



631071-6 D

La invención a que se refiere la presente memoria, constituye una novedad industrial, con características y ventajas que la hacen merecedora del privilegio de explotación exclusiva que por ella se solicita, de acuerdo con las prescripciones del Estatuto vigente de la Propiedad Industrial, de 26 de julio de 1,929, texto refundido, publicado en 30 de abril de 1930.

El objeto por el cual se solicita el presente modelo de utilidad, se ha representado de un modo esquemático en el dibujo adjunto, en cuya figura 1ª se ha representado una vista en planta.

La fig. 2ª muestra un corte seccional por C-D.

La fig. 3ª muestra un corte seccional por A-B.

La fig. 4ª muestra una vista en perspectiva parcial de una mitad del envase.

La fig. 5ª, por último, muestra el envase dispuesto para su uso.

Con ayuda de la descripción gráfica de los dibujos adjuntos, podrá seguirse perfectamente la descripción literal siguiente:

Consiste este modelo en dos medias tapas simétricas que se doblan por un eje XX, de forma que constituyen una caja que puede ser fácilmente precintada, que garantice los productos que contiene.

Este Modelo presenta la ventaja de poder contener docena y media de piezas, estando preparado para poder servir al cliente medias docenas, bastando para ello efectuar el corte por el eje YY indicado en el dibujo y entregar 6, 12 ó 18 unidades.

Está fabricado con pastas de celulosa moldeada imper-

63107



meabilizada. Esta pasta puede ser semiquímica o mecánica o de mezcla de ellas.

5

Tiene la ventaja de constituir una especie de caja que permite el precintado, para lo cual basta con pegar con cola la superficie en contacto con lo que el envase, al hacer uso del mismo, queda inutilizado.

En el dibujo se indica perfectamente la forma de empleo y su mejor utilización.

10

Permite además grabar la marca de la firma suministradora en las superficies de la tapa;

Es muy limpio, inodoro y muy económico, extremadamente ligero y protege extraordinariamente contra los golpes, los productos contenidos en su interior.

15

Constituye una gran novedad en el mercado español. Hasta ahora, los frutos, los huevos, etc., se embalaban en cajas que contienen rizos de papel, paja, viruta de madera, etc. El sistema cuya autorización se solicita es más higiénico y el embalado muy rápido.

20

La presentación es impecable y los productos contenidos son revalorizados por la presentación esmerada del envase.

Como la pasta de celulosa moldeada es impermeabilizada, aunque los frutos o huevos se rompan y desprendan líquidos, el envase no se estropea.

25

Se deduce de lo que antecede que el envase descrito presenta marcadas ventajas, pudiéndose decir que en resumen el envase así concebido tiene las características siguientes:

Muy higiénico.

Económico.

30

Rápido en el embalado.



63107

Protección absoluta contra golpes.

Inodoros.

Impermeables.

Muy ligeros.

Revalorizan los productos contenidos.

Hecha la descripción que antecede, hemos de añadir que los detalles de realización de la idea expuesta, pueden variar, sin que por ello cambie la esencia de la invención, que es la que se describe en los párrafos que anteceden y la que se reivindica en la siguiente

NOTA

En resumen: El Modelo de Utilidad que se solicita, recaerá sobre las reivindicaciones que siguen:

1ª.- "Un envase protector para productos", caracterizado porque está constituido esencialmente por una bandeja compuesta por un conjunto de cuerpos sumamente unidos y susceptibles de separarse, conteniendo cada uno de ellos varias cavidades formadas por dos pivotes centrales que hacen de separación, siendo susceptibles estos cuerpos de separarse para formar un conjunto formado por dos mitades iguales que se superponen el uno invertido en relación con el otro, pegados ambos con colay moldeados por la pasta de celulosa impermeabilizada.

2ª.- Se reivindica, por último, como objeto sobre el que ha de recaer el modelo de Utilidad que se solicita: "UN ENVASE PROTECTOR PARA PRODUCTOS".

Todo conforme queda descrito en la presente memoria, que consta de cuatro páginas escritas a máquina y dibujos adjuntos.

Madrid, 6 diciembre 1957

ALFONSO UNGRIA

5

10

15

20

25

30

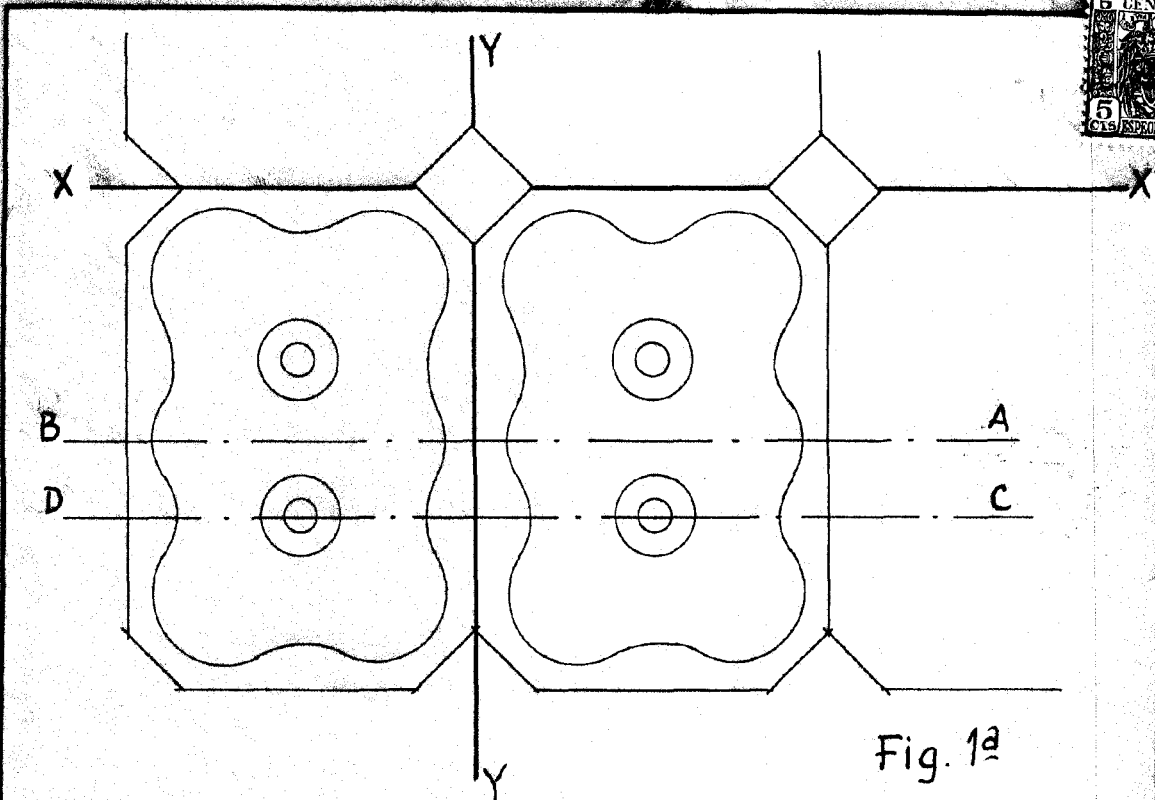

Fig. 1^a

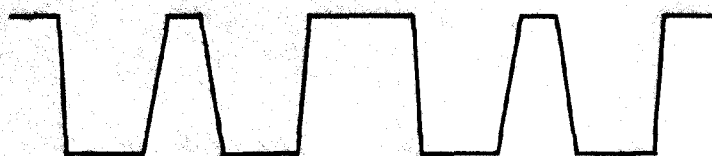

Fig. 2^a



Fig. 3^a

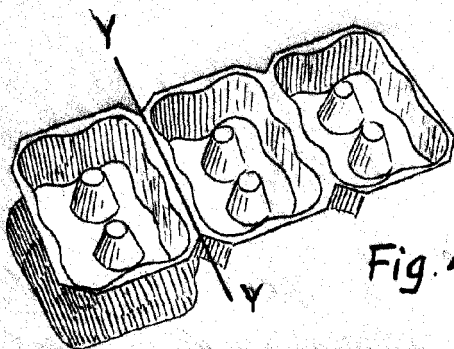

Fig. 4^a

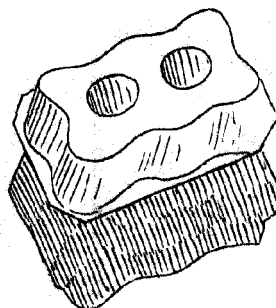

Fig. 5^a

ESCALA VARIABLE

MADRID, 6 DE diciembre, DE 1957

ALFONSO VISCARRET