



•63101

M O D E L O
D E
U T I L I D A D

para "UN GRIFO PERFECCIONADO ADAPTABLE A MANGUERAS DE RIEGO",
a favor de Don EDUARDO MIRALTA SEIX, domiciliado en BARCELONA,
calle de Gomis, 40-42.

= . =

MEMORIA DESCRIPTIVA

El presente modelo de utilidad se refiere a un grifo perfeccionado adaptable a mangueras de riego.

Este grifo se caracteriza por llevar acoplada directamente una boquilla dispersora del agua, y por la previsión de
5. medios sujetadores de la manguera dispuestos en su boca de entrada, cuyos medios permiten una fijación fácil y doblemente estanca.

Como característica esencial de este sistema de sujeción de la manguera se cita el hecho de que el casquillo o rac-
10. cord sobre el cual se efectúa dicha fijación presenta, en una



63101

6

de sus embocaduras, una ranura longitudinal circular coaxial con un núcleo, en la que se acopla a fondo elásticamente la boca de la manguera, la cual es sólidamente fijada en esta posición por el roscado de una tuerca en escalón que presiona sobre la manguera y la ciñe contra dicha ranura al propio tiempo que sobre el núcleo, logrando así un efecto doble de sujeción.

5. Este sistema de sujeción de la manguera puede utilizarse igualmente en su acoplamiento a la boca de riego.

10. Para facilitar la explicación se acompaña a la presente memoria una lámina de dibujos en la que se ha representado un caso de realización que se cita a título de ejemplo, no limitativo del alcance del invento.

En los dibujos:

15. La figura 1, representa en alzado, convencionalmente seccionado, el grifo provisto de la boquilla dispersora y adaptado a una manguera,

la figura 2, indica, vista frontalmente, la boquilla dispersora, y

20. la figura 3, manifiesta en sección longitudinal el acoplamiento de la manguera a la boca de riego.

25. Consiste el modelo en un grifo 1, maniobrable con palanca 2, que presenta acoplada en su boca de salida 3 una boquilla 4 que presenta taladros 5 dispersores. Esta boquilla se adapta directamente mediante rosca con tope elástico 6 formado por una arandela de caucho o material similar.

Este grifo, en su boca de entrada 7 lleva roscado un raccord 8 como pieza base para la fijación de la manguera 9. Este acoplamiento entre el raccord y el grifo se efectúa elásticamente mediante una arandela 10 similar a la 6.

30. El acoplamiento de la manguera 9 se lleva a cabo in-

1

•63101



.3.

5. introduciendo su boca 11 en una ranura 12 circular prevista longitudinalmente en la embocadura de la pieza raccord 8, sobre la cual se acopla por rosca una tuerca 13 que presiona sobre la manguera y sobre la ranura 12, con lo que se consigue un efecto de doble obturación completamente estanca, y una sólida sujeción de la manguera.

10. Este acoplamiento se repite en la adaptación de la manguera 9 a la boca de riego, (figura 3). Efectivamente, en este sistema también existe un raccord 8' con ranura 12' en la que se introduce elásticamente la boca 11' de la manguera, quedando asegurada por el roscado de la tuerca 12'. En este caso el raccord 8' lleva montado un casquillo loco 14 con rosca interior para su acoplamiento a la boca de riego, no representada en el dibujo/

15. El modelo, dentro de su esencialidad, puede ser llevado a la práctica en otras formas de realización que difieran en detalle de la indicada a título de ejemplo, a las cuales alcanzará igualmente la protección que se recaba. Podrá, pues, llevarse a cabo en cualquier forma y tamaño, con los medios y materiales más adecuados, por quedar todo ello comprendido en

20. el espíritu de las reivindicaciones.

= . =



63101

N O T A

Descrito el objeto y utilidad del modelo, se declara no practicado ni divulgado en España, lo comprendido en las siguientes reivindicaciones:

- 5. 1. Un grifo perfeccionado adaptable a mangueras de riego, caracterizado porque en su boca de salida presenta, adaptada directamente, una boquilla taladrada dispersora, y en su boca de entrada se ha previsto con medios sujetadores adecuados para el logro de una fijación estanca de la manguera.
- 10. 2. Un grifo, según la reivindicación 1, caracterizada porque estos medios de sujeción consisten en un raccord roscado a la boca de entrada del grifo y que en su embocadura libre, con rosca, comprende un faldón circular que forma ranura concéntrica con el núcleo de dicha embocadura, constituyendo un alojamiento frontal para la boca de la manguera, cooperando a la fijación de ésta, una tuerca roscable en el exterior del faldón y que proporciona un apriete radial de la manguera sobre el núcleo y un apriete frontal de la embocadura de la manguera contra el fondo de la ranura, esto es, una doble obturación.
- 15. 3. Un grifo, según las reivindicaciones 1 y 2, caracterizado porque el mismo sistema de sujeción de la manguera se ha previsto para su acoplamiento en la boca de riego.
- 20. 4. Un grifo perfeccionado adaptable a mangueras de



63101

6 DIC 1957

riego.

Según se describe y reivindica en la presente memoria descriptiva, que consta de cinco hojas foliadas y escritas a máquina por una de sus caras, acompañadas de una lámina de dibujos.

5.

Madrid, a 6 DIC. 1957

EDUARDO MIRALTA SEIX.

p. a.

JAIME ISERN MIRALLES

P.P.

P/m.m.



83101

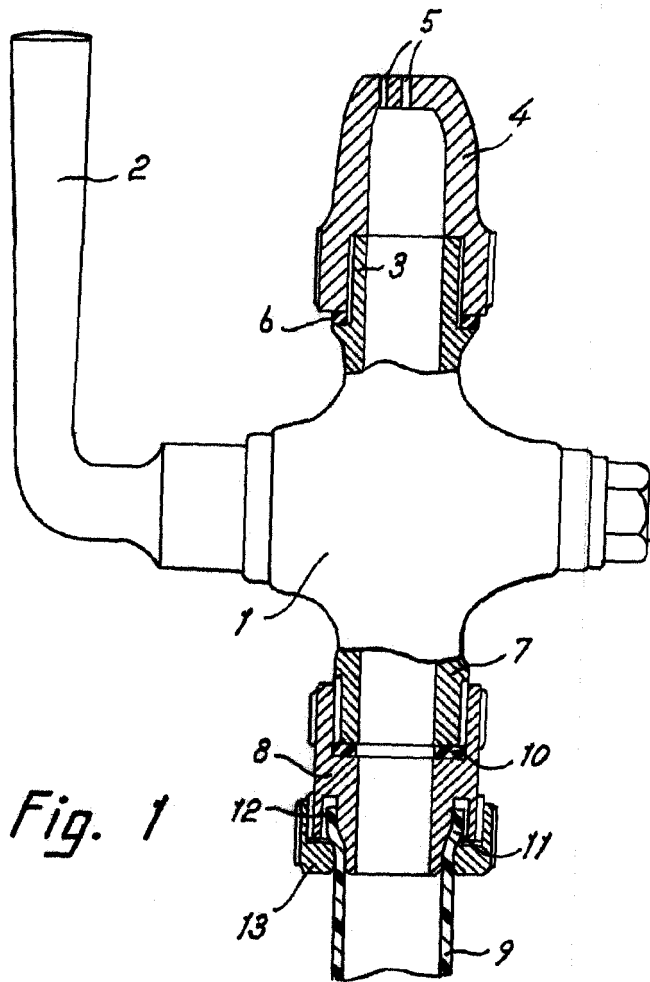

Fig. 1

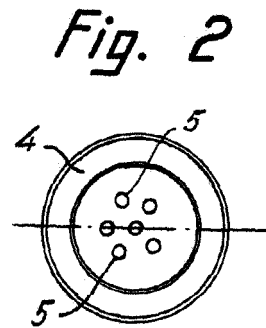

Fig. 2

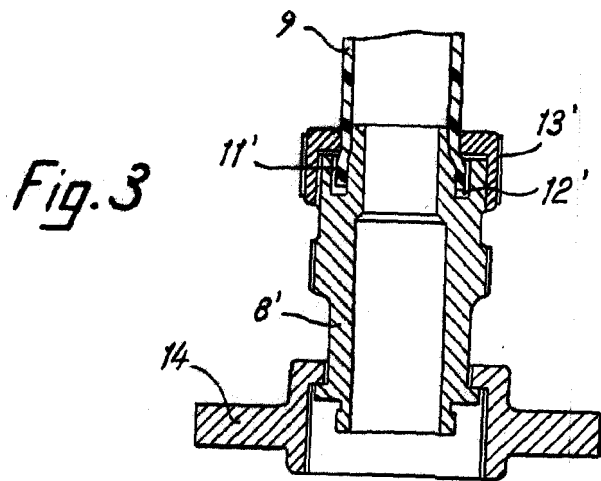

Fig. 3

Madrid, 6 DIC 1957
Jaime Isern

p.p.
[Handwritten signature]