



-6

63098

63098

MEMORIA DESCRIPTIVA

Correspondiente al registro de Modelo de Utilidad que, por veinte años, se solicita para España y sus Colonias, a favor de Doña Ana M^a. ROSELL CRUXENT, de nacionalidad española, residente en Barcelona, Rambla de Cataluña, nº 42, 6^a, 2^a.

p o r

"NUEVA LÁMINA COMPUESTA"

En el mercado existen ya láminas compuestas formadas por papel y papel metálico unidas.

Sin embargo estas láminas tienen un campo limitado de aplicación práctica.

Pues, bien, con el objeto del presente Modelo de Utilidad, se obtienen láminas compuestas en las que se consiguen combinaciones tan variadas que son múltiples sus apli-



63098

caciones.

5. Para una mejor interpretación se describe a continuación, un caso de realización práctica, a título de ejemplo no limitativo, de una lámina según la invención, acompañándose de una hoja de dibujos en la que se representa en perspectiva y parcialmente cortada, la lámina aludida.

Consiste la invención en una lámina constituida por un soporte de papel metálico (1) a una de cuyas superficies se le dispone un estrato de polietileno (2).

10. En la superficie opuesta de la lámina de papel metálico (1) se le dispone otro estrato pegante (3), incluso de polietileno, al que se adhiere una lámina de un material flexible (4), tal como papel, cartulina, materia textil, papel metálico u otro conveniente, formando un todo único inseparable.

15. La lámina compuesta, así obtenida, es impermeable y ofrece una gama infinita de acabados para múltiples aplicaciones. Se sobreentiende que en el presente caso, serán variables, cuantos detalles de ejecución no alteren, cambien o modifiquen la esencia de la invención.

20.

N O T A

Descrito el objeto y utilidad de la invención, lo que se declara como no divulgado ni practicado en España, comprende las siguientes reivindicaciones:

25. 1ª.- Nueva lámina compuesta, caracterizada esencialmente por el hecho de que está constituida por una lámina soporte de papel metálico, en una de cuyas caras hay depositado un estrato de polietileno y en la cara opuesta lleva solidarizado otro estrato colante, sobre el cual se adhiere una



63098

Lámina flexible, formando un todo único inseparable.

2ª.- NUEVA LÁMINA COMPUESTA.

Según se describe y reivindica en la presente Memoria Descriptiva, que consta de tres hojas foliadas y escritas por una sola cara y acompañada de una hoja de dibujos.

Madrid, a 6 de Diciembre de mil novecientos cincuenta y siete.

P.A.

Antonio Archa
P. P.



-60

63098

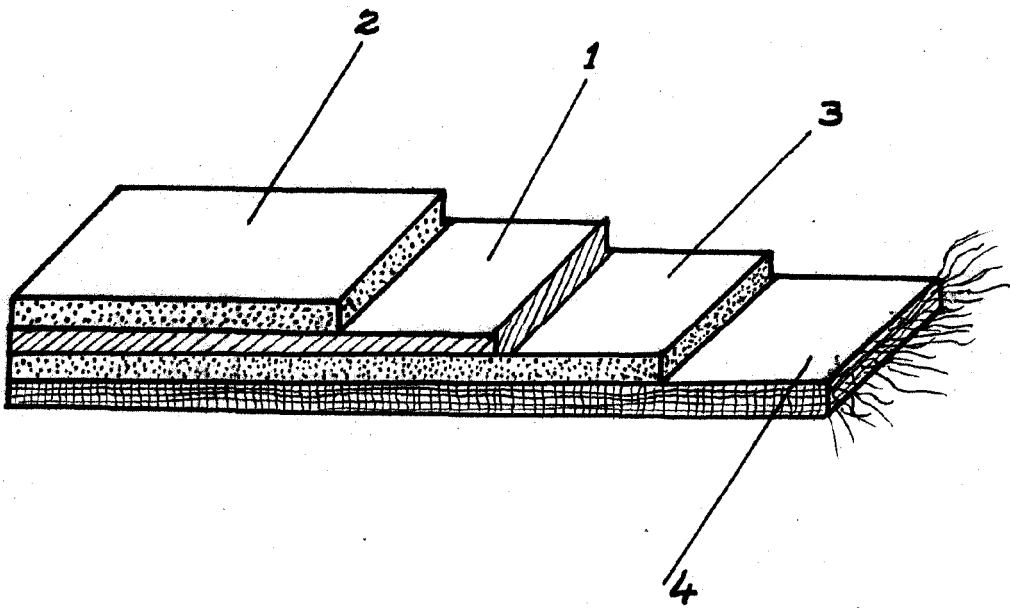

Madrid, Diciembre, 1957.

P.P.

Amador

D.P.

Escala variable