

63069

•63069

MEMORIA DESCRIPTIVA

Correspondiente a un MODELO DE UTILIDAD, cuyo registro se solicita por veinte años.

A favor de

D. Jorge Plá Prats, de nacionalidad española.

Residente en MADRID.-Diego Bahamonde, 21

p o r :

"CIERRE TAPA DESPLAZABLE PARA TUBOS ENVASE"



- La presente memoria descriptiva tiene como fin la declaración del objeto sobre que ha de recaer el privilegio de explotación industrial y comercial exclusiva en el territorio nacional de un Modelo de Utilidad, conforme a la legislación vigente en materia de Propiedad Industrial que, según expresa el enunciado, trata de "Un cierre tapa desplazable de segmento aplicable a toda clase de tubos de envases".
- Es de aplicación el objeto del presente invento a toda clase de tubos de envases tales como dentífricos, fijadores, cosméticos, etc.
- Hasta el presente la forma vulgar de cierre de los mencionados tubos de envases se venía realizando por medio de una tapa roscada al cuello también roscado extremo de salida del producto.
- Este sistema tiene el inconveniente de que para la utilización del producto son necesarias ambas manos lo que produce una considerable pérdida de tiempo en su empleo al mismo tiempo que siempre existe el peligro de la pérdida de la tapa roscada.
- Con la tapa cierre que se presenta se elimina totalmente los mencionados inconvenientes consiguiéndose al mismo tiempo a la vez que una mayor facilidad en el manejo una mayor hermeticidad y eficacia en el cierre, lo que redunda en la mejor conservación y mayor duración del producto envasado.
- Con el fin de facilitar la interpretación más exacta del objeto sobre que ha de recaer el presente privilegio, en el plano adjunto complementario de la presente exposición, se representa una forma práctica para la realización industrial y únicamente a título de ejemplo y, por consiguiente, sin carácter exhaustivo sino meramente informativo.

En este plano la fig. 1ª, representa una sección trans-

•63069



versal del conjunto; la fig. 2ª una vista en planta de la tapa y la fig. 3ª una vista lateral del clik de retención.

35.- En las expresadas figuras las referencias corresponden:

- (1).-Envase.
- (2).-Orificio de salida del producto envasado.
- (3).-Tapa cierre.
- (4).-Remache.

40.- (5).-Clik.

- (6).-Resalte.

Como puede apreciarse el invento que nos ocupa está constituido por una tapa de forma de segmento circular (3), susceptible de giro excéntrico sobre un remache (4), de acoplamiento de la misma a la cabeza plana del envase (1).

45.-

En la parte opuesta al punto de giro (4), la mencionada tapa (3), va provista de una prolongación doblada en ángulo recto (5), hacia el cuerpo del tubo formando un clik de retención en posición de cerrado. La cabeza plana del tubo

50.-

envase tiene un resalte en forma de segmento (6), cuya cuerda hace tope con la de la tapa (3). Por otra parte, la cabeza plana del tubo va provista de un orificio (2) de salida del producto envasado.

55.-

Para extraer el contenido del tubo basta con desplazar la tapa (3), que accionada desde el clik (5), gira sobre el pivote (4), dejando al descubierto el orificio de salida (2)

El cierre del envase se realiza accionando en sentido contrario desde el clik (5), girando la tapa sobre el remache (4), y yendo a coincidir las cuerdas de los segmentos (3) de la tapa y (6), del resalte de la cabeza.

60.-

La disposición y forma de la tapa deslizadora puede ser modificada siempre que no altere la esencialidad que su realización persigue.

•63069•



65.- Describa suficientemente la naturaleza del invento y su forma de realización práctica, únicamente caba añadir que en el conjunto y partes independientes constitutivas del todo son susceptibles modificaciones y cambios de materias, forma y disposición en cuanto estas alteraciones no desvirtúan el fundamento esencial del mismo.

70.-

R E I V I N D I C A C I O N E S

75.- 1ª).- "CIERRE TAPA DESPLAZABLE PARA TUBOS ENVASES" que se caracteriza porque está constituida por una pieza en forma de segmento circular susceptible de giro sobre un remache de acoplamiento a la cabeza del tubo envase provista de una prolongación doblada en ángulo recto de fijación por clic de su posición de cerrado.

80.- 2ª).- "CIERRE TAPA DESPLAZABLE PARA TUBOS ENVASES" que se caracteriza porque la cabeza del tubo envase va provista de un resalte en forma de segmento circular complemento del círculo con el segmento tapa.

3ª).- "CIERRE TAPA DESPLAZABLE PARA TUBOS ENVASES" que se caracteriza porque la cabeza del tubo envase va provista de un orificio de salida del producto envasado.

4ª).- "CIERRE TAPA DESPLAZABLE PARA TUBOS ENVASES".

La presente memoria descriptiva consta de cuatro hojas foliadas y mecanografiadas por una sola cara, componiendo un total de ochenta y siete líneas, incluidas éstas.

Madrid, 4 de Diciembre de 1.957.-

Ante mí
E. C.

63069

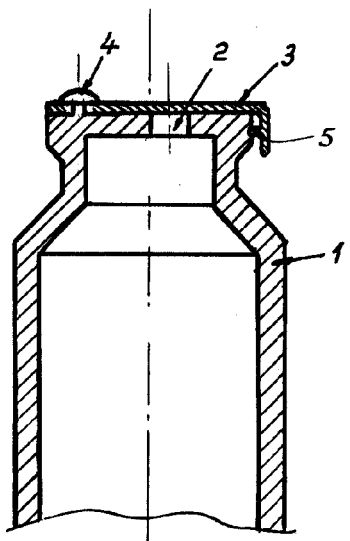

Fig. 1

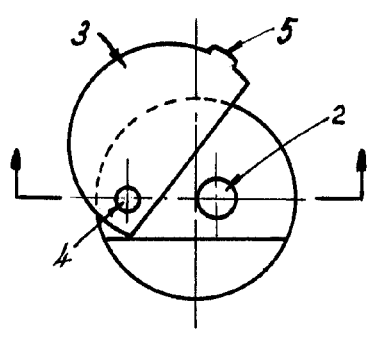

Fig. 2

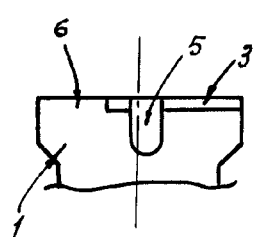

Fig. 3

Madrid, 3 Noviembre de 1957

ENCARGADO DE LA OFICINA
R. P.

Escala variable.