



23

•63051

MODELO DE UTILIDAD

por 20 años

a favor de D. CARLOS STASNY SUAREZ, de nacionalidad alemana, residente en San Feliu de Llobregat (Barcelona), Av. Joaquín Nebot, 55, y de D. FRANCISCO JOSE GUTIERREZ GONZALEZ, de nacionalidad española, residente en Barcelona, calle París, 177. - - - - -

por: "BOQUILLA REGULABLE MEJORADA PARA FLÚIDOS LIQUIDOS, PROPIA PARA MANGUERAS Y APARATOS DE RIEGO". - - - - -

MEMORIA DESCRIPTIVA

El presente modelo de utilidad se refiere a una boquilla regulable para flúidos líquidos y propia para mangueras y toda clase de aparatos de riego, muy conveniente para el riego en jardines y otros lugares similares y que
5 aventaja considerablemente a las ya conocidas en el mercado, por su simplicidad, fácil manejo y perfecto funcionamiento.

Para la mejor comprensión del presente modelo de utilidad, y a título tan sólo de ejemplo, se acompañan los



dibujos de la hoja adjunta en los cuales se representa un caso de realización práctica de la boquilla de referencia.

La Fig. 1 muestra una vista en perspectiva de la boquilla.

5 La Fig. 2 representa un corte longitudinal de la boquilla estando ésta cerrada.

La Fig. 3 representa esquemáticamente otro corte longitudinal de la boquilla estando ésta abierta.

10 La Fig. 4 muestra una vista frontal de la porción portadora de los conductos de paso del fluido.

Conforme a los dibujos, la boquilla de referencia está constituida esencialmente por tres cuerpos, uno de ellos -1- formado por un cuerpo tubular que en la parte media-posterior del exterior del mismo presenta un estriado
15 -2- para facilitar su mejor adaptación a una manguera. La porción extremo-anterior -3- está cerrada, presentando longitudinalmente una serie de conductos tubulares -4- dispuestos circularmente alrededor del eje ideal de dicho cuerpo -1-. Del mismo centro de la parte delantera de
20 dicho cuerpo -1-, e inmediatamente por delante de la porción -3- sobresale un vástago -5-. La porción -3- está dotada de rosca en su exterior.

El segundo cuerpo -6- de los citados está constituido por un cuerpo tubular de secciones distintas, una de ellas
25 -6'- posterior dotada de rosca interior, una intermedia -6-, de configuración exterior apropiada para su accionamiento manual, también dotada interiormente de rosca, y otra porción delantera o anterior -6''- que se va estrechando hacia la parte delantera, formando interiormente en el
30 lugar próximo a su extremo un conducto tubular -7-.



1936
1938

El tercer cuerpo está constituido por una tuerca -8- provista de rosca, que encaja con la rosca de la porción -6'-, actuando tal tuerca como prensa-estopa.

Como puede apreciarse en los dibujos, el cuerpo -1- encaja, por su parte delantera, en el interior del cuerpo -6- y cuando ambos cuerpos están totalmente roscados entre sí, por las correspondientes porciones roscadas -3- y -6-, en este caso el extremo del vástago -5- se encuentra tocando al conducto -7- cerrando así el paso del agua que, entrando por la parte posterior del cuerpo -1-, llega a través de los conductos -4- a la cámara -9- formada entre los cuerpos -6- y vástago -5-.

Haciendo girar manualmente al cuerpo -6-, portador a su vez de la tuerca prensa-estopas -8-, al desenroscarse dicho cuerpo -6- con respecto al cuerpo -3-, se produce el avance de dicho cuerpo -6-, alejándose el conducto tubular -7- del extremo del vástago -5-, quedando así abierto el paso del agua que saldrá al exterior, conforme indican las flechas de la Fig. 3, regulándose a voluntad el chorro según se desenrosque más o menos el cuerpo -6-.

El vástago -5- puede presentar un mismo diámetro a lo largo del mismo o diámetros diferentes, como se indica en las Figs. 2 y 3.

Las porciones -6-6'-6''- podrían presentar un perfil continuado, con grafilado o no para la mejor adherencia y accionamiento manual.

Las diferentes piezas, y porciones de las mismas, reseñadas anteriormente, serán fabricadas, preferentemente, con latón, aún cuando también podrían emplearse otros materiales, tales como resinas termoplásticas moldeables.



Dentro del presente modelo de utilidad serán variables: el tamaño de la boquilla; la forma o perfil exterior de la misma, y, en general, será variable todo cuanto no altere, cambie o modifique la esencialidad de la boquilla de referencia.

N O T A

Se reivindica como objeto del presente modelo de utilidad:

1.- Boquilla regulable mejorada para flúidos líquidos, propia para mangueras y aparatos de riego, caracterizada esencialmente por estar constituida por tres cuerpos esenciales: uno de ellos, fijo, formado por un conducto tubular, que por uno de sus extremos, el posterior, se acopla a la manguera o similar para la entrada del flúido en la boquilla, mientras que por el otro extremo está obturado en una porción atravesada por una serie de conductos longitudinales, circularmente dispuestos alrededor del eje ideal de dicho cuerpo, terminando éste por su parte delantera en un vástago dispuesto axialmente con respecto a dicho cuerpo y que actúa como cierre de la boquilla, estando acoplada la parte media-anterior de este cuerpo en el interior del segundo cuerpo, también tubular, que es móvil al poder girar sobre el primero; presentando dicho segundo cuerpo, y que constituye la boquilla propiamente dicha, y en su parte delantera, un estrechamiento que forma un conducto tubular para la salida del flúido, conducto que, a voluntad, es susceptible de ser obturado por el extremo del vástago delantero del segundo cuerpo; estando vinculados ambos cuerpos por un tercero constituido por una tuerca



1957

63051

que actúa como prensa-estopas.

2.- Boquilla regulable mejorada para flúidos líquidos, propia para mangueras y aparatos de riego, según reivindicación 1, caracterizada porque el exterior de la porción tubular extrema del primer cuerpo, portadora de los conductos para el paso del flúido, va provista de rosca para el roscado sobre el mismo del segundo cuerpo, estando éste provisto interiormente de un mayor número de hilos de rosca, para lograr a voluntad la obturación del conducto de salida del segundo cuerpo, dependiendo de que éste esté más o menos roscado, para que, el vástago que actúa de cierre del conducto de salida, esté más o menos próximo de dicho conducto, para determinar así las características del chorro.

3.- Boquilla regulable mejorada para flúidos líquidos, propia para mangueras y aparatos de riego, según reivindicaciones 1 y 2, caracterizada porque el vástago saliente del primer cuerpo, y que actúa como cierre, es de menor diámetro que el resto de dicho primer cuerpo.

4.- Boquilla regulable mejorada para flúidos líquidos, propia para mangueras y aparatos de riego, según reivindicaciones 1, 2 y 3, caracterizada porque la tuerca prensa-estopa que constituye el tercer cuerpo, rosca exteriormente con el interior de la parte posterior del segundo cuerpo.

5.- BOQUILLA REGULABLE MEJORADA PARA FLUIDOS LIQUIDOS, PROPIA PARA MANGUERAS Y APARATOS DE RIEGO.

Consta la

•63051

23



- 6 -

presente memoria descriptiva, de seis hojas, mecanografiadas, foliadas, numeradas y escritas por una sola cara, acompañada de una hoja de dibujos.

Barcelona, para Madrid, a 23 de Noviembre de 1957.

CARLOS STASNY SUAREZ

FRANCISCO JOSE GUTIERREZ GONZALEZ

P. A.

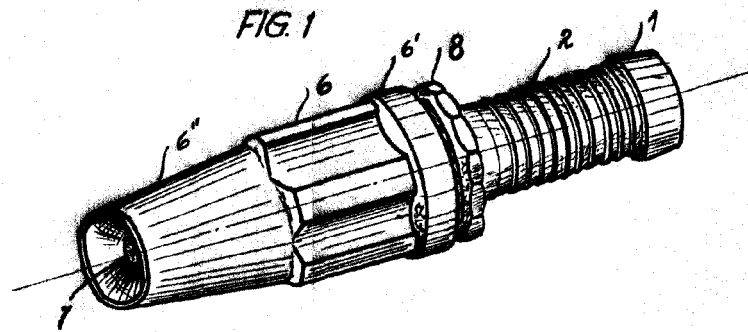

•63051

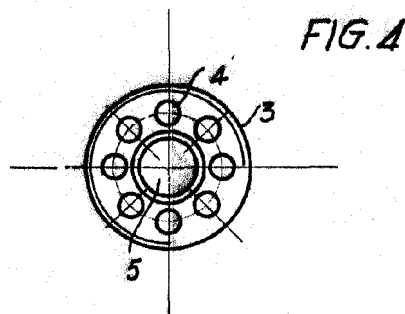
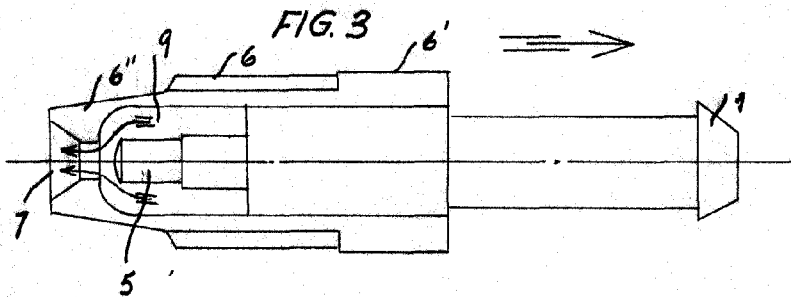
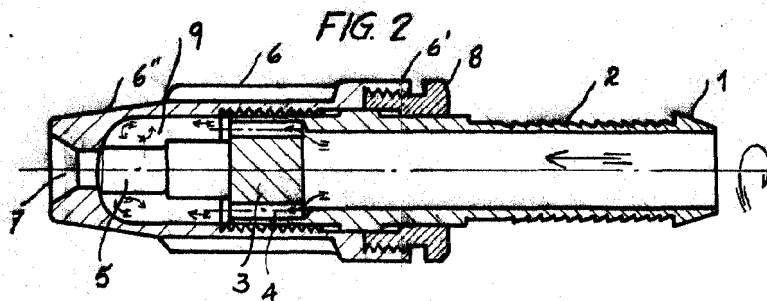

Escala variable

Barcelona, para Madrid, a 23 de Noviembre 1957

J. Gutiérrez González