



6 2968

D. JULIO ALMODOVAR BOTELLA , Español, residente en Aspe (Alicante), solicita autorización para el registro de un Modelo de Utilidad consistente en un CAMION DE JUGUETE.

MEMORIA

5 El Modelo de Utilidad a que se refiere la presente memoria y adjunto plano, está destinado a garantizar la propiedad y explotación exclusiva del mismo en todo el territorio español y sus posesiones consistentes en un CAMION DE JUGUETE.

Cuantas veces pretendamos, la construcción de juguetes articulados y movibles, mas nos acercamos a la primordial eficacia que estos objetos han de tener para la misión que cumplen.

10 Despertar en las imaginaciones infantiles, por medio de juguetes que se aproximen a la realidad, deseo de igualar a los mayores, constituye uno de los adelantos de las técnicas modernas en la fabricación de la juguetería. Si además de ello le damos posibilidades de perfección en la construcción del juguete, pudiendo con gran sencillez, articularlo y desarticularlo, dándole 15 un cierto verismo de realidad, abremos nuevamente logrado lo que tantas veces se ha pretendido en esta modalidad de la juguetería.

20 El Modelo de Utilidad solicitado por mi representado D. Julio Almodovar Botella consiste en un camión de juguete de los de tipo pesado, en el cual se han caracterizado todos los elementos propios de estos vehículos

/.....

./.....

25



Pero al mismo tiempo sehan innovado y se reivindicam con
caracteristicas especiales el montaje y desmontaje de la
cabina y las posibilidades de poderla adosar en la plata
forma variedad de carroceria, por medio de una relacion
de pivotes y orificios situados en las partes que pueden
enlazarse.

30

Estas circunstancias permiten en el Modelo de Uti
lidad solicitado por mi representado, darle una gran varie
dad de carroceria y cabinas que hacen del citado camion de
juguete una obra nueva con caracteres propios.

35

Consiste el Modelo de Utilidad solicitado en una
plataforma de tipo rectangular, la cual podemos dividir en
dos partes anterior y posterior. En la parte anterior, la
que pudieramos llamar motor del camion lleva un juego de
lantero de ruedas y en la superficie de la citada platafor
ma unos pivotes con orificios. La parte posterior de la
plataforma, mayor que la anterior, que descansa sobre un
juego de cuatro ruedas, tiene en la superficie de la mis
ma unos cuantos pivotes con orificios que tienen por ob
jeto en ambas partes de la plataforma la mision de enla
zar.

40

45

Tanto la cabina complementaria del motor, como
las carrocerias diferentes que pueden ser adosadas en la
parte posterior y en su superficie, no se hacen descrip
ciones de las mismas por no ser objeto reivindicable
aunque si la union y el acoplamiento por ensamble que
tienen las referidas con la plataforma, que iran unidas
y enlazadas por los pivotes que se han de introducir en
los orificios de la citada plataforma .

50

55

Los dibujos que se acompanan aclaran lo anterior
mente descrito y para una mejor comprension se han detalla
do de la siguiente forma: en la figura primera se ha repre

./.....



/.....

60

sentado la plataforma del camión en sus dos formas, vis
ta horizontal y vista de pájaro, señalándose con los n^o
 1, 2, 3 y 4, los pivotes con orificios que sirven de en
 lace con el elemento adosable. En la figura 2 hemos que
 rido representar para una explicación mas clara, una po
sible cabina, señalando con los mismos números 1, 2, 3,
 los puntos de enlace y ensamblamiento que tiene con la
 parte anterior de la plataforma. Al poder ser la carro
 cería, de la parte posterior variable, solamente hemos
 señalado en la figura primera con el n^o 4, los puntos
 en donde puede ser ajustada cualquier carrocería. Por
 último en la figura 3^a se ha representado el camión de
 juguete con su cabina y dispuesto a adoptar la carro
 cería conveniente.

65

70

REIVINDICACIONES

Los puntos nuevos que se presentan para que sean
 objeto de reivindicaciones en la presente memoria de
 Modelo de Utilidad que por veinte años se solicita en
 España son:

75

1^a.-- UN CAMION DE JUGUETE ,tipo pesado que se
 caracteriza por estar constituido por una plataforma
 que descansa en un juego de tres pares de ruedas.

80

2^a.-- UN CAMION DE JUGUETE, que ademas de la rei
 vindicación anterior se caracteriza por que en la super
 ficie de su plataforma tanto en la parte anterior como
 en la posterior lleva unos pivotes con orificios, que
 sirven para adosar cabinas y carrocerías diferentes,
 las cuales quedan enlazadas por una serie de entrantes
 y salientes que coinciden con los pivotes orificios de
 la plataforma.

85

/.....



90

3/.....

3º.- UN CAMION DE JUGUETE, que ademas de la reivindicación anterior se caracteriza por que esta forma de enlace de cabinas y carrocerías en la plataforma permite una gran variedad en la estructura exterior del mismo ya que por los orificios y pivotes respectivos hacen posible acomplamientos diferentes.

4º.- UN CAMION DE JUGUETE.

La presente memoria consta de cuatro hojas y noventa y dos líneas y un plano.

Madrid, 30 de Noviembre de 1.957

El Agente Oficial

D. JULIO ALMODOVAR BOTELLA · MODELO DE UTILIDAD

· 6 2968

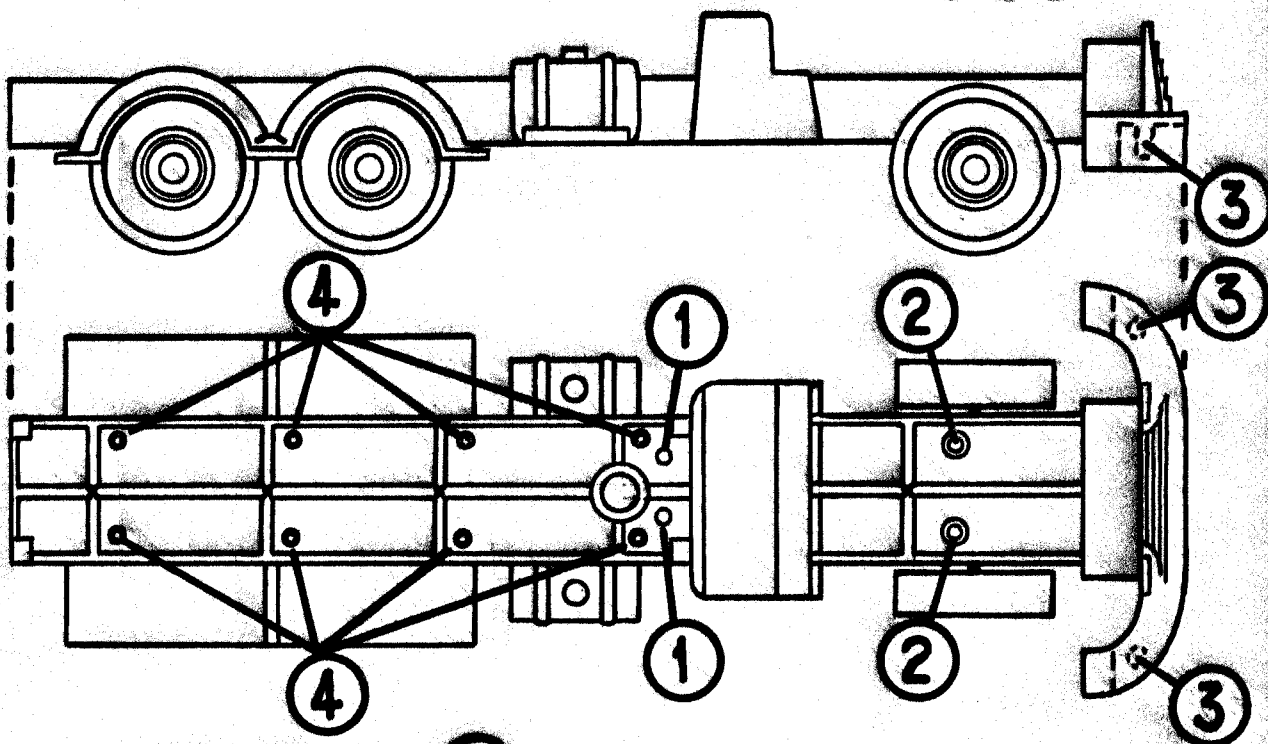

FIG.~1

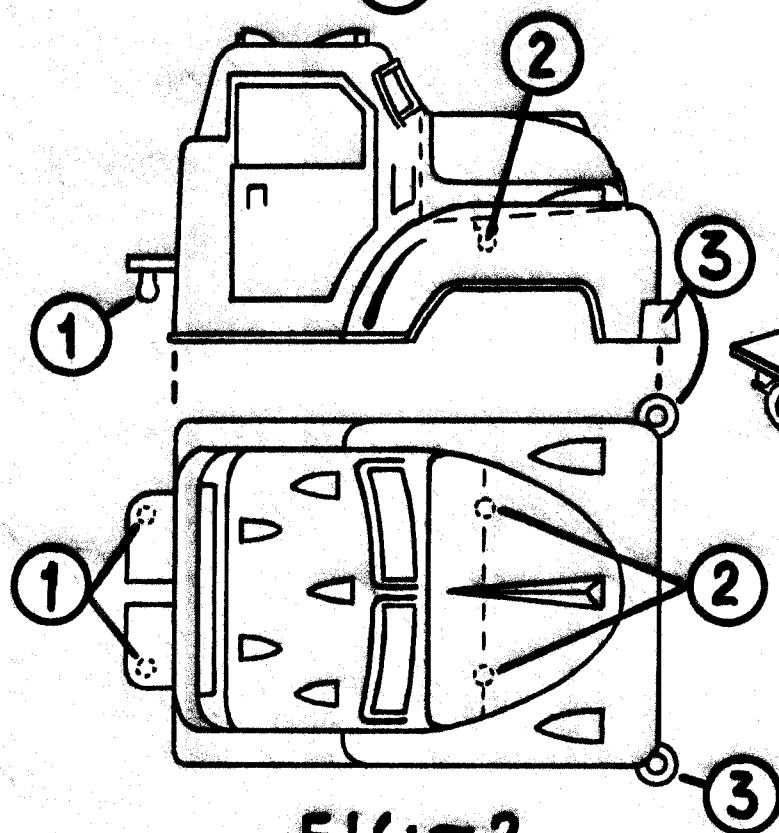

FIG.~2

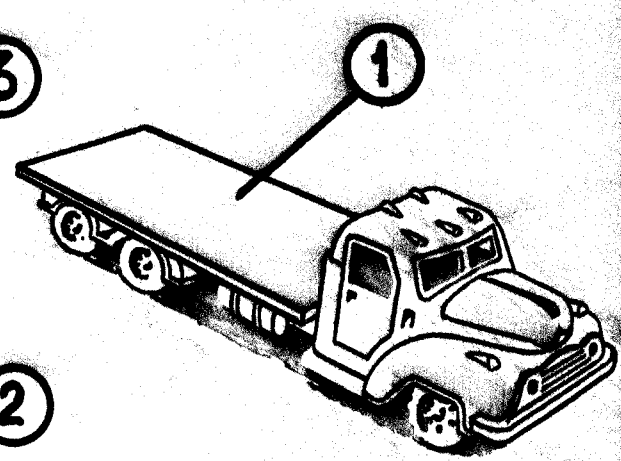

FIG.~3

ESCALA VARIABLE
MADRID 20 NOVIEMBRE · 1957